

MOTOR 112.951/976, 272.978, 642.890/990, 646.98, 651.94 en el MODELO 639

MOTOR 272.924/939/978, 646.980, 651.940 en el MODELO 636

- 1 Parte superior de la caja del filtro de aire
- 2 Elemento del filtro de aire
- A Lengüeta
- B Abertura

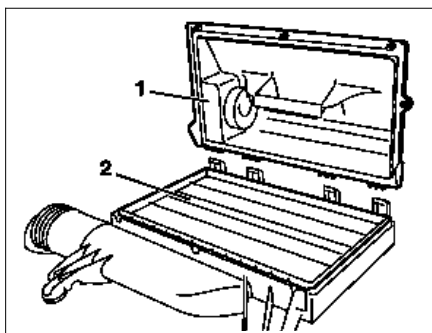

S09.10-4503-01

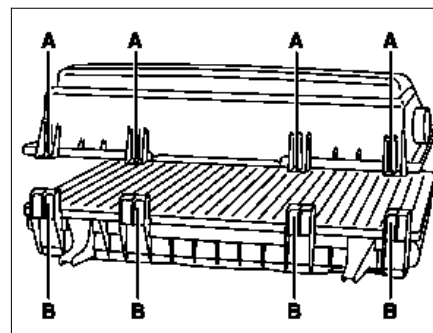

S09.10-4504-01

	Desmontar, montar		
1 AR AR	Desmontar la caja del filtro de aire	Motor 112, 272, 646, 651 Motor 642	AR09.10-S-1150S AR09.10-S-1150SE
2	Desmontar la parte superior del filtro de aire (1)	ⓘ Los tornillos quedan en la parte superior del filtro de aire (1). ⓘ Montaje: Colocar las bridas (A) en las escotaduras (B) de la parte inferior de la caja del filtro de aire.	
3	Desmontar el elemento del filtro (2)	ⓘ Aspirar la caja del filtro de aire si es necesario, o limpiarla con un trapo húmedo. ⓘ Montaje: Renovar el elemento del filtro de aire (2). Observar que las superficies de estanqueidad asienten correctamente.	
4	El montaje se efectúa siguiendo el orden inverso		
5	Confirmar la sustitución del elemento del filtro de aire (2) en el cuaderno de mantenimiento		