

Motor		Transmisión	
Modelo	Detroit MBE 4000 EPA 2004	Caja de cambios	EATON FULLER RTLO-14913A (13 Vel)
Tipo	6 Cil en línea con Turbo e Intercooler	Embrague	EATON FULLER 15,5" Cerámico doble disco
Potencia	350 HP @ 1.900 r.p.m.	Eje Delantero	MFS-12-143AFF1 @12.000 LB
Torque	1.350 Lb/ft @ 1.100 r.p.m.	Eje Trasero	MERITOR MT-40-14XGP @ 40,000 Lb
Cilindrada	12.800 c.c.	Reducción eje Trasero	4,33
Alternador	DR 12V 160A	Suspensión	
Batería	3 x 12V Alliance	Delantera	Hoja angosta, de 12.000 Lb con amortiguadores telescópicos
Arranque	Delco 12V	Trasera	De resortes hoja plana, 40.000 Lb.
Freno Motor	Top Brake + Obstrucción de gases de escape		

Dirección		Sistema Frenos	
Tipo	TRW THP-60	Eje Delantero	MERITOR 16.5" x 5" Q+ Tipo Leva Libre Asbesto
		Eje Trasero	MERITOR 16.5" x 7" Q+ HD Tipo Leva Libre Asbesto
		Sistema ABS	

Chasis		Características	
Dimensiones	11/32" X 3-1/2"X10-15/16 120 KSI		Lineas de aire de nylon reforzado Depósitos de aire contruidos en acero, todos con cables y válvulas de drenaje manual Secador de aire con calefacción para sistema de alimentación de aire. Frenos de tambor en todos los ejes
Tanque Combustible	2 x Estanque 100 Galones (378L) Cilíndrico, con filtro Separador Agua/Combustible		

Llantas y Neumáticos		Freno Estacionamiento	
Llantas Delanteras	Llantas Disco 8,25 x 22,5 10 Pernos		Camara de Resorte en eje trasero con Maxi Brake
Neumaticos Delanteros	11R R22,5 16 Telas Direccionales		
Llantas Traseras	Llantas Disco 8,25 x 22,5 10 Pernos	5Ta Rueda	
Neumáticos Traseros	11R22,5 16 Telas Traccionales		Holland FW 35

Pesos Chasis cabina		Capacidades	
Eje Delantero	8.357 Lb 3.794 Kg	Eje Delantero	12.000 Lb 5.448 Kg
Tandem Trasero	6.849 Lb 3.109 Kg	Tandem Trasero	40.000 Lb 18.160 Kg
Total	15.206 Lb 6.904 Kg	Total	52.000 Lb 23.608 Kg
Capacidad de Carga	36.794 Lb 16.704 Kg		

Cabina

Cabina 138" Litera 48", montada sobre cojinetes de aire, Calefacción, Defroster y Aire Acondicionado
Paquete aislación para cabina, cinturón de seguridad de tres puntas, para conductor y acompañante, visera exterior
Corta corriente montado en cabina, radio con parlantes, tacógrafo

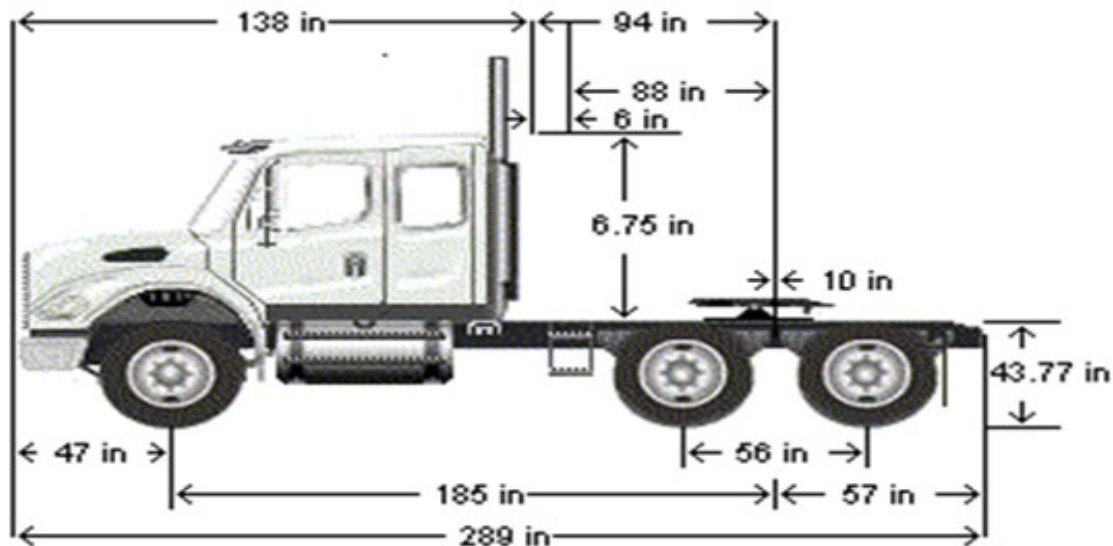

Freightliner se reserva el derecho de cambiar las especificaciones de sus productos sin previo aviso.
Fotos pueden incluir opcionales.



Vehículos
Comerciales



Tracto M2 112 6X4 52K

(TRACTO M2 112 6X4 52K MBE 350)

KAUFMANN

Distribuidor General Autorizado de Mercedes-Benz y Freightliner en Chile

VENTAS: Av. Gladys Marín 5830. Estación Central - Santiago. Teléfono: 02-7202000. E-mail: consultas@kaufmann.cl
SUCURSALES: Arica, Iquique, Calama, Antofagasta, Copiapó, La Serena, Valparaíso, Placilla, Nos, Curicó, Talca, Linares, Chillán, Rancagua, Concepción, Los Angeles, Temuco, Valdivia, Castro, Osorno, Llanquihue y Punta Arenas.
www.kaufmann.cl