

8.2.1 Sensores del Motor DD13

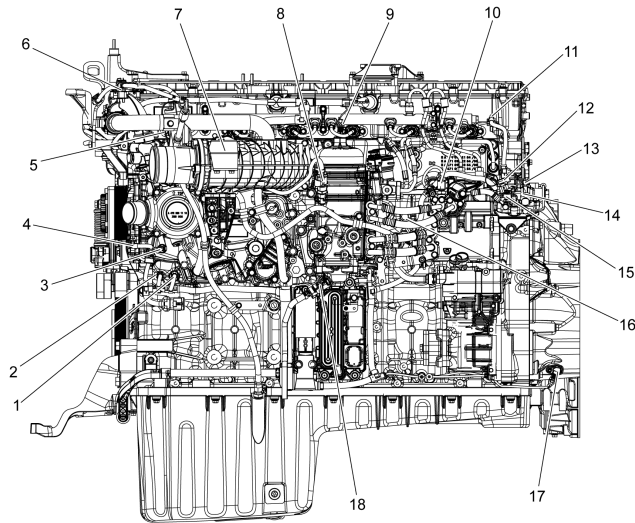

d540122

1. Sensor de Presión del Aceite
2. Sensor de Temperatura de Aceite
3. Sensor de Temperatura de Entrada del Líquido Refrigerante del Motor
4. Sensor de Velocidad de la Bomba de Agua (si está equipado con ello)
5. Sensor de Presión del Riel
6. Sensor de Delta P
7. Presión de Admisión / Sensor de Temperatura
8. Sensor de Combustible de Baja Presión
9. Sensor de Temperatura del Aire del Múltiple de Admisión
10. Sensor de Temperatura del Suministro de Combustible
11. Sensor de Posición del Árbol de Levas
12. Sensor de la Presión de la Compensación del Combustible
13. Válvula de Dosificación Electrónica
14. Sensor de Presión de la Línea del Dosificador del Combustible
15. Válvula de Cierre del Combustible
16. Válvula de Control de Cantidad
17. Sensor de Posición del Cigüeñal
18. Sensor del Agua-En-Combustible (WIF)

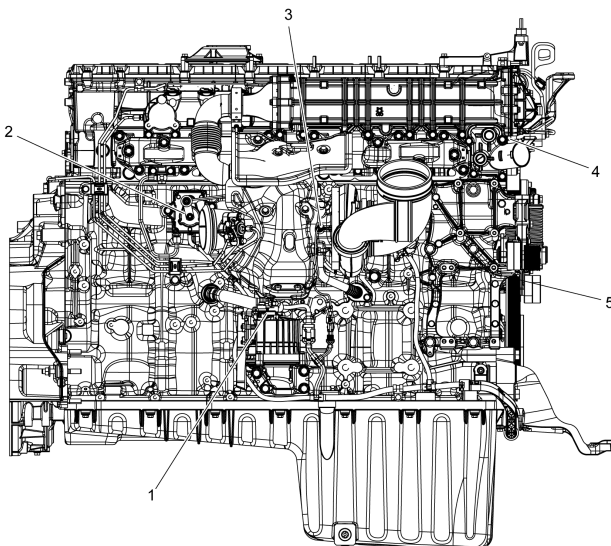

d540123

1. Sensor de Velocidad del Respiradero del Cáster
2. Actuador de la Recirculación de Gas del Escape (RGE)
3. Sensor de Velocidad del Turbocargador

4. Sensor de Temperatura de Salida del Líquido Refrigerante del Motor
5. Sensor de Temperatura de la Entrada del Compresor del Turbocargador

Printed Mon Apr 08 2019 12:04:44 GMT-0400 (Hora est. Sudamérica Pacífico)

Derechos Reservados © 2019 por Detroit Diesel Corporation. Todos los derechos reservados.

Actualizado el 07-01-2016