

Motor de combustión interna 904.9, 906.9, 924.9, 926.9 con Vehículo 368, 382.17, 382.18, 384.06, 384.07, 634.001, 685.282, 685.284, 685.289, 685.290, 979.2

- 1 Cable eléctrico
- 2 Cable eléctrico
- 3 Tuerca de fijación del motor de arranque
- 4 Arandela

M1 Motor de arranque

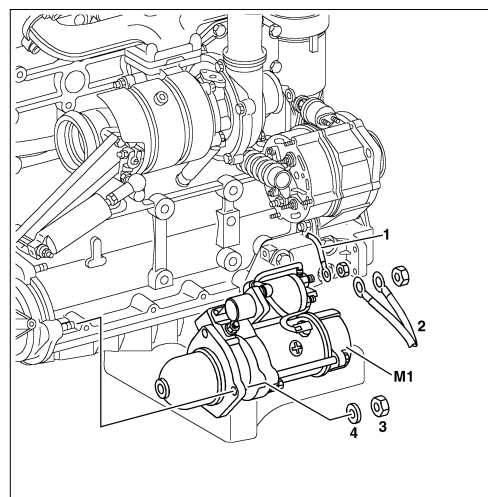

W15.30-0001-12

☒☒	Desmontar y montar		
1.1	<p>Peligro de daños personales y materiales al bascular y retornar la cabina del vehículo</p> <p>Bascular la cabina</p>	<p>Cerciorarse que el área de basculamiento y retorno de la cabina esté libre de objetos y personas. Bascular la cabina hasta que el vástago de seguridad la bloquee en la posición final. Retornar la cabina a su correcto bloqueo en la posición normal de trabajo.</p> <p>Camiones con cabina avanzada 688 y 693. Camiones con cabina avanzada 979.</p>	<p>AS60.80-B-0001-01A</p> <p>AR60.80-B-0010B AR60.80-B-0010D</p>
1.2	<p>Peligro de daños personales y materiales al bascular y retornar el capó del motor</p> <p>Bascular el capó del motor.</p>	<p>Cerciorarse de que el área de basculamiento y retorno del capó quede libre de objetos y personas. Bascular el capó y bloquearlo con el vástago de seguridad. Retornar el capó hasta su correcto bloqueo en la posición normal de trabajo.</p> <p>Camiones con cabina semiavanzada.</p>	<p>AS88.40-B-0001-01A</p> <p>AR88.40-B-1000A</p>
1.3	<p>Abrir la tapa de acceso al motor.</p>	<p>i En los ómnibus el acceso para la ejecución de los trabajos de mantenimiento y reparaciones, varían de acuerdo con el tipo y fabricante de la carrocería.</p> <p>Consultar las instrucciones del fabricante de carrocerías.</p>	
2	<p>Desconectar los cables de la batería.</p>		
3	<p>Desconectar los cables eléctricos (1) y (2) del motor de arranque.</p>		
4	<p>Retirar las tuercas (3) y las arandelas (4).</p>	<p>i Montar: Apretar las tuercas (3).</p> <p>Nm</p>	<p>*BA15.30-B-1001-01C</p>
5	<p>Desmontar el motor de arranque (M1).</p>	<p>i Comprobar el estado del piñón del motor de arranque sobre un eventual desgaste. Caso sea necesario, reparar el motor de arranque.</p> <p>Comprobar el estado de la corona dentada del volante con relación a un eventual desgaste. Caso sea necesario, reemplazarla.</p> <p>i Montar: Lubricar el piñón del motor de arranque y la corona dentada del volante con grasa de larga duración.</p>	<p>AR03.30-B-8312A</p> <p>*BR00.45-B-1004-06A</p>
6	<p>Efectuar el montaje en el orden inverso</p>		

Arrancador

Número	Denominación	Motores 904.9 y 906.9	Motores 924.9 y 926.9

BA15.30-B-1001-01C	Tuercas del motor de arranque en la carcasa de distribución	Nm	50	50
--------------------	---	----	----	----

Produtos para reparos

Número	Denominação	Número de pedido
BR00.45-B-1004-06A	Grasa conforme DBL 6888.00	A 000 989 51 51