



Sprinter

Instrucciones de servicio

Mercedes-Benz



Advertencia sobre airbag del acompañante



⚠ ADVERTENCIA Peligro de lesiones o de muerte con el airbag del acompañante activado

Si el airbag del acompañante está activado, este puede golpear al niño que esté sentado en el asiento del acompañante en caso de accidente.

NUNCA utilice un dispositivo de retención para niños orientado hacia atrás en un asiento con el AIRBAG DELANTERO ACTIVADO; esto puede provocar LESIONES GRAVES o la MUERTE del niño.

Observe el capítulo "Niños en el vehículo".

Bienvenido al mundo de Mercedes-Benz

Lea detenidamente estas instrucciones de servicio y familiarícese con su vehículo antes de iniciar la primera marcha. Siga las instrucciones e indicaciones de advertencia de estas instrucciones de servicio por su propia seguridad y para que su vehículo tenga una larga vida útil. Ignorarlas puede ocasionar daños en el vehículo así como daños personales y medioambientales.

El equipamiento o la denominación de los productos de su vehículo puede diferir en función de:

- el modelo
- el encargo
- la ejecución nacional
- la disponibilidad

Las ilustraciones de estas instrucciones de servicio muestran un vehículo con la dirección a la izquierda. En los vehículos con la dirección a la derecha, la disposición de las piezas del vehículo y los elementos de mando está invertida.

Mercedes-Benz desarrolla constantemente sus vehículos.

Por ello, Mercedes-Benz se reserva el derecho a introducir modificaciones en los siguientes puntos:

- Forma
- Equipamiento
- Técnica

Por ello, la descripción puede variar en algunos casos respecto a su vehículo.

Son parte integrante del vehículo:

- Instrucciones de servicio digitales
- Instrucciones de servicio impresas
- Cuaderno de servicio
- Instrucciones adicionales en función del equipamiento

Lleve siempre estos documentos en el vehículo. Entregue todos los documentos al nuevo propietario cuando venda el vehículo.



Símbolos	5	Puertas posteriores	57
De un vistazo	6	Puerta corredera del panel separador	59
Puesto de conducción	6	Peldaño eléctrico	59
Cuadro de instrumentos	8	Cartolas de la caja de carga	61
Unidad de mando en el techo	13	Ventanillas laterales	62
Unidad de mando de la puerta	17	Protección antirrobo	65
Emergencia y avería	19		
Instrucciones de servicio digitales	21	Asientos y fijación de la carga	68
Visualización de las instrucciones de servicio digitales	21	Posición correcta del asiento del conductor	68
Indicaciones generales	22	Asientos	68
Protección medioambiental	22	Ajuste del volante	81
Retirada del vehículo al final de su vida útil	22	Posibilidades de fijación de la carga	82
Recambios originales Mercedes-Benz	22	Portabotellas	86
Indicación sobre elementos agregados, superestructuras, montajes y transformaciones	23	Portavasos	86
Instrucciones de servicio	24	Cenicero y encendedor	86
Seguridad de funcionamiento	24	Cajas de enchufe	87
Declaraciones de conformidad	25	Carga sin cable del teléfono móvil y acoplamiento con la antena exterior	89
Acoplamiento para diagnóstico	27	Montaje o desmontaje de la alfombrilla	90
Indicación sobre modificaciones de la potencia del motor	28		
Taller especializado cualificado	28	Luces y visibilidad	92
Registro del vehículo	28	Alumbrado exterior	92
Utilización del vehículo según las normas	28	Ajuste de la iluminación interior	96
Información sobre reglamento REACH	28	Sustitución de los elementos luminosos	99
Garantía legal	29	Limpiaparabrisas	105
Códigos QR para tarjeta de rescate	29	Espejos	107
Almacenamiento de datos	29	Manejo de los parasoles	108
Derechos de propiedad intelectual	31		
Seguridad de los ocupantes del vehículo	32	Climatización	110
Sistema de retención	32	Síntesis de los sistemas de climatización	110
Cinturones de seguridad	34	Manejo de los sistemas de climatización	112
Airbags	36	Manejo de los difusores de ventilación	115
Niños en el vehículo	38	Calefacción adicional	117
Indicaciones sobre animales domésticos en el vehículo	47	Manejo de la ventilación del compartimento de carga	123
Apertura y cierre	48	Conducir y aparcar	124
Llave	48	Conducir	124
Puertas	51	Interrupción principal de la batería	138
Puerta corredera	53	Cambio manual	139
Puerta corredera eléctrica	54	Cambio automático	140
		Tracción integral	143
		DSR (Downhill Speed Regulation)	145
		Sistema electrónico de regulación de nivel	147
		Repostar	151
		Aparcar	159

Sistemas de asistencia y de seguridad de marcha	165	Radio	291
Modo de trabajo con toma de fuerza	191	Sonido	293
Modo con remolque	193		
Visualizador del cuadro de instrumentos y ordenador de a bordo	198	Transportar	294
Sinopsis del visualizador del cuadro de instrumentos	198	Indicación sobre las directrices para la carga	294
Sinopsis de las teclas del volante	199	Distribución de la carga	295
Manejo del ordenador de a bordo	199	Sujeción de la carga	295
Sinopsis de las indicaciones del visualizador multifunción	200	Sistemas portaequipajes	298
Ajuste de la iluminación de los instrumentos	201	Uso del sistema de portaequipajes para el techo interior	299
Menús y submenús	201	Carga del pasarruedas	302
LINGUATRONIC	207		
Indicaciones sobre la seguridad de funcionamiento	207	Mantenimiento y conservación	303
Manejo	207	Indicador de intervalos de mantenimiento ASSYST PLUS	303
Utilización eficaz de LINGUATRONIC	209	Compartimento del motor	303
Comandos de voz principales	210	Limpieza y cuidado	311
Mercedes PRO	218		
Información sobre Mercedes PRO	218	Asistencia en carretera	318
Información sobre Mercedes PRO connect	218	Emergencia	318
Llamada al Centro de Atención al Cliente de Mercedes-Benz mediante el sistema multimedia	218	Sistema de llamada de emergencia Mercedes-Benz	319
Realización de llamadas mediante la unidad de mando en el techo	218	Neumático defectuoso	322
Información sobre la llamada por avería mediante la unidad de mando en el techo	219	Batería	322
Información sobre la gestión de accidentes Mercedes PRO connect	219	Remolcado	331
Otorgamiento del consentimiento para la transmisión de datos en Mercedes PRO connect	219	Fusibles	337
Datos transmitidos durante la llamada por avería	219	Herramientas de a bordo	338
		Gato hidráulico	339
Sistema multimedia MBUX	221		
Sinopsis y manejo	221	Llantas y neumáticos	340
Ajustes del sistema	234	Indicaciones sobre ruidos o comportamiento de marcha anormal	340
Información sobre el vehículo	240	Indicaciones para la comprobación regular de las llantas y los neumáticos	340
Navegación	240	Información sobre la conducción con neumáticos de verano	341
Teléfono	267	Información sobre neumáticos M+S	341
Funciones online y de Internet	280	Indicaciones sobre las cadenas para nieve	341
Medios	286	Presión de los neumáticos	342
		Cambio de ruedas	362
		Rueda de repuesto	373
		Datos técnicos	380
		Información sobre datos técnicos	380
		Electrónica del vehículo	380
		Placa de características del vehículo, número de identificación del vehículo (FIN) y número del motor	381

Sustancias de servicio y cantidades de llenado	382
Datos del vehículo	391
Dispositivo de remolque	391
Puntos de amarre y sistemas porta-equipajes	392

Avisos en el visualizador y testigos luminosos de advertencia/de control	394
Avisos en el visualizador	394
Testigos de control y de advertencia	419

Índice alfabético	429
--------------------------------	------------

En estas instrucciones de servicio encontrará los siguientes símbolos:

⚠ PELIGRO Peligro por no tener en cuenta las indicaciones de advertencia

Las indicaciones de advertencia señalan las situaciones que pueden poner en peligro su salud o su vida, o la salud y la vida de otras personas.

- ▶ Tenga en cuenta las indicaciones de advertencia.

🔥 INDICACIÓN ECOLÓGICA Daños ecológicos debido a la inobservancia de las indicaciones ecológicas

Las indicaciones ecológicas contienen información sobre la actuación respetuosa con el medio ambiente o el desecho respetuoso con el medio ambiente.

- ▶ Tenga en cuenta las indicaciones ecológicas.

! INDICACIÓN Daños materiales debido a la inobservancia de las indicaciones sobre daños materiales

Las indicaciones sobre daños materiales le advierten de los riesgos que podrían provocar daños en su vehículo.

- ▶ Tenga en cuenta las indicaciones sobre daños materiales.

i Información o indicaciones útiles que puedan ser de ayuda.

▶ Instrucciones de procedimiento

(→ página) Información adicional sobre un tema

Indicación Indicación en el visualizador multifunción/visualizador de medios

↪ Plano de menú más superior que se debe seleccionar en el sistema multimedia

▶▶ Submenús correspondientes que se deben seleccionar en el sistema multimedia

* Identifica una causa

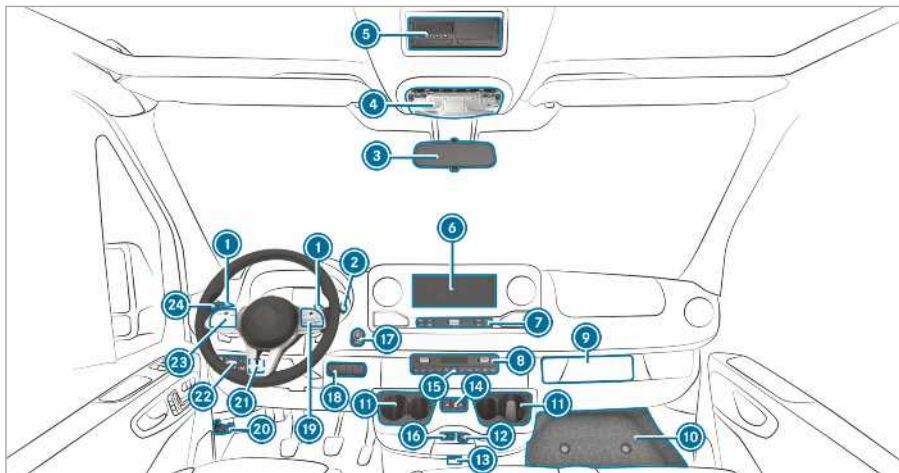

① Levas de cambio en el volante	→	142	⑮ Panel de interruptores, lado derecho		
② Palanca DIRECT SELECT	→	140	Conexión/desconexión de la tracción integral	→	144
③ Retrovisor interior	→	108	Conexión/desconexión de LOW RANGE	→	145
④ Unidad de mando en el techo	→	96	Conexión/desconexión del sistema DSR	→	146
⑤ Ranura DIN, por ejemplo, para el alojamiento de un tacógrafo o del temporizador de la calefacción independiente			Elevación/bajada de la altura del vehículo	→	149
⑥ Visualizador del sistema multimedia MBUX	→	222	Conexión/desconexión de la toma de fuerza	→	191
⑦ Elementos de mando sistema multimedia MBUX	→	224	Conexión/desconexión de la regulación del número de revoluciones de trabajo (ADR)	→	192
⑧ Sistema de climatización	→	110	Conexión/desconexión de la ventilación del compartimento de carga	→	123
⑨ Alojamiento del tacógrafo			Conexión/desconexión de la luz distintiva omnidireccional	→	96
⑩ Cubierta del compartimento guardabultos	→	338	⑲ Teclas en el volante de la dirección	→	199
⑪ Portavasos	→	86	⑳ Apertura del capó	→	303
⑫ Caja de enchufe de 12 V	→	87	㉑ Panel de interruptores, lado izquierdo		
⑬ Vehículos con KEYLESS START: puesto de conexión llave	→	125	Ajuste del número de revoluciones de trabajo (ADR)	→	193
⑭ Apertura y cierre de la puerta corredera eléctrica	→	54	㉒ Conmutador de luces		
⑮ Conexión y desconexión de la luz intermitente de advertencia	→	94			
⑯ Conexión USB	→	83			
⑰ Tecla de arranque y parada	→	125			

Regulador del alcance de los faros	→	93	Intermitencia	→	94
23 Teclas en el volante de la dirección	→	199	Luz de carretera	→	94
24 Interruptor combinado			Limpiaparabrisas	→	105
			Limpialunetas trasero	→	105

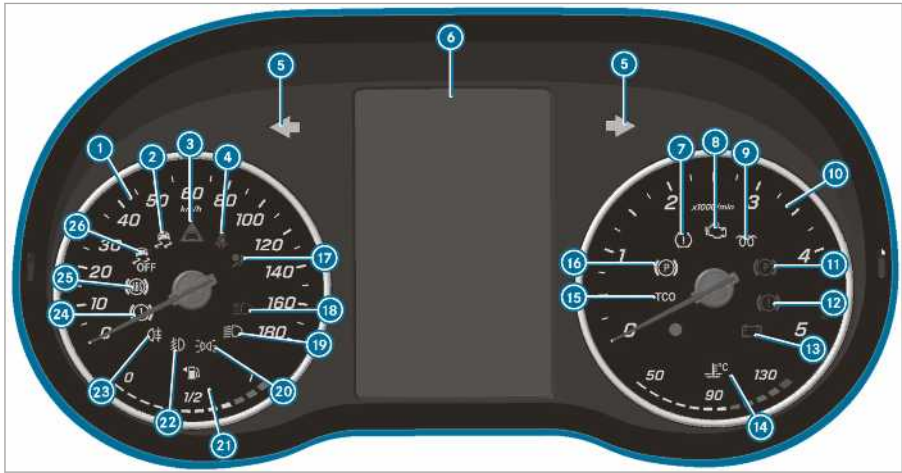

Visualizador del cuadro de instrumentos (pantalla en color)





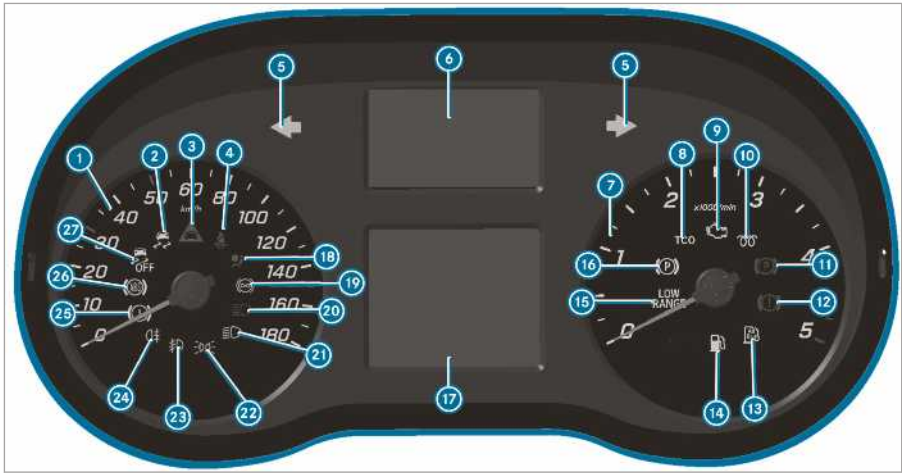





1	Velocímetro	→	198
2	ESP®	→	419
3	Advertencia de distancia	→	425
4	Cinturón de seguridad no abrochado	→	424
5	Luz intermitente	→	94
6	Visualizador multifunción	→	419
7	Testigo luminoso de advertencia de pérdida de presión de los neumáticos	→	419
8	Diagnóstico del motor	→	425
9	Pre calentamiento y avería en el sistema de preincandescencia	→	
10	Cuentarrevoluciones	→	198
11	Freno de estacionamiento accionado (rojo)	→	419
12	Frenos (rojo)	→	419
13	Fallo eléctrico	→	425
14	Indicación de la temperatura del líquido refrigerante y líquido refrigerante demasiado caliente	→	425

15	Tacógrafo (vea las Instrucciones de servicio correspondientes)	→	
16	Freno de estacionamiento eléctrico (amarillo)	→	419
17	Sistema de retención	→	32
18	Luz de carretera	→	94
19	Luz de cruce	→	92
20	Luz de posición	→	92
21	Indicación del nivel de combustible y reserva de combustible con indicación de posición del tapón del depósito de combustible	→	425
22	Luz antiniebla	→	93
23	Luz antiniebla trasera	→	93
24	Frenos (amarillo)	→	419
25	ABS averiado	→	419
26	ESP® desconectado	→	419



Visualizador del cuadro de instrumentos (pantalla en blanco y negro) con teclas en el volante





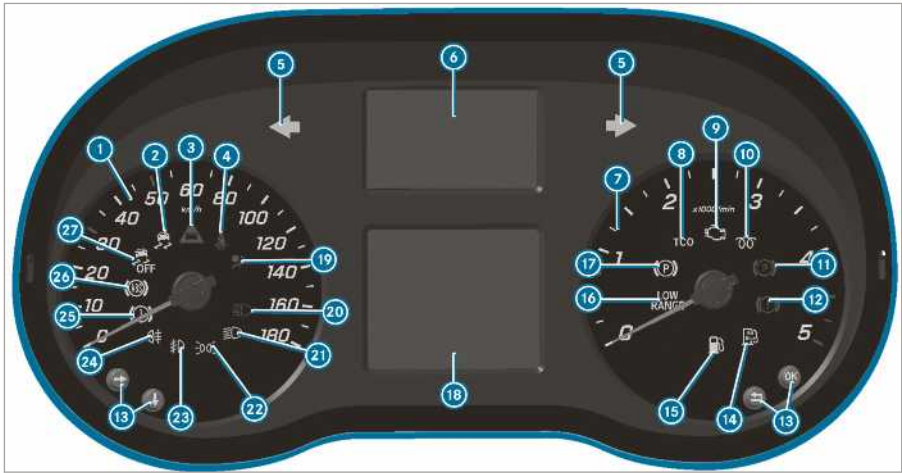









1	Velocímetro	→	198
2	ESP®	→	419
3	Advertencia de distancia	→	425
4	Cinturón de seguridad no abrochado	→	424
5	Luz intermitente	→	94
6	Indicación testigos de control y testigos luminosos de advertencia		
	Al menos una puerta no está bien cerrada		
	Pérdida de presión de los neumáticos	→	419
	Servodirección averiada	→	425
	Fallo eléctrico	→	425
	Sistema de llamada de emergencia SOS (sistema de llamada de emergencia Mercedes-Benz)		
	Asistente de frenado activo desconectado		
	ATTENTION ASSIST desconectado		
	Detector de cambio de carril inactivo		
	Control de luz de carretera adaptativo	→	95
	(blanco) Detector de cambio de carril activo y preparado para emitir advertencias/ (rojo) El detector de cambio de carril emite una advertencia		
7	Cuentarrevoluciones		
8	Tacógrafo (vea las Instrucciones de servicio correspondientes)		
9	Diagnóstico del motor	→	425
10	Pre calentamiento y avería en el sistema de preincandescencia		
11	Freno de estacionamiento accionado (rojo)	→	419
12	Frenos (rojo)	→	419
13	Reserva de AdBlue reducida	→	154
14	Reserva de combustible	→	425
15	LOW RANGE activo	→	145
16	Freno de estacionamiento eléctrico (amarillo)	→	419

17		Visualizador multifunción	→	419	22		Luz de posición	→	92
18		Sistema de retención	→	32	23		Luz antiniebla	→	93
19		Retardador (vea las Instrucciones de servicio correspondientes)			24		Luz antiniebla trasera	→	93
20		Luz de carretera	→	94	25		Frenos (amarillo)	→	419
21		Luz de cruce	→	92	26		ABS averiado	→	419
					27		ESP® desconectado	→	419



Visualizador del cuadro de instrumentos (pantalla en blanco y negro) sin teclas en el volante

1	Velocímetro	→	198
2	 ESP®	→	419
3	 Advertencia de distancia	→	425
4	 Cinturón de seguridad no abrochado	→	424
5	  Luz intermitente	→	94
6	Indicación testigos de control y testigos luminosos de advertencia		
	 Al menos una puerta no está bien cerrada		
	 Testigo luminoso de advertencia de pérdida de presión de los neumáticos	→	419
	 Servodirección averiada	→	425
	 Fallo eléctrico	→	425
	 Sistema de llamada de emergencia SOS (sistema de llamada de emergencia Mercedes-Benz)		
	 Asistente de frenado activo desconectado		
	 ATENTION ASSIST desconectado		
	 Detector de cambio de carril inactivo		
	 Control de luz de carretera adaptativo	→	95
	 (blanco) Detector de cambio de carril activo y preparado para emitir advertencias/  (rojo) El detector de cambio de carril emite una advertencia		
	 Retardador (vea las Instrucciones de servicio correspondientes)		
7	Cuentarrevoluciones		
8	Tacógrafo (vea las Instrucciones de servicio correspondientes)		
9	 Diagnóstico del motor	→	425
10	 Precalentamiento y avería en el sistema de preincandescencia		
11	 Freno de estacionamiento accionado (rojo)	→	419
12	 Frenos (rojo)	→	419
13	Teclas para el manejo del ordenador de a bordo	→	199

14		Reserva de AdBlue reducida	→	154	21		Luz de cruce	→	92
15		Reserva de combustible	→	425	22		Luz de posición	→	92
16		LOW RANGE activo	→	145	23		Luz antiniebla	→	93
17		Freno de estacionamiento eléctrico (amarillo)	→	419	24		Luz antiniebla trasera	→	93
18		Visualizador multifunción	→	419	25		Frenos (amarillo)	→	419
19		Sistema de retención	→	32	26		ABS averiado	→	419
20		Luz de carretera	→	94	27		ESP® desconectado	→	419

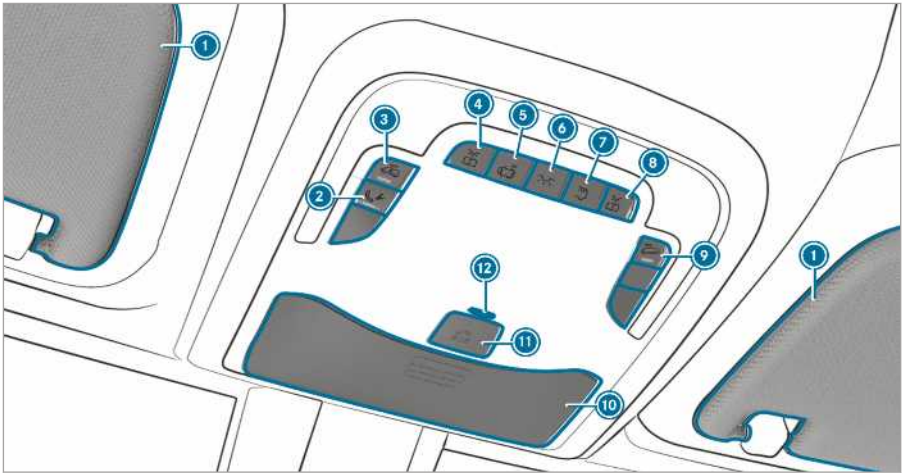

Variante 1 de la unidad de mando en el techo

1	Parasoles	→	108	8	Conexión/desconexión de la luz de lectura, lado derecho	
2	Tecla de llamada por avería (Mercedes PRO connect)			9	Conexión/desconexión de la protección antirremolque	→ 66
3	Conexión/desconexión de la alarma volumétrica	→	67	10	Portagafas	→ 84
	Conexión/desconexión de la luz interior del autobús			11	Sistema de llamada de emergencia SOS (sistema de llamada de emergencia Mercedes-Benz)	
4	Conexión/desconexión de la luz de lectura, lado izquierdo			12	Testigos de control EDW o testigos de control LED de batería auxiliar del sistema de llamada de emergencia (solo para Rusia)	
5	Conexión/desconexión del control automático de la iluminación					
6	Conexión/desconexión de la iluminación interior delantera					
7	Conexión/desconexión de la iluminación interior trasera					

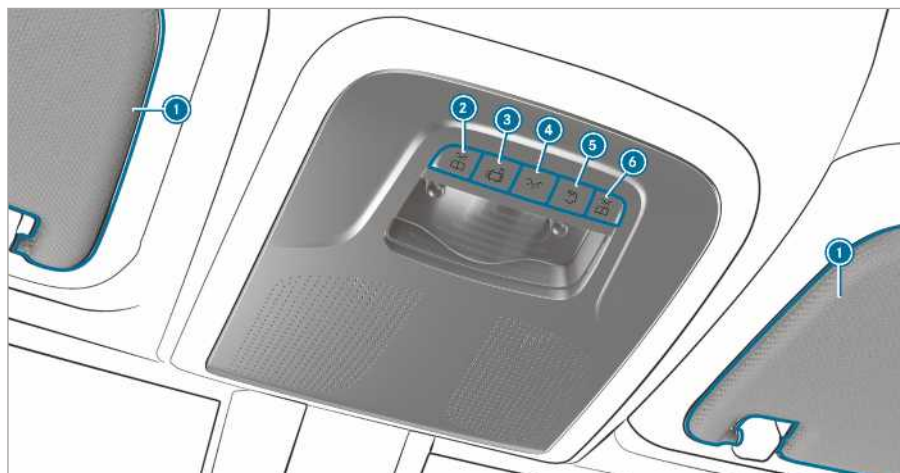

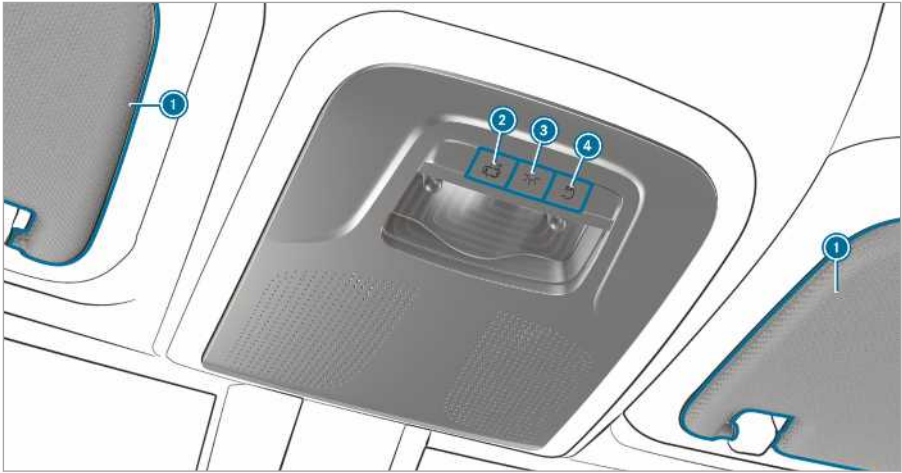

Variante 2 de la unidad de mando en el techo

- | | |
|--|---|
| <p>① Parasoles → 108</p> <hr/> <p>② Conexión/desconexión de la luz de lectura, lado izquierdo</p> <hr/> <p>③ Conexión/desconexión del control automático de la iluminación</p> <hr/> <p>④ Conexión/desconexión de la iluminación interior delantera</p> | <p>⑤ Conexión/desconexión de la iluminación interior trasera</p> <hr/> <p>⑥ Conexión/desconexión de la luz de lectura, lado derecho</p> |
|--|---|



Variante 3 de la unidad de mando en el techo

- | | | | |
|-------|---|---|-----|
| ① | Parasoles | → | 108 |
| <hr/> | | | |
| ② |  Conexión/desconexión del control automático de la iluminación | | |
| <hr/> | | | |
| ③ |  Conexión/desconexión de la iluminación interior delantera | → | 67 |
| <hr/> | | | |
| ④ |  Conexión/desconexión de la iluminación interior trasera | | |

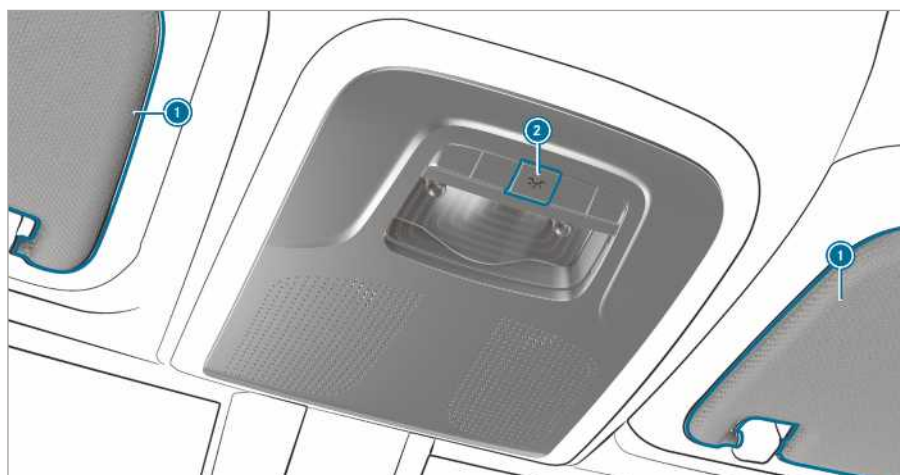

Variante 4 de la unidad de mando en el techo

① Parasoles → 108

② Conexión/desconexión de la
iluminación interior

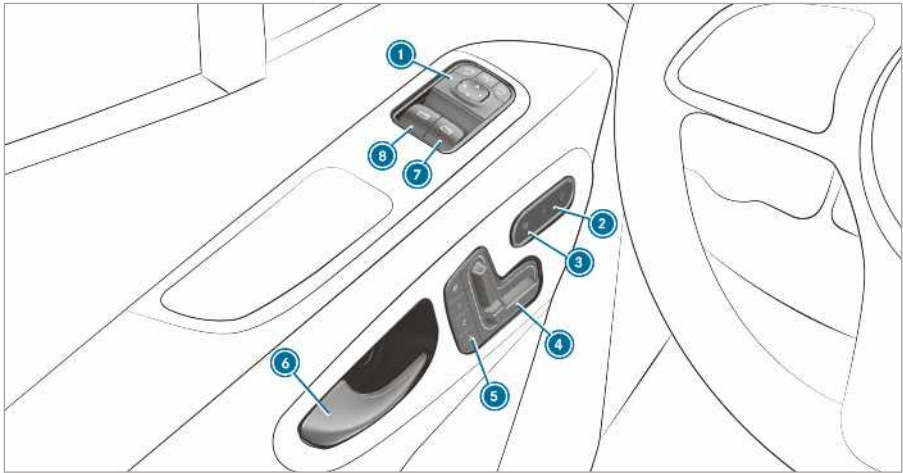

Unidad de mando de la puerta en los vehículos con asientos regulables eléctricamente

① Ajuste de los retrovisores exteriores →	107	⑤ Manejo de la función de memoria →	74
② Conexión/desconexión del cierre centralizado →	52	⑥ Apertura de la puerta →	52
③ Conexión/desconexión de la calefacción de asiento →	81	⑦ Apertura/cierre de la ventanilla lateral derecha →	62
④ Ajuste eléctrico de los asientos delanteros →	72	⑧ Apertura/cierre de la ventanilla lateral izquierda →	62

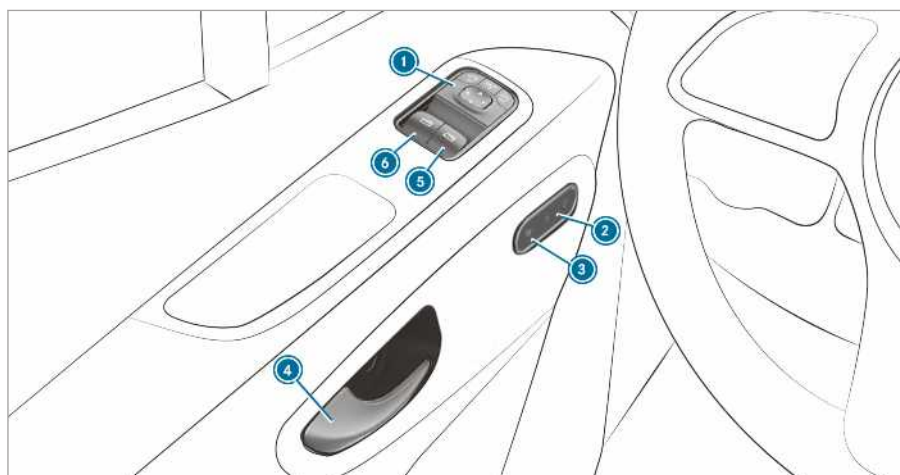

Unidad de mando de la puerta en los vehículos sin asientos regulables eléctricamente

① Ajuste de los retrovisores exteriores	→	107	④ Apertura de la puerta	→	52
② Conexión/desconexión del cierre centralizado	→	52	⑤ Apertura/cierre de la ventanilla lateral derecha	→	62
③ Conexión/desconexión de la calefacción de asiento	→	81	⑥ Apertura/cierre de la ventanilla lateral izquierda	→	62

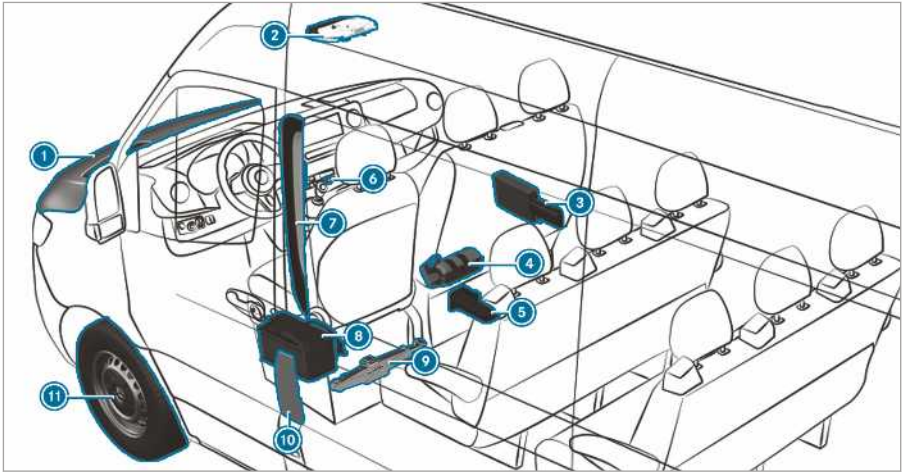

① Compruebe y rellene las sustancias de servicio → 382	⑦ Códigos QR para determinar la hoja de rescate → 29
Ayuda al arranque → 323	⑧ Desembornado de la batería de arranque → 326
② Teclas para sistema de llamada de emergencia SOS y llamada por avería → 320	⑨ Vehículos con tracción delantera: gato mecánico y herramientas para cambio de rueda → 365
③ Triángulo de preseñalización → 318	⑩ Tapa del depósito de combustible con rótulos indicadores para la presión del neumático, clase de combustible y códigos QR para determinar la hoja de rescate → 151
Chaleco reflectante → 318	
Bolsa botiquín → 318	
④ Extintor → 318	
⑤ Vehículos con tracción trasera: gato hidráulico y herramientas para cambio de rueda → 339	
⑥ Sistema de intermitentes de advertencia → 94	⑪ Pinchazo → 322

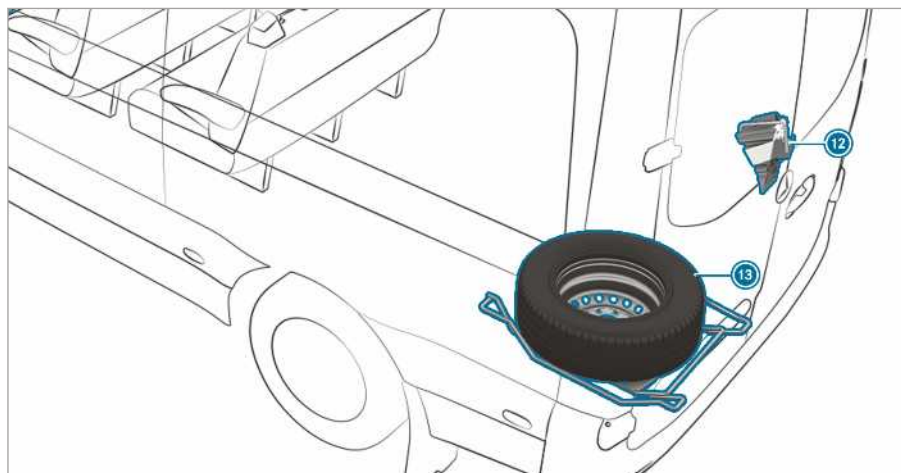

12 Vehículos con tracción trasera:
calzo

13 Rueda de repuesto (ejemplo) →

373

Visualización de las instrucciones de servicio digitales

Sistema multimedia:

► Información ► Instrucciones de servicio
► ⓘ



Las instrucciones de servicio digitales describen el funcionamiento y el manejo:

- del vehículo
- del sistema multimedia
- Se puede elegir una de las siguientes opciones de menú en las instrucciones de servicio digitales:
 - **Búsqueda:** aquí puede realizar búsquedas mediante palabras clave para encontrar una respuesta rápida a las preguntas del manejo del vehículo.
 - **Inicio rápido:** aquí encontrará los primeros pasos para instalar el asiento del conductor.
 - **Consejos:** aquí podrá obtener información que le preparará para determinadas situaciones cotidianas con su vehículo.
 - **Marcador:** aquí obtendrá acceso a los marcadores personales que haya guardado.
 - **Idioma:** aquí puede ajustar el idioma de las instrucciones de servicio digitales.

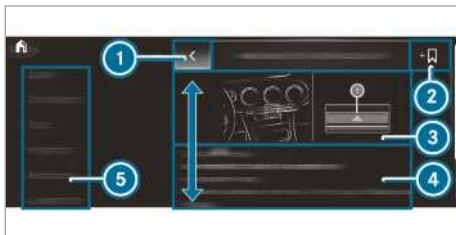

- ① Atrás
- ② Añadir marcador
- ③ Imagen

- ④ Área de contenido
- ⑤ Menú

Se pueden abrir o cerrar algunas secciones de las instrucciones de servicio digitales, p. ej., las indicaciones de advertencia.

Posibilidades adicionales para visualizar las instrucciones de servicio digitales

Acceso directo: mantenga presionada una entrada de la barra de pestañas del sistema multimedia para abrir el contenido correspondiente en las instrucciones de servicio digitales.



LINGUATRONIC: visualización a través del sistema de mando fónico

Durante la marcha, las instrucciones de servicio digitales están desactivadas por motivos de seguridad.

- ⓘ También puede encontrar las instrucciones de servicio en la aplicación Mercedes-Benz Guides en las App Store habituales.

Protección medioambiental

 **INDICACIÓN ECOLÓGICA** Daños ecológicos por las condiciones de servicio y la forma personal de conducir

La emisión de contaminantes de su vehículo está directamente relacionada con el funcionamiento del vehículo.

Puede contribuir a la conservación del entorno natural si utiliza su vehículo de manera respetuosa con el medio ambiente. Para ello, tenga en cuenta las siguientes recomendaciones sobre las condiciones de servicio y la forma personal de conducir.

Condiciones de servicio:

- ▶ Asegúrese de que la presión del neumático sea correcta.
- ▶ No transporte cargas innecesarias (por ejemplo, un portaequipajes para el techo que ya no sea necesario).
- ▶ Respete los intervalos de servicio. Un mantenimiento periódico del vehículo ayuda a preservar el medio ambiente.
- ▶ Encargue siempre la realización de los trabajos de mantenimiento en un taller especializado.

Forma personal de conducir:

- ▶ No acelere al arrancar.
- ▶ No haga funcionar el motor para que se caliente con el vehículo parado.
- ▶ Conduzca de forma previsor y mantenga una distancia suficiente respecto al vehículo precedente.
- ▶ Evite aceleraciones y frenadas frecuentes e intensas.
- ▶ Cambie de marcha con tiempo suficiente y circule en cada una solo hasta $\frac{2}{3}$ del número de revoluciones admisible.
- ▶ Pare el motor durante los tiempos de espera condicionados por el tráfico; utilice, por ejemplo, la función de parada y arranque ECO.
- ▶ Conduzca de manera que consuma un nivel bajo de combustible. Tenga en cuenta la indicación ECO para una forma de conducir de bajo consumo.

Retirada del vehículo al final de su vida útil

Solo para países de la UE:

Mercedes-Benz recoge su vehículo al final de su vida útil para desecharlo de manera respetuosa con el medio ambiente de acuerdo con la directiva sobre vehículos al final de su vida útil de la Unión Europea (UE).

Tiene a su disposición una red de puntos de retirada y desmontaje para la retirada de su vehículo al final de su vida útil. Puede entregar su vehículo en estos puntos de manera gratuita. De este modo, contribuye al ciclo de reciclaje y a la conservación de recursos.

Para más información acerca del reciclaje de vehículos al final de su vida útil, de la reutilización y de las condiciones de retirada, visite la página web de Mercedes-Benz de su país.

Recambios originales Mercedes-Benz

 **INDICACIÓN ECOLÓGICA** Daños ecológicos por no utilizar grupos reacondicionados reciclados

Daimler AG ofrece piezas y grupos reacondicionados reciclados de la misma calidad que las piezas nuevas. Para ellos existen los mismos derechos de garantía legal que para las piezas nuevas.

- ▶ Utilice piezas y grupos reacondicionados reciclados de Daimler AG.

 **INDICACIÓN** La interferencia de la capacidad funcional de los sistemas de retención por la instalación de accesorios, reparaciones o trabajos de soldadura

En las siguientes zonas del vehículo se pueden montar airbags, tensor del cinturón así como dispositivos de control y sensores para los sistemas de retención:

- Marcos de puerta
- Marcos de techo
- Puertas
- Montantes de las puertas
- Listón de umbrales
- Asientos
- Puesto de conducción
- Cuadro de instrumentos

- Consola central
- ▶ No instale en dichas áreas ningún accesorio como p.ej. sistemas de audio.
- ▶ No lleve a cabo ninguna reparación o trabajos de soldadura.
- ▶ El montaje posterior de accesorios se llevará a cabo en un taller especializado cualificado.

Si utiliza piezas, llantas y ruedas, así como accesorios relevantes desde el punto de vista de la seguridad que no estén autorizados por Mercedes-Benz la seguridad de funcionamiento del vehículo puede verse perjudicada. Los sistemas relevantes desde el punto de vista de la seguridad como, por ejemplo, el sistema de frenos, podrían perjudicar su funcionamiento. Utilice exclusivamente recambios originales Mercedes-Benz o recambios de igual calidad. Utilice para su modelo de vehículo solamente llantas y neumáticos, así como accesorios, que estén autorizados.

Mercedes-Benz verifica la fiabilidad, seguridad e idoneidad de las piezas originales y de las piezas de modificación y accesorios autorizados para su modelo de vehículo. Mercedes-Benz no puede valorar otras piezas a pesar de la observación continua del mercado. Incluso si en casos individuales se presenta una homologación de un servicio de control técnico o una autorización oficial, Mercedes-Benz no asumirá ninguna responsabilidad para su uso en vehículos Mercedes-Benz.

Sólo determinadas piezas que son conformes a las prescripciones legales en vigor se autorizan para el montaje y la transformación. Todos los recambios originales Mercedes-Benz cumplen los requisitos previos para la autorización. Piezas no autorizadas pueden conducir a la anulación de la homologación del vehículo.

Ese es el caso en las siguientes situaciones:

- Se modifican las características del vehículo autorizado en la homologación de vehículo.
- Se espera un riesgo para usuarios de la vía.
- Se deteriora la emisión de gases de escape o la emisión de ruidos.

Introduzca siempre en el pedido de recambios originales Mercedes-Benz el número de identificación del vehículo (FIN) (→ página 381).

Indicación sobre elementos agregados, superestructuras, montajes y transformaciones

Por motivos de seguridad, encargue la construcción y el montaje de superestructuras según las Directrices para la construcción y el montaje de superestructuras y elementos agregados de Mercedes-Benz que sean pertinentes. Estas Directrices para la construcción y el montaje de superestructuras y elementos agregados garantizan que el chasis y la superestructura conforman una unidad y ofrecen la mayor seguridad posible de funcionamiento y conducción.

Por norma general tanto los fabricantes de vehículos como los carroceros deben garantizar que los productos que fabrican puedan utilizarse de forma segura para el resto del tráfico y que no presenten ningún tipo de peligro para las personas. De lo contrario, se derivarán responsabilidades civiles o jurídico-penales. A este respecto cada fabricante responderá, generalmente, por su propio producto. Es el fabricante de elementos agregados, superestructuras, montajes y transformaciones quien debe garantizar la observancia de la Directiva 2001/95/CE relativa a la seguridad general de los productos.

Por motivos de seguridad, Mercedes-Benz le recomienda:

- no realizar ninguna otra modificación al vehículo
- obtener la aprobación de Mercedes-Benz cuando haya divergencias con respecto a las Directrices para la construcción y el montaje de superestructuras y elementos agregados aprobadas

La homologación mediante institución pública de comprobación o autorización oficial no descarta la posibilidad de riesgos para la seguridad.

Tenga en cuenta la información sobre los recambios originales Mercedes-Benz (→ página 22).

Encontrará las Directrices para la construcción y el montaje de superestructuras y elementos agregados de Mercedes-Benz en Internet en la dirección https://bb-portal.mercedes-benz.com/portal/kat_iv.html?&L. Tenga en cuenta que el acceso al portal del carroceros de Mercedes-Benz requiere derechos de acceso especiales.

Allí encontrará también información sobre la ocupación de clavijas y el cambio de fusibles.

 Encontrará más información en cualquier taller especializado.

⚠ ADVERTENCIA Peligro de accidente y de sufrir lesiones por transformaciones y modificaciones inadecuadas en el vehículo

Las transformaciones o modificaciones en el vehículo pueden afectar al funcionamiento de los sistemas o de los componentes.

En consecuencia, estos pueden dejar de funcionar de la forma prevista y/o poner en peligro la seguridad de funcionamiento del vehículo.

► Encargue siempre las transformaciones o modificaciones en el vehículo en un taller especializado.

Incluso las modificaciones del vehículo aparentemente menores, como, por ejemplo, el montaje de una calandra del radiador en el modo invierno, no están autorizadas. No cubra el radiador del motor. No utilice protectores térmicos, fundas de protección contra insectos o similares.

De lo contrario, los valores del sistema de diagnóstico no se corresponderán con la realidad. En algunos países, el registro de datos del diagnóstico del motor está prescrito legalmente y debe ser comprensible y correcto en todo momento.

El equipamiento del fabricante con el piso del espacio de carga de madera o plástico es una parte integral de la estructura del vehículo. Si encarga la retirada del piso del espacio de carga, se puede dañar la carrocería. La sujeción de la carga se ve entonces afectada y la capacidad máxima de carga de los puntos de amarre ya no queda garantizada. Por lo tanto, no encargue la retirada del piso del espacio de carga.

Indicaciones sobre el panel separador

Los vehículos matriculados como vehículo industrial (N1, N2) sin panel separador no cumplen la norma ISO 27956 relativa a los dispositivos para una sujeción reglamentaria de la carga en furgonetas. Si se utiliza el vehículo para el transporte de mercancías, se recomienda encarecidamente reequiparlo con el panel separador, ya que es muy costoso sujetar la carga de forma reglamentaria en vehículos sin panel separador.

Instrucciones de servicio

Estas instrucciones de servicio describen todos los modelos, equipamientos de serie y equipamientos opcionales de su vehículo que estuvieran disponibles hasta el cierre de la edición de estas

instrucciones de uso. Es posible que existan divergencias en función de cada país. Tenga en cuenta que su vehículo puede no estar equipado con todas las funciones descritas. Esto también se aplica a sistemas y funciones relevantes desde el punto de vista de la seguridad. Por eso el equipamiento de su vehículo puede divergir en algunas descripciones y figuras.

En la documentación del contrato de compra-venta original de su vehículo están listados todos los sistemas que se encuentran en su vehículo.

Para resolver cuestiones sobre el equipamiento y manejo puede dirigirse a un punto de servicio de Mercedes-Benz.

Las instrucciones de servicio y el cuaderno de servicio son documentos importantes y deberá guardarlos en el vehículo.

Indicación sobre vehículos equipados por carroceros

Es imprescindible que tenga en cuenta las Instrucciones de servicio del carrocerero. De lo contrario, podría no reconocer los peligros.

Seguridad de funcionamiento

⚠ ADVERTENCIA Peligro de accidente por fallos de funcionamiento o fallo del sistema

Si no encarga la ejecución de los trabajos de servicio posventa/mantenimiento prescritos o las reparaciones necesarias, se pueden producir fallos de funcionamiento o fallos del sistema.

► Encargue siempre la realización de los trabajos de servicio posventa/mantenimiento prescritos, así como las reparaciones necesarias en un taller especializado.

⚠ ADVERTENCIA Peligro de accidente y de lesiones por modificaciones incorrectas en componentes electrónicos

Las modificaciones en los componentes electrónicos, su software o su cableado pueden afectar a su funcionamiento y/o al funcionamiento de otros componentes conectados. También pueden verse afectados especialmente los sistemas relevantes desde el punto de vista de la seguridad.

En consecuencia, estos pueden dejar de funcionar de la forma prevista y/o poner en peligro la seguridad de funcionamiento del vehículo.

- ▶ No efectúe ninguna intervención en los cableados ni en los componentes electrónicos o en su software.
- ▶ Encargue siempre la realización de los trabajos en los equipos eléctricos y electrónicos en un taller especializado.

Si realiza modificaciones en la electrónica del vehículo, se anula la homologación del vehículo.

Observe el apartado "Electrónica del vehículo" en los "Datos técnicos".

⚠ ADVERTENCIA Peligro de incendio por materiales inflamables en piezas calientes del sistema de escape

Si los materiales inflamables, por ejemplo, hojas, hierba o ramas, están en contacto con piezas calientes del sistema de escape, dichos materiales pueden inflamarse.

- ▶ Al circular por caminos no asfaltados o por terrenos no asentados, compruebe regularmente los bajos del vehículo.
- ▶ En especial, elimine los restos de plantas que se hayan adherido u otros materiales inflamables.
- ▶ En caso de daños, póngase en contacto inmediatamente con un taller especializado.

! INDICACIÓN Daño del vehículo

El vehículo puede sufrir daños en los siguientes casos:

- si el vehículo reposa, p.ej., sobre el canto del bordillo de una acera muy alta o en caminos no asfaltados
- si el vehículo circula sobre un obstáculo a demasiada velocidad, p.ej., un bordillo de la acera, badenes reductores de velocidad o un bache.
- si un objeto pesado golpea contra los bajos del vehículo o las piezas del tren de rodaje

La carrocería, los bajos del vehículo, las piezas del tren de rodaje, las ruedas o los neumáticos podrían sufrir daños no visibles en

estas u otras situaciones similares. Los componentes dañados de esta forma pueden averiarse de manera inesperada o dejar de absorber las cargas provocadas por un accidente de la forma prevista.

Si la cubierta inferior de los bajos está dañada, pueden acumularse materiales inflamables como, p.ej., hojas, hierba o ramas entre los bajos del vehículo y la cubierta inferior de los bajos. Cuando estos materiales entran en contacto con las piezas calientes del sistema de escape, pueden encenderse.

- ▶ Encargue inmediatamente la comprobación y la reparación del vehículo en un taller especializado.

O bien:

- ▶ En caso de que la seguridad de marcha se vea afectada durante la conducción, deténgase inmediatamente sin poner en peligro la seguridad vial y póngase en contacto con un taller especializado.

Declaraciones de conformidad

Compatibilidad electromagnética

La compatibilidad electromagnética de los componentes del vehículo se ha comprobado y certificado de acuerdo con lo estipulado en el reglamento UN-R 10, en su versión actual válida.

Componentes del vehículo basados en las ondas de radio

La siguiente indicación es válida para todos los componentes basados en las ondas de radio del vehículo, así como para los sistemas de información y equipos de comunicación integrados en el vehículo:

Los componentes basados en las ondas de radio de este vehículo se encuentran en conformidad con los requisitos básicos y el resto de las prescripciones aplicables de la Directiva 2014/53/UE. Puede obtener más información en un Punto de servicio Mercedes-Benz.

A continuación encontrará las direcciones de los fabricantes de componentes de radio que, debido a su tamaño o naturaleza, no permiten mostrar esta información en el equipo.

Sensores del control de la presión de los neumáticos

Huf Hülsbeck & Fürst GmbH & Co. KG, Steeger Straße 17, 42551 Velbert, Germany

Sistema de cierre a distancia

Marquardt GmbH, Schloßstraße 16, 78604 Rietheim, Germany

Huf Hülsbeck & Fürst GmbH & Co. KG, Steeger Straße 17, 42551 Velbert, Germany

Módulos de antena

Hirschmann Car Communication GmbH, Stuttgarter Straße 45-51, 72654 Neckartenzlingen, Germany

Sensores de radar

Robert Bosch GmbH, Daimlerstraße 6, 71229 Leonberg, Germany

Comunicación móvil y telemática

Yanfeng Visteon Automotive Trim Systems Co., Ltd., 1001 Qinzhou Rd(N), 200233 Shanghai, China

Harman Becker Automotive Systems GmbH, Postfach 2260, 76303 Karlsbad, Germany

Función de calefacción adicional del telemando

Digades GmbH, Äußere Weberstraße 20, 02763 Zittau, Germany

Tipo de aplicaciones de radiotransmisión en el vehículo

Junto a las frecuencias típicas de la comunicación móvil, los vehículos de Mercedes-Benz utilizan las siguientes aplicaciones de radiotransmisión.

Tipo de aplicaciones de radiotransmisión en el vehículo

Gama de frecuencia	Tecnología	Potencia de emisión/intensidad de campo magnético
433 MHz (433,05 – 434,79 MHz)	Sistema de cierre a distancia, control de la presión de los neumáticos, módulos de antena, función de calefacción adicional del telemando	≤ 10 mW PRA
Banda ISM de 2,4 GHz (2.400 – 2.483,5 MHz)	Bluetooth®, R-LAN	≤ 100 mW PIRE
76 – 77 GHz	Radar 76 GHz	Pico ≤ 55 dBm PIRE

Gato

Declaración de conformidad gato hidráulico

Copia y traducción de la declaración de conformidad original:

Declaración de conformidad CE 2006/42/CE
 WEBER-HYDRAULIK GMBH, Heilbronner Str. 30, 74363 Güglingen, declara que el producto "Gato hidráulico de botella Weber" en los modelos:

A AD ADX AH AHX AL AT ATD ATDX ATG ATN
 ATGX ATPX ATQ AX

Carga: 2.000 hasta 100.000 kg

N.º de serie: desde el año de fabricación
 01/2010

cumple con los requisitos esenciales de salud y seguridad de la Directiva comunitaria relativa a las máquinas.

Esta declaración de conformidad CE pierde su validez:

- en caso de modificaciones y reparaciones por personal no autorizado,
- si los productos no se utilizan de acuerdo con los casos de aplicación establecidos en las Instrucciones de servicio,
- si no se realizan las comprobaciones que deben llevarse a cabo regularmente.

Directivas de la CE aplicables: Directiva 2006/42/CE relativa a las máquinas

Normas aplicables: ISO 11530

Gestión de calidad: UNE-EN ISO 9001:2000

Güglingen, el 01/07/2013

Firmado por

Gerente, WEBER-HYDRAULIK GmbH

Representante autorizado de la documentación técnica, WEBER-HYDRAULIK GMBH

Heilbronner Straße 30, 74363 Güglingen

Declaración de conformidad gato mecánico

Copia y traducción de la declaración de conformidad original:

Declaración de conformidad CE

1.

El firmante, como representante

Fabricante:

BRANO a.s.

74741 Hradec nad Moravicí, Opavská 1000,

República Checa

N.º de id.: 64-387-5933

N.º de IVA: CZ64-387-5933

declara bajo nuestra única responsabilidad, que el producto:

2. a)

Denominación:

Gato

Modelo, número:

A 910 580 00 00

Año de fabricación: 2017

cumple todas las disposiciones aplicables

Directiva 2006/42/CE

b)

Descripción y finalidad de uso:

El gato está destinado exclusivamente para la elevación del vehículo especificado según las instrucciones de uso adheridas al gato.

La documentación técnica del producto se guarda en la fábrica de producción. Representante autorizado para la elaboración de la documentación técnica: responsable del departamento técnico de Brano a.s.

3.

Hradec nad Moravicí

Localidad

4.

12/07/2017

Fecha

Firmado por:

Director of Quality

Acoplamiento para diagnóstico

El acoplamiento para diagnóstico proporciona la conexión de los dispositivos de diagnóstico en un taller especializado cualificado.

⚠ ADVERTENCIA Peligro de accidente debido a la conexión de dispositivos al acoplamiento para diagnóstico

Si conecta dispositivos a un acoplamiento para diagnóstico del vehículo, se puede ver alterado el funcionamiento de los sistemas del vehículo.

Como consecuencia la seguridad de funcionamiento del vehículo puede verse afectada.

► Solo conecte al acoplamiento para diagnóstico del vehículo dispositivos que hayan sido autorizados por Mercedes-Benz para su vehículo.

⚠ ADVERTENCIA Peligro de accidente por objetos en el espacio reposapiés del conductor

Los objetos que haya en el espacio reposapiés del conductor pueden limitar el recorrido del pedal o bloquear un pedal pisado a fondo.

Esto pone en peligro la seguridad vial y de funcionamiento del vehículo.

► Coloque todos los objetos en un lugar seguro dentro del vehículo para que no vayan a parar al espacio reposapiés del conductor.

► Fije siempre las alfombrillas correctamente para garantizar que haya suficiente espacio libre para los pedales.

► No utilice alfombrillas sueltas ni apile varias alfombrillas.

! **INDICACIÓN** Descarga de la batería por el uso de dispositivos en el acoplamiento para diagnóstico

La batería se ve sometida a carga debido al uso de dispositivos en el acoplamiento para diagnóstico.

► Compruebe el estado de carga de la batería.

► Si el estado de carga es bajo, cargue la batería, por ejemplo, circulando un trayecto más largo.

La conexión de dispositivos al acoplamiento para diagnóstico puede conducir, por ejemplo, a que se restablezcan los datos del sistema de supervisión de gases de escape. Por ello existe la posibilidad de que el vehículo no cumpla con los requisitos de la próxima inspección de los gases de escape en la revisión principal.

Indicación sobre modificaciones de la potencia del motor

Los aumentos de potencia pueden tener las siguientes repercusiones:

- Los valores de emisiones pueden modificarse.
- Pueden producirse irregularidades de funcionamiento.
- Pueden originarse daños derivados.

La seguridad de funcionamiento del motor no está garantizada en cualquier caso.

Si encarga que se aumente la potencia del motor del vehículo:

- Pida que ajusten los neumáticos, el tren de rodaje y los sistemas de frenos y de refrigeración del motor a la potencia del motor aumentada.
- Pida de nuevo la certificación del vehículo.
- Comunique la modificación de la potencia a la compañía de seguros.

De lo contrario, la homologación del vehículo y la protección otorgada por el seguro quedarán anuladas.

Si vende el vehículo, informe al comprador de las modificaciones realizadas en la potencia del motor del vehículo. De lo contrario, puede ser sancionado (en función del legislador).

Taller especializado cualificado

Un taller especializado cualificado cuenta con los conocimientos técnicos especiales, herramientas y cualificaciones necesarios para la adecuada realización de los trabajos requeridos en el vehículo. Esto se aplica, en especial, a los trabajos relevantes desde el punto de vista de la seguridad.

Encomiende siempre a un taller especializado cualificado los siguientes trabajos en el vehículo:

- Trabajos relevantes desde el punto de vista de la seguridad

- Trabajos de servicio y de mantenimiento
- Trabajos de reparación
- Modificaciones, instalaciones y transformaciones
- Trabajos en componentes electrónicos

Mercedes-Benz le recomienda un punto de servicio Mercedes-Benz.

Registro del vehículo

Es posible que Mercedes-Benz encargue a sus puntos de servicio realizar inspecciones técnicas en determinados vehículos. Con las inspecciones se mejora la calidad o la seguridad del vehículo.

Mercedes-Benz puede informarle de las comprobaciones del vehículo únicamente si tiene los datos de registro.

En los siguientes casos es posible que su vehículo todavía no esté registrado:

- Si no ha adquirido su vehículo en un concesionario especializado autorizado.
- Si su vehículo todavía no ha sido revisado en un punto de servicio Mercedes-Benz.

Preferiblemente, encargue el registro de su vehículo a un punto de servicio Mercedes-Benz.

Informe lo antes posible a Mercedes-Benz de cualquier cambio de domicilio o de propietario del vehículo. Esto puede realizarlo, por ejemplo, en un punto de servicio Mercedes-Benz.

Utilización del vehículo según las normas

Si retira el adhesivo de advertencia, puede que usted u otras personas no reconozcan los peligros. Deje el adhesivo de advertencia en su posición.

Cuando utilice el vehículo, tenga en cuenta especialmente lo siguiente:

- Indicaciones de seguridad en estas instrucciones
- Datos técnicos del vehículo
- Normas y reglas de circulación
- Legislaciones relativas a la circulación de vehículos a motor y estándares de seguridad

Información sobre reglamento REACH

Solo para países que pertenezcan a la UE y la AELC:

El reglamento REACH (Reglamento (CE) N.º 1907/2006, artículo 33) prevé el deber de informar sobre Sustancias altamente preocupantes (SEP).

Daimler AG actúa de buena fe para evitar el uso y consumo de las SEP, así como para permitir al cliente una manipulación segura de tales sustancias. Según la información de nuestros proveedores y la de los productos internos de Daimler AG, las SEP representan más del 0,1 del contenido en peso en cada producto de este vehículo.

Puede obtener más información al respecto en las siguientes páginas web:

- <http://www.daimler.com/reach>
- <http://www.daimler.com/reach/en>

Garantía legal

! **INDICACIÓN** Daños en el vehículo por infracciones contra las indicaciones de estas Instrucciones de servicio

El incumplimiento de las indicaciones contenidas en estas Instrucciones de servicio podría provocar daños en su vehículo.

Estos daños no están cubiertos por la garantía legal ni por la garantía comercial de vehículos nuevos- o la garantía comercial de vehículos usados.

- Tenga en cuenta las indicaciones que figuran en estas Instrucciones de servicio sobre el funcionamiento correcto de su vehículo así como sobre posibles daños en el mismo.

Códigos QR para tarjeta de rescate

Los adhesivos del código QR están pegados en el montante B del lado del conductor y del acompañante. En caso de accidente los servicios de emergencia pueden determinar rápidamente con ayuda de los códigos QR la correspondiente tarjeta de rescate para su vehículo. La tarjeta de rescate actual contiene en forma compacta la información más importante sobre su vehículo, p.ej. el tendido de las líneas eléctricas.

Puede obtener más información en <http://www.mercedes-benz.de/qr-code>.

Almacenamiento de datos

Unidades electrónicas de control

En su vehículo hay instaladas unidades electrónicas de control. Algunas de ellas son necesarias para el funcionamiento seguro del vehículo, otras asisten durante la marcha (sistemas de asistencia a la conducción). Además, su vehículo ofrece funciones de entretenimiento y confort que requieren asimismo unidades electrónicas de control para su funcionamiento.

Las unidades electrónicas de control contienen memoria de datos que pueden guardar temporalmente o de forma permanente información técnica acerca del estado del vehículo, desgaste de los componentes y necesidades de mantenimiento, así como eventos técnicos y averías.

Esta información documenta de forma general el estado de un componente, un módulo, un sistema o el entorno, por ejemplo:

- estados de funcionamiento de los componentes del sistema (por ejemplo, niveles de llenado, estado de la batería, presión de los neumáticos)
- avisos de estado del vehículo y de sus componentes individuales (por ejemplo, el número de revoluciones de las ruedas/la velocidad, el retardo de movimiento, la aceleración transversal, la indicación de cinturones abrochados)
- anomalías y averías de componentes importantes del sistema (por ejemplo, luces, frenos)
- información sobre eventos que pueden provocar daños en el vehículo
- reacciones de los sistemas en situaciones de conducción especiales (por ejemplo, activación de un airbag, intervención de los sistemas de regulación de estabilidad)
- estados del entorno (por ejemplo, temperatura, sensor de lluvia)

Aparte de para el cumplimiento de la función propia de las unidades de control, estos datos sirven para la detección y subsanación de averías, así como para la optimización de las funciones del vehículo por parte del fabricante. Estos datos son en gran parte volátiles y se procesan solamente en el propio vehículo. Solo una pequeña parte de los datos se almacena en memorias de averías o de eventos.

Si encarga trabajos de mantenimiento, los trabajadores del servicio postventa (p. ej. talleres, fabricante) o terceros (p. ej. servicios de asistencia) pueden leer los datos técnicos del vehículo. Los trabajos de mantenimiento abarcan, por ejemplo, servicios de reparación, procesos de mantenimiento, casos de garantía y medidas de aseguramiento de la calidad. La lectura se lleva a cabo a través de la conexión prescrita legalmente para el acoplamiento para diagnóstico en el vehículo. El lugar correspondiente del servicio postventa o terceros soluciona, procesa y hace uso de estos datos. Estos documentan estados técnicos del vehículo, contribuyen a la detección de fallos y a la mejora de la calidad y también se transmiten al fabricante. Asimismo, la responsabilidad por productos recae sobre el fabricante. Por ello, el fabricante necesita los datos técnicos de los vehículos.

Las memorias de averías del vehículo se pueden reposicionar en el marco de trabajos de mantenimiento o reparación efectuados en un concesionario.

Usted mismo puede introducir datos en las funciones de infoentretenimiento y confort del vehículo en el marco del equipamiento que haya elegido.

Aquí se incluyen, p. ej.:

- datos multimedia como música, películas o fotos para su reproducción en un sistema multimedia integrado
- datos de la agenda para su uso en combinación con un sistema manos libres integrado o un sistema de navegación integrado
- puntos de destino introducidos en el sistema de navegación
- datos sobre la utilización de servicios de Internet

Estos datos se pueden almacenar localmente en el vehículo o se encuentran en un dispositivo que haya conectado al vehículo (p. ej., teléfono inteligente, memoria USB o reproductor MP3). Si almacena estos datos en el vehículo, los podrá borrar en cualquier momento. Estos datos solo se transmiten a terceros si usted lo desea, en particular en lo que se refiere a la utilización de servicios en línea según los ajustes que haya seleccionado.

Puede guardar los ajustes de confort/personalización en el vehículo y cambiarlos en cualquier momento.

Estos ajustes incluyen, en función del equipamiento correspondiente, p. ej.:

- ajustes de posiciones del volante de la dirección y los asientos
- ajustes de climatización y del tren de rodaje
- ajustes de personalización como la iluminación del habitáculo

Si su vehículo está equipado consecuentemente, puede conectar al vehículo su teléfono inteligente u otro terminal móvil. Este dispositivo se puede controlar mediante los elementos de mando integrados en el vehículo. Así, puede reproducir imágenes y sonido del teléfono inteligente mediante el sistema multimedia a la vez que se transfiere información específica a su teléfono inteligente.

Son ejemplos de ello, en función de cada tipo de integración:

- información general sobre el vehículo
- datos de posición

Esto permite el uso de determinadas aplicaciones del teléfono inteligente como, por ejemplo, la navegación o la reproducción de música. No se produce ninguna otra interacción entre el teléfono inteligente y el vehículo, en especial, ningún acceso activo a los datos del vehículo. El tipo de procesamiento posterior de los datos viene determinado por el proveedor de la aplicación utilizada. La posibilidad de realizar ajustes y qué ajustes se pueden realizar dependen de la aplicación correspondiente y del sistema operativo de su teléfono inteligente.

Servicios online

Conexión a la red de telefonía móvil

Si su vehículo dispone de una conexión a la red de telefonía móvil, esta facilita el intercambio de datos entre su vehículo y otros sistemas. La conexión a la red de telefonía móvil se facilita mediante la unidad de emisión y recepción propia del vehículo o a través de un terminal móvil que usted aporte (p. ej. teléfono inteligente). Mediante esa conexión a la red de telefonía móvil se pueden utilizar funciones online. A ello se suma el servicio online y aplicaciones/apps que el fabricante u otros proveedores pongan a su disposición.

Servicios propios del fabricante

En los servicios online del fabricante, este último describe las funciones correspondientes en las publicaciones adecuadas (p. ej. instrucciones de

servicio, página web del fabricante) y proporciona la información de protección de datos asociada. Para el cumplimiento de los servicios online pueden usarse datos personales. El intercambio de datos tiene lugar a través de una conexión protegida, p. ej. con los sistemas informáticos del fabricante previstos para ello. La puesta a disposición de servicios que excedan la recogida, el tratamiento y el uso de datos personales tendrá lugar exclusivamente sobre la base de una autorización legal o de un consentimiento.

Por lo general puede activar y desactivar las funciones y servicios (sujetos a costes parciales). En algunos casos, esto sirve para la conexión de datos completa del vehículo. Esto no incluye determinadas funciones y servicios prescritos legalmente.

Servicio de terceros

Si existe la posibilidad de utilizar servicios online de otros proveedores, estos servicios están sujetos a la responsabilidad, así como a la protección de datos y las condiciones de uso del proveedor correspondiente. El fabricante no tiene ninguna influencia sobre los contenidos aquí intercambiados.

No obstante, deberá informarse sobre el tipo, el alcance y la finalidad de la recogida y uso de los datos personales en el marco de servicios de terceros en el correspondiente proveedor.

Derechos de propiedad intelectual

Encontrará información sobre las licencias del software libre y de código abierto utilizado en su vehículo en el soporte de datos que se encuentra en la cartera para documentación del vehículo y, en una versión actualizada, en la siguiente página web:

<http://www.mercedes-benz.com/opensource>.

Sistema de retención

Protección del sistema de retención

El sistema de retención incluye los siguientes componentes:

- Sistema de cinturones de seguridad
- Airbags
- Sistema de retención infantil
- Fijaciones de asiento infantil

El sistema de retención puede ayudar a evitar que los ocupantes del vehículo puedan chocar contra piezas del habitáculo en caso de que se produzca un accidente. Además, el sistema de retención puede reducir el peligro de que los ocupantes del vehículo sufran lesiones durante un accidente.

Solo un cinturón de seguridad correctamente abrochado puede desplegar toda su protección. En función del accidente detectado, los pretensores de cinturón y/o los airbags complementan al cinturón de seguridad correctamente abrochado. No en todos los accidentes se activan los pretensores de cinturón y/o los airbags.

Vehículos con banco de acompañante: el pretensor de cinturón del asiento del acompañante se activa independientemente de si la lengüeta del cierre del cinturón está enclavada en el cierre del cinturón de seguridad.

Si el vehículo no posee airbag del conductor, el sistema de cinturones de seguridad no incluirá pretensor de cinturón ni limitador de la fuerza del cinturón.

Para que el sistema de retención puede desplegar su protección, cada ocupante del vehículo debe tener en cuenta las siguientes indicaciones:

- deben colocarse correctamente el cinturón de seguridad
- deben adoptar una posición del asiento casi erguida, con la espalda apoyada en el respaldo del asiento
- deben ocupar el asiento de forma que, en la medida de lo posible, los pies queden apoyados en el suelo
- las personas que tengan una estatura inferior a 1,50 m deben estar aseguradas en un sistema de retención adicional adecuado para vehículos Mercedes-Benz

No obstante, ningún sistema disponible en la actualidad puede excluir completamente el riesgo de sufrir heridas o lesiones mortales en un acci-

dente. En especial, el cinturón de seguridad y el airbag no ofrecen protección contra objetos que puedan penetrar en el vehículo desde el exterior. Tampoco se puede descartar por completo el riesgo de lesiones por la activación de un airbag.

Limitación de la protección del sistema de retención

⚠ ADVERTENCIA Peligro de lesiones o de muerte por modificaciones en el sistema de retención

Si se realizan cambios en el sistema de retención, podría dejar de funcionar de la forma prevista.

En ese caso, el sistema de retención podría dejar de proteger a los ocupantes del vehículo de la forma prevista y, porejemplo, fallar en caso de accidente o activarse de forma inesperada.

▶ No modifique nunca las piezas del sistema de retención.

▶ No efectúe ninguna intervención en el cableado, en los componentes electrónicos ni en su software.

Si el vehículo debe adaptarse a una persona con discapacidad física, póngase en contacto con un taller especializado.

Mercedes-Benz le recomienda utilizar exclusivamente sistemas de ayuda para la conducción homologados especialmente para su vehículo por Mercedes-Benz.

Operatividad del sistema de retención

Con el encendido conectado, se ilumina el testigo luminoso de advertencia del sistema de retención  durante la autocomprobación. Se apaga como muy tarde unos segundos después del arranque del vehículo. Los componentes del sistema de retención están operativos.

Función del sistema de retención averiada

En los siguientes casos se ha producido una avería en el sistema de retención:

- Con el encendido conectado, el testigo luminoso de advertencia del sistema de retención  no se ilumina.

- Durante la marcha, el testigo luminoso de advertencia del sistema de retención  se ilumina de forma permanente o repetida.

⚠ ADVERTENCIA Peligro de lesiones por fallos de funcionamiento del sistema de retención

Si se ha averiado el sistema de retención, pueden activarse involuntariamente algunos componentes del sistema de retención, o no hacerlo del modo previsto en caso de que se produzca un accidente. Esto puede afectar, por ejemplo, al pretensor de cinturón o al airbag.

- ▶ Encargue inmediatamente la revisión y la reparación del sistema de retención en un taller especializado.

Función del sistema de retención en caso de accidente

El funcionamiento del sistema de retención viene determinado por la gravedad del accidente evaluada y por el tipo de accidente:

- Choque frontal
- Choque trasero
- Choque lateral

La determinación de los umbrales de activación para los componentes del sistema de retención se lleva a cabo evaluando en distintos puntos del vehículo los valores de los sensores. Este proceso tiene un carácter previsor. La activación de los componentes del sistema de retención debe efectuarse a tiempo en el momento de producirse la colisión.

Los factores perceptibles o mensurables inmediatamente después de haberse producido el accidente no pueden considerarse como determinantes para la activación del airbag. Tampoco aportan indicio alguno al respecto.

El vehículo puede sufrir una deformación considerable sin que se active un airbag. Esto sucede si solo se ven afectadas por la colisión piezas relativamente blandas y no se produce una deceleración demasiado elevada del vehículo. Por el contrario, puede activarse un airbag a pesar de que el vehículo sufra solo deformaciones de poca importancia. En caso, porejemplo, de colisión con piezas muy rígidas del vehículo, tales como un larguero, la deceleración puede ser lo suficientemente intensa.

Los componentes del sistema de retención se pueden activar independientemente unos de otros:

Componentes	Situación de activación detectada
Pretensores de cinturón	Choque frontal, choque trasero, choque lateral ¹⁾
Airbag del conductor, airbag del acompañante	Choque frontal
Airbag lateral	Choque lateral
Windowbag	Choque lateral, choque frontal

¹⁾ Solo si el vehículo está equipado con airbag lateral o windowbag.

⚠ ADVERTENCIA Peligro de sufrir quemaduras por las piezas calientes del airbag

Tras la activación de un airbag, las piezas del mismo se calientan.

- ▶ No toque las piezas del airbag.
- ▶ En el caso de que se haya activado el airbag, solicite su sustitución inmediata en un taller especializado.

Mercedes-Benz recomienda que encargue el remolcado del vehículo hasta un taller especializado después de un accidente. Tenga esto en cuenta en especial después de la activación del pretensor de cinturón o del airbag.

Al activarse el pretensor de cinturón o el airbag se escucha un chasquido y puede generarse una pequeña cantidad de polvo:

- Por lo general, este chasquido no afecta a su capacidad auditiva.
- El polvo generado no es perjudicial para la salud en general, si bien puede causar por un breve espacio de tiempo molestias en personas con asma o con problemas respiratorios.

Siempre y cuando ello no implique peligro, abandone el vehículo de inmediato o abra la ventanilla para evitar molestias respiratorias.

Cinturones de seguridad

Potencial de protección del cinturón de seguridad

Abróchese siempre correctamente el cinturón de seguridad antes de iniciar la marcha. Solo un cinturón de seguridad correctamente abrochado puede desplegar toda su protección.

▲ ADVERTENCIA Peligro de lesiones o de muerte por un cinturón de seguridad mal abrochado

Si el cinturón de seguridad está abrochado de forma incorrecta, no podrá protegerle de la forma prevista.

Además, un cinturón de seguridad abrochado de forma incorrecta puede causar lesiones, porejemplo, en caso de accidente, maniobras de frenado o cambios repentinos de la dirección de marcha.

► Asegúrese siempre de que todos los ocupantes del vehículo tengan abrochado correctamente el cinturón y estén bien sentados.

Tenga en cuenta siempre las indicaciones sobre la posición correcta del asiento del conductor y el ajuste de los asientos (→ página 68).

Cada ocupante del vehículo debe tener en cuenta las siguientes indicaciones para que el cinturón de seguridad correctamente colocado pueda desplegar todo su potencial de protección:

- El cinturón de seguridad debe colocarse sin doblar, tenso y ceñido al cuerpo.
- El cinturón de seguridad debe quedar tendido por el centro del hombro y en la medida de lo posible a la altura de la ingle.
- La cinta del pecho no debe tocar el cuello ni quedar tendida bajo el brazo o por detrás de la espalda.
- Evite las prendas de vestir holgadas, porejemplo, un abrigo.
- Empuje el cinturón abdominal hacia abajo hasta la altura de la ingle y ciñalo tirando de la cinta del pecho. El cinturón abdominal nunca debe quedar tendido sobre el estómago o abdomen.

Esto deben tenerlo en cuenta también las mujeres embarazadas.

- No haga pasar nunca el cinturón de seguridad por objetos de cantos afilados, puntiagudos, abrasivos o frágiles.
- Cada cinturón de seguridad debe ser utilizado solo por una persona. No transporte nunca un bebé o un niño sobre el regazo de uno de los ocupantes del vehículo.
- No sujete nunca objetos con el cinturón de seguridad junto con una persona. Tenga siempre en cuenta las indicaciones sobre la carga del vehículo para la fijación de los objetos, el equipaje o la carga (→ página 82).

Asegúrese también de que no haya objetos entre la persona y el asiento, porejemplo, cojines.

Si viajan niños en el vehículo, observe estrictamente las indicaciones e instrucciones de seguridad sobre "Niños en el vehículo" (→ página 38).

Limitación de la protección del cinturón de seguridad

▲ ADVERTENCIA Peligro de lesiones o de muerte por la posición del asiento incorrecta

Si el respaldo del asiento no se encuentra en una posición casi vertical, el cinturón de seguridad no ofrece la protección prevista.

En este caso, durante una maniobra de frenado o en un accidente podría deslizarse por debajo del cinturón de seguridad y sufrir lesiones, porejemplo, en el vientre o el cuello.

- Ajuste el asiento correctamente antes de iniciar la marcha.
- Asegúrese siempre de que el respaldo del asiento se encuentre en una posición casi vertical y que la cinta del pecho discorra por el centro del hombro.

▲ ADVERTENCIA Peligro de lesiones o de muerte sin sistemas de retención adicionales para las personas de pequeña estatura

Las personas con una estatura inferior a 1,50 m no se pueden colocar correctamente el cinturón de seguridad sin la ayuda de sistemas de retención adicionales adecuados.

Si el cinturón de seguridad está abrochado de forma incorrecta, no podrá protegerle de la forma prevista. Además, un cinturón de seguridad abrochado de forma incorrecta puede causar lesiones, porejemplo, en caso de accidente, maniobras de frenado o cambios repentinos de la dirección de marcha.

- ▶ Asegure siempre a las personas con una estatura inferior a 1,50 m con sistemas de retención adicionales adecuados.

⚠ ADVERTENCIA Peligro de lesiones o de muerte por cinturones de seguridad dañados o modificados

Los cinturones de seguridad no pueden proteger especialmente en las siguientes situaciones:

- El cinturón de seguridad está dañado, modificado, muy sucio, descolorido o teñido.
- El cierre del cinturón está dañado o muy sucio.
- Se han realizado modificaciones en el pretensor de cinturón, el anclaje del cinturón o el enrollador del cinturón.

Los cinturones de seguridad podrían sufrir daños no visibles en caso de accidente, porejemplo, por astillas de cristal.

Los cinturones de seguridad modificados o dañados podrían romperse o fallar, porejemplo, en caso de accidente.

Los pretensores de cinturón modificados podrían activarse de manera imprevista o no funcionar de la forma prevista.

- ▶ No efectúe nunca modificaciones en los cinturones de seguridad, los pretensores de cinturón, los anclajes del cinturón ni los enrolladores del cinturón.
- ▶ Asegúrese de que los cinturones de seguridad no estén dañados ni desgastados y de que estén limpios.
- ▶ Encargue inmediatamente la revisión de los cinturones de seguridad en un taller especializado después de un accidente.

Mercedes-Benz le recomienda utilizar exclusivamente cinturones de seguridad homologados especialmente para su vehículo por Mercedes-Benz.

⚠ ADVERTENCIA Peligro de lesiones o de muerte por los pretensores de cinturón que se hayan activado de forma pirotécnica

Los pretensores de cinturón que ya se hayan activado de forma pirotécnica ya no funcionan y, por consiguiente, no podrán protegerle de la forma prevista.

- ▶ En el caso de que se hayan activado los pretensores de cinturón de forma pirotécnica, solicite su sustitución inmediata en un taller especializado.

Mercedes-Benz recomienda que encargue el remolcado del vehículo hasta un taller especializado después de un accidente.

1 INDICACIÓN Daño por aprisionamiento del cinturón de seguridad

Si un cinturón de seguridad que todavía no ha sido utilizado no está completamente enrollado, puede quedar aprisionado en la puerta o en el mecanismo del asiento.

- ▶ Asegúrese en todo momento de que un cinturón de seguridad que todavía no ha sido utilizado esté completamente enrollado.

Colocación y ajuste del cinturón de seguridad

Si extrae el cinturón de seguridad de forma rápida o brusca, el enrollador del cinturón se bloquea. La cinta del cinturón no se puede seguir extrayendo.



- ▶ Enclave la lengüeta del cierre del cinturón de seguridad ② siempre en el cierre del cinturón ① perteneciente a la plaza de asiento.
- ▶ Con el desenclavamiento de la salida del cinturón pulsado ③, desplace la salida del cinturón hasta la posición que desee.
- ▶ Suelte el desenclavamiento de la salida del cinturón ③ y asegúrese de que la salida del cinturón se enclave.

Vehículos con asiento de acompañante individual:

! **INDICACIÓN** Activación del pretensor de cinturón con el asiento del acompañante desocupado

Si la lengüeta del cierre del cinturón de seguridad está enclavada en el cierre del cinturón del asiento del acompañante desocupado, en caso de accidente se puede activar el pretensor de cinturón, además de otros sistemas.

- ▶ Cada cinturón de seguridad debe ser utilizado solo por una persona.

Soltado del cinturón de seguridad

- ▶ Presione la tecla de soltado del cierre del cinturón y lleve el cinturón de seguridad con la lengüeta de cierre hacia atrás.

Función de la advertencia de cinturón desabrochado para el conductor y el acompañante

El testigo luminoso de advertencia de colocación de los cinturones de seguridad  del visualizador del cuadro de instrumentos indica que todos los ocupantes del vehículo deben abrocharse el cinturón de seguridad correctamente.

Adicionalmente puede sonar una señal acústica de advertencia.

La advertencia de cinturón desabrochado se apaga en cuanto el conductor se ha abrochado el cinturón. En función del equipamiento del vehículo, la advertencia de cinturón desabrochado se apaga en cuanto el conductor y el acompañante se han abrochado el cinturón.

Solo en determinados países: independientemente de si el conductor se ha abrochado el cinturón de seguridad o no, el testigo luminoso de advertencia de colocación de los cinturones de seguridad  se ilumina durante seis segundos tras cada conexión del encendido. Después de

arrancar el motor se apaga, siempre que el conductor se haya abrochado el cinturón de seguridad.

Airbags

Sinopsis de los airbags

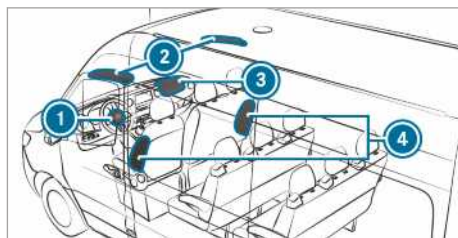

- ① Airbag del conductor
- ② Windowbag
- ③ Airbag del acompañante
- ④ Airbag lateral

El lugar de montaje de un airbag va identificado mediante la inscripción AIRBAG.

Al activarse, el airbag puede aumentar la protección de los respectivos ocupantes del vehículo.

Posible protección por airbag:

AIRBAG	Posible protección para ...
Airbag del conductor, airbag del acompañante	Cabeza y tórax
Windowbag	Cabeza
Airbag lateral	Tórax y zona pélvica

Protección del airbag

En función del accidente, un airbag puede aumentar la protección del cinturón de seguridad correctamente abrochado.

! **ADVERTENCIA** Peligro de lesiones o de muerte por la posición del asiento incorrecta

Si no adopta la posición de asiento correcta, el airbag no puede proteger de la forma prevista y la activación puede incluso causar lesiones adicionales.

Para evitar riesgos, todos los ocupantes del vehículo deben comprobar siempre los siguientes puntos:

- Deben colocarse correctamente el cinturón de seguridad. Preste especial atención a que el cinturón abdominal no quede tendido sobre el estómago o abdomen de las mujeres embarazadas.
- Adopte una posición de asiento correcta y mantenga la mayor distancia posible respecto a los airbags.
- Tenga en cuenta las siguientes indicaciones.

► Asegúrese siempre de que no haya ningún objeto entre el airbag y el ocupante del vehículo.

Todos los ocupantes del vehículo deben tener especialmente en cuenta las siguientes indicaciones para evitar riesgos debido a un airbag activado:

- Ajuste correctamente los asientos antes de iniciar la marcha, el asiento del conductor y del acompañante en la posición más atrasada posible.

Tenga siempre en cuenta la información sobre la posición correcta del asiento del conductor (→ página 68).

- Sujete el volante solo por el aro del volante. De esta forma, el airbag podrá desplegarse sin impedimentos.
- Apóyese durante la marcha siempre en el respaldo del asiento. No se incline hacia delante ni se apoye en la puerta o la ventanilla lateral. De lo contrario, estará en la zona de inflado de los airbags.
- Tenga siempre los pies apoyados en el suelo. No coloque, por ejemplo, los pies sobre el puesto de conducción. De lo contrario, los pies estarán en la zona de inflado del airbag.
- Si en el vehículo viajan niños, tenga en cuenta las indicaciones adicionales (→ página 38).
- Guarde y asegure los objetos siempre de forma correcta.

Los objetos situados en el habitáculo pueden obstaculizar el funcionamiento previsto del airbag. Todos los ocupantes del vehículo deben asegurarse siempre especialmente:

- de que entre los ocupantes del vehículo y el sector de accionamiento de los airbags no se encuentren personas, animales u objetos
 - de que entre el asiento y la puerta así como el montante de la puerta (montante B) no se encuentre ningún objeto
 - de que no cuelguen objetos duros, por ejemplo, perchas para ropa, en los asideros de sujeción o los colgadores
 - de que no se haya fijado ningún accesorio, como dispositivos de navegación, teléfonos móviles o portabebidas, en la zona de inflado de un airbag, por ejemplo, en el puesto de conducción, en las puertas, las ventanillas laterales o los revestimientos laterales
- Además no debe haber tendidos ni fijados ningún cable de conexión, cinta de sujeción o correa de fijación en la zona de inflado de un airbag. Observe siempre las instrucciones de montaje del fabricante del accesorio, especialmente las indicaciones acerca del lugar de montaje adecuado.
- de que no haya objetos pesados, de cantos agudos o frágiles en los bolsillos de las prendas de vestir. Guarde estos objetos en un lugar adecuado

Limitación de la protección del airbag

▲ ADVERTENCIA Peligro de lesiones por modificaciones en la cubierta del airbag

Si modifica la cubierta de un airbag o coloca objetos sobre ella, por ejemplo, adhesivos, el airbag no podrá funcionar de la forma prevista.

► Nunca modifique la cubierta de un airbag ni coloque objetos sobre ella.

El lugar de montaje de los airbags se reconoce por la inscripción AIRBAG (→ página 36).

▲ ADVERTENCIA Riesgo de lesiones o peligro de muerte por tapizados del asiento inadecuados

El uso de tapizados inadecuados puede obstaculizar o impedir el despliegue de los airbags integrados en los asientos.

En tal caso, los airbags no podrían proteger a los ocupantes del vehículo de la forma prevista.

- ▶ Utilice solamente tapizados del asiento que hayan sido autorizados por Mercedes-Benz para el asiento correspondiente.

⚠ ADVERTENCIA Peligro de lesiones por fallos de funcionamiento de los sensores en el revestimiento de la puerta

En las puertas hay sensores para el control de los airbags. Las modificaciones o los trabajos realizados incorrectamente en las puertas o revestimientos de las puertas, así como las puertas dañadas pueden afectar al funcionamiento de los sensores. Como consecuencia, los airbags podrían no funcionar de la forma prevista.

En tal caso, los airbags no podrían proteger a los ocupantes del vehículo de la forma prevista.

- ▶ No modifique nunca las puertas ni piezas de las mismas.
- ▶ Encargue los trabajos en las puertas o en los revestimientos de las puertas en un taller especializado.

⚠ ADVERTENCIA Peligro de lesiones por un airbag activado

Un airbag que ya se haya activado no ofrece ninguna protección y, en caso de producirse un accidente, no podrá protegerle de la forma prevista.

- ▶ Encargue el remolcado del vehículo a un taller especializado para la sustitución de un airbag que se haya activado.

Encargue la sustitución inmediata de un airbag que ya se haya activado.

Niños en el vehículo

Indicaciones sobre el transporte seguro de los niños

⚠ ADVERTENCIA Peligro de accidente y de sufrir lesiones en caso de dejar a niños sin vigilancia en el vehículo

Si deja a los niños sin vigilancia en el vehículo, estos pueden:

- abrir las puertas y poner en peligro a otras personas o usuarios de la vía.
- abandonar el vehículo y que otro vehículo los atropelle.
- manejar el equipamiento del vehículo y, por ejemplo, quedar atrapados.

Además, los niños podrían poner el vehículo en movimiento en caso de que, por ejemplo:

- sueltan el freno de estacionamiento.
- cambian la posición del cambio.
- ponen en marcha el vehículo.

- ▶ Nunca deje a los niños sin vigilancia en el vehículo.
- ▶ Al abandonar el vehículo, lleve siempre la llave consigo y bloquee el vehículo.
- ▶ Guarde la llave fuera del alcance de los niños.

⚠ ADVERTENCIA Peligro de muerte por temperaturas altas o bajas en el vehículo

Si las personas –especialmente los niños– están expuestas a altas o bajas temperaturas durante largos periodos de tiempo, existe el peligro de sufrir lesiones o incluso la muerte.

- ▶ Nunca deje a otras personas –especialmente niños– sin vigilancia en el vehículo.
- ▶ Nunca deje a los animales sin vigilancia en el vehículo.

⚠ ADVERTENCIA Peligro de sufrir quemaduras por la irradiación solar directa en el asiento infantil

Si el sistema de retención infantil está expuesto a la irradiación solar directa, las piezas se pueden calentar mucho.

Los niños podrían sufrir quemaduras al entrar en contacto con dichas piezas, especialmente

con las piezas metálicas del sistema de retención infantil.

- ▶ Asegúrese de que el sistema de retención infantil no se exponga a la irradiación solar directa.
- ▶ Protéjalo, porejemplo, con una manta.
- ▶ Antes de sentar al niño, deje que el sistema de retención infantil se enfríe si ha estado expuesto a la irradiación solar directa.
- ▶ Nunca deje a los niños sin vigilancia en el vehículo.

Mercedes-Benz recomienda tener en cuenta sin falta las siguientes indicaciones para una mejor protección de los niños de menos de 12 años o una estatura inferior a 1,50 m:

- Asegure a los niños solamente en un sistema de retención infantil apropiado a su edad, peso y estatura y recomendado para vehículos Mercedes-Benz. Al hacerlo, es imprescindible que tenga en cuenta el ámbito de utilización del sistema de retención infantil.
- Monte el sistema de retención infantil, de ser posible, en un asiento trasero.
- Utilice solo los siguientes sistemas de fijación para sistemas de retención infantil:
 - el sistema de cinturones de seguridad
 - los estribos de sujeción ISOFIX
 - los anclajes Top Tether
- Siga las instrucciones de montaje del fabricante de los sistemas de retención infantil.
- Observe los rótulos de indicación de advertencia del habitáculo del vehículo y los situados en el sistema de retención infantil.

⚠ ADVERTENCIA Peligro de lesiones o de muerte por un montaje incorrecto del sistema de retención infantil

Si el sistema de retención infantil está montado incorrectamente en la posición del asiento adecuada, no puede ofrecer la protección prevista.

El niño no quedaría retenido en caso de accidente, al frenar bruscamente el vehículo o al cambiar repentinamente la dirección de marcha.

- ▶ Es imprescindible que tenga en cuenta lo indicado en las instrucciones de mon-

taje del fabricante y el ámbito de utilización del sistema de retención infantil.

- ▶ Asegúrese de que toda la superficie de la base del sistema de retención infantil esté apoyada en la superficie del asiento.
- ▶ No coloque nunca ningún objeto, porejemplo, un cojín, debajo o detrás del sistema de retención infantil.
- ▶ Utilice los sistemas de retención infantil solamente con su funda original.
- ▶ Sustituya las fundas dañadas solamente por fundas originales.

⚠ ADVERTENCIA Peligro de lesiones o muerte por sistemas de retención infantil no asegurados en el vehículo

Si el sistema de retención infantil no está montado correctamente o no está asegurado, podría soltarse en caso de accidente, al frenar el vehículo o al cambiar bruscamente la dirección de marcha.

El sistema de retención infantil puede desplazarse y alcanzar a los ocupantes del vehículo.

- ▶ Monte siempre correctamente también los sistemas de retención infantil que no vaya a utilizar.
- ▶ Es imprescindible que tenga en cuenta lo indicado en las instrucciones de montaje del fabricante del sistema de retención infantil.

⚠ ADVERTENCIA Peligro de lesiones o de muerte por el uso de sistemas de retención infantil dañados

Los sistemas de retención infantil o sus sistemas de fijación dañados o sometidos a esfuerzo en un accidente ya no ofrecen la protección prevista.

El niño no quedaría retenido en caso de accidente, al frenar bruscamente el vehículo o al cambiar repentinamente la dirección de marcha.

- ▶ Sustituya inmediatamente los sistemas de retención infantil dañados o sometidos a esfuerzo en un accidente.
- ▶ Encargue la revisión de los sistemas de fijación de los sistemas de retención infantil en un taller especializado antes

de montar de nuevo un sistema de retención infantil.

- i** Para limpiar los sistemas de retención infantil recomendados por Mercedes-Benz utilice preferiblemente productos de limpieza Mercedes-Benz. Encontrará más información en cualquier taller especializado.

Es imprescindible que tenga también en cuenta las siguientes indicaciones:

- Al montar un sistema de retención infantil en el asiento del acompañante, las indicaciones sobre los sistemas de retención infantil en el asiento del acompañante (→ página 42).
- Las indicaciones sobre la fijación de sistemas de retención infantil adecuados (→ página 43)
- Las indicaciones sobre los sistemas de retención infantil recomendados (→ página 45).
- Las indicaciones de seguridad sobre el cinturón de seguridad (→ página 34).
- Sobre el uso correcto del cinturón de seguridad (→ página 35).

Fijación de un sistema de retención infantil con ISOFIX en el asiento trasero

Indicaciones sobre las fijaciones ISOFIX para asiento infantil

- ▲ ADVERTENCIA** Peligro de lesiones o muerte por sobrepasar la masa máxima autorizada del niño y del sistema de retención infantil

Para sistemas de retención infantil ISOFIX, en los que el niño se puede asegurar con el cinturón de seguridad integrado en el sistema de retención infantil, la masa máxima autorizada del niño y del sistema de retención infantil es de 33 kg.

Si el conjunto del niño y el sistema de retención infantil pesa más de 33 kg, el sistema de retención infantil ISOFIX con cinturón de seguridad integrado no ofrece protección suficiente. Las fijaciones ISOFIX para asiento infantil se pueden sobrecargar y el niño podría no quedar retenido, por ejemplo, en caso de accidente.

- Si el conjunto del niño y el sistema de retención infantil pesa más de 33 kg, utilice solo un sistema de retención infantil ISOFIX en el que el niño se

pueda asegurar con el cinturón de seguridad del asiento del vehículo.

- Asegure adicionalmente el sistema de retención infantil con el cinturón Top Tether, si lo tiene.

Tenga siempre en cuenta los datos sobre la masa del sistema de retención infantil:

- de las Instrucciones de servicio y de montaje del fabricante del sistema de retención infantil utilizado
- de la etiqueta del sistema de retención infantil, si existe

Verifique periódicamente que se siga respetando la masa máxima autorizada del niño y del sistema de retención infantil.

Es imprescindible que tenga en cuenta el ámbito de utilización y la adecuación de las plazas de asiento para la fijación de un sistema de retención infantil, así como las Instrucciones de servicio y de montaje del fabricante del sistema de retención infantil utilizado.

ISOFIX es un sistema de fijación normalizado para el montaje de sistemas especiales de retención. Los sistemas de retención infantil ISOFIX están homologados de acuerdo con el Reglamento n.º 44 de la CEPE/ONU.

En los estribos de sujeción ISOFIX solo deben fijarse sistemas de retención infantil que cumplan el Reglamento n.º 44 de la CEPE/ONU.



Símbolo para la fijación de un sistema de retención infantil ISOFIX

Montaje de las fijaciones ISOFIX para asiento infantil

⚠ ADVERTENCIA Peligro de lesiones o muerte por sobrepasar la masa máxima autorizada del niño y del sistema de retención infantil

Para sistemas de retención infantil ISOFIX, en los que el niño se puede asegurar con el cinturón de seguridad integrado en el sistema de retención infantil, la masa máxima autorizada del niño y del sistema de retención infantil es de 33 kg.

Si el conjunto del niño y el sistema de retención infantil pesa más de 33 kg, el sistema de retención infantil ISOFIX con cinturón de seguridad integrado no ofrece protección suficiente. Las fijaciones ISOFIX para asiento infantil se pueden sobrecargar y el niño podría no quedar retenido, por ejemplo, en caso de accidente.

- ▶ Si el conjunto del niño y el sistema de retención infantil pesa más de 33 kg, utilice solo un sistema de retención infantil ISOFIX en el que el niño se pueda asegurar con el cinturón de seguridad del asiento del vehículo.
- ▶ Asegure adicionalmente el sistema de retención infantil con el cinturón Top Tether, si lo tiene.

Tenga siempre en cuenta los datos sobre la masa del sistema de retención infantil:

- de las Instrucciones de servicio y de montaje del fabricante del sistema de retención infantil utilizado
- de la etiqueta del sistema de retención infantil, si existe

Verifique periódicamente que se siga respetando la masa máxima autorizada del niño y del sistema de retención infantil.

Es imprescindible que tenga en cuenta el ámbito de utilización y la adecuación de las plazas de asiento para la fijación de un sistema de retención infantil, así como las Instrucciones de servicio y de montaje del fabricante del sistema de retención infantil utilizado.

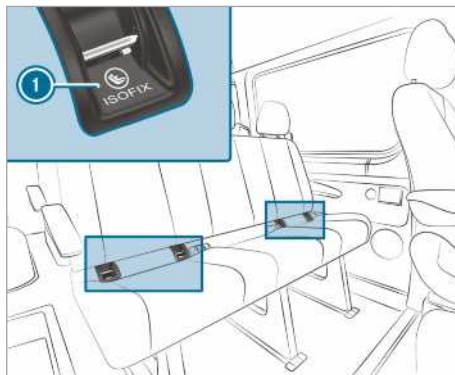

1 Estribos de sujeción ISOFIX

Asegúrese siempre sin excepciones, antes de iniciar cada marcha, de que el sistema de retención infantil ISOFIX esté correctamente enclavado en ambos estribos de sujeción del vehículo.

1 INDICACIÓN Daños en el cinturón de seguridad del asiento central al montar el sistema de retención infantil

- ▶ Asegúrese de no aprisionar el cinturón de seguridad.

- ▶ Monte el sistema de retención infantil ISOFIX en ambos estribos de sujeción del vehículo.

Fijación del Top Tether

⚠ ADVERTENCIA Peligro de sufrir lesiones por la fijación incorrecta del cinturón Top Tether

Si fija incorrectamente el cinturón Top Tether, por ejemplo, en una argolla en el espacio de carga, el sistema de retención infantil no queda fijado correctamente.

Por lo tanto, en caso de accidente, ya no podrá cumplir con la función protectora prevista.

- ▶ A continuación, fije el gancho Top Tether en el anclaje Top Tether previsto.

El dispositivo Top Tether puede reducir el riesgo de lesiones. El cinturón Top Tether permite una unión adicional entre el sistema de retención infantil fijado con el sistema ISOFIX y el vehículo. El sistema de retención infantil debe estar equipado con un cinturón Top Tether.

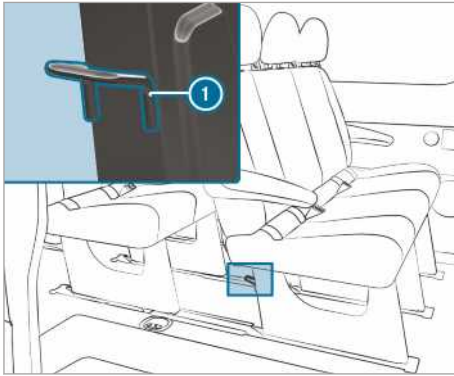

Los anclajes Top Tether ① situados en la parte trasera del banco trasero correspondiente, en las patas del banco de asiento.

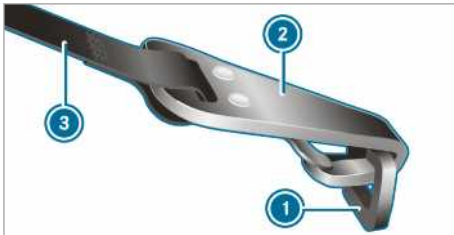

- ▶ Si es necesario, desplace el reposacabezas hacia arriba (→ página 80).
- ▶ Monte el sistema de retención infantil ISOFIX con el dispositivo Top Tether. Tenga en cuenta lo indicado en las instrucciones de montaje del fabricante del sistema de retención infantil.
- ▶ Guíe el cinturón Top Tether ③ por debajo del reposacabezas, entre las dos varillas del mismo.
- ▶ Enganche el gancho Top Tether ② en el anclaje Top Tether ① sin girarlo.
- ▶ Tense el cinturón Top Tether ③. Tenga en cuenta lo indicado en las instrucciones de montaje del fabricante del sistema de retención infantil.
- ▶ Si es necesario, desplace el reposacabezas hacia abajo (→ página 80). Asegúrese de que el cinturón Top Tether ③ quede correctamente tendido.

Sistemas de retención infantil en el asiento del acompañante

Indicaciones sobre los sistemas de retención infantil en el asiento del acompañante

De las estadísticas de accidentes puede concluirse que los niños sentados en los asientos traseros viajan más seguros que los sentados en los asientos delanteros. Por ese motivo, Mercedes-Benz le recomienda encarecidamente que monte el sistema de retención infantil en un asiento trasero.



Indicación de advertencia situada en el parasol del lado del acompañante

No coloque NUNCA un sistema de retención infantil orientado hacia atrás en un asiento con AIRBAG DELANTERO ACTIVADO. Peligro de MUERTE o LESIÓN GRAVE para el NIÑO.

Tenga en cuenta sin falta las indicaciones sobre el transporte seguro de niños (→ página 38).

Indicaciones sobre los sistemas de retención infantil orientados hacia atrás



Rótulo adhesivo visible con la puerta del acompañante abierta

El airbag del acompañante no se puede desconectar. Estará marcado con el rótulo adhesivo especial situado en el lado del acompañante, en el lateral del puesto de conducción. Nunca monte el sistema de retención infantil orientado hacia atrás en el asiento del acompañante, sino siempre en un asiento trasero apropiado.

Indicaciones sobre los sistemas de retención infantil orientados hacia delante en el asiento del acompañante

Es imprescindible que tenga en cuenta los siguientes puntos al utilizar sistemas de retención infantil en el asiento del acompañante:

- Coloque el asiento del acompañante en la posición más retrasada posible. En los asientos con ajuste de la altura del asiento, ajuste además la posición más alta posible.
- Ajuste el respaldo del asiento en una posición casi vertical.
- Haga retroceder por completo la profundidad de la banqueta del asiento.
- Toda la superficie de la base del sistema de retención infantil debe apoyarse completamente en la superficie del asiento del acompañante.
- El respaldo de un sistema de retención infantil orientado hacia delante debe quedar apoyado de la forma más estable posible en el respaldo del asiento del acompañante. El sistema de retención infantil no debe estar en contacto con el techo o sometido a carga por el reposacabezas.
- Adapte la inclinación del respaldo del asiento y el ajuste de los reposacabezas en caso necesario.
- Ajuste la inclinación de la banqueta del asiento de forma que el borde delantero de la banqueta del asiento quede en la posición más elevada y el borde trasero de la banqueta del asiento en la posición más baja posible.
- Asegúrese siempre del tendido correcto de la cinta superior desde la salida del cinturón en el vehículo hacia la guía de la cinta superior del sistema de retención infantil. La cinta superior debe quedar tendida desde la salida del cinturón hacia delante y hacia abajo.
- En caso necesario, ajuste la salida del cinturón y el asiento del acompañante de forma correspondiente.
- No coloque nunca ningún objeto, porejemplo, un cojín, debajo o detrás del sistema de retención infantil.

Tenga en cuenta sin falta lo indicado en las Instrucciones de servicio y de montaje del fabricante del sistema de retención infantil y las indicaciones sobre la fijación de los sistemas de retención infantil adecuados (→ página 43).

Adecuación de las plazas de asiento para sistemas de retención infantil

Indicaciones sobre la fijación de los sistemas de retención infantil adecuados

Solamente pueden utilizarse en el vehículo sistemas de retención que cumplan con la norma UN-R44 de la CEPE/ONU.

Ejemplo de etiqueta de homologación en sistemas de retención infantil:

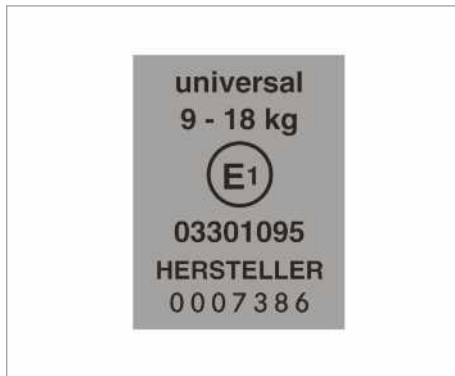

Etiqueta para sistemas de retención infantil según la norma UN-R44

Los sistemas de retención infantil ISOFIX de la siguiente categoría "Universal" se pueden montar en las plazas de asiento identificadas con las letras U, UF o IUF conforme a las siguientes tablas sobre la adecuación de las plazas de asiento para la fijación de sistemas de retención infantil.

Los sistemas de retención infantil de la categoría semi-universal están identificados mediante una etiqueta de homologación con la leyenda "semi-universal". El uso del sistema de retención infantil solo está autorizado si el vehículo y la plaza de asiento figuran en la lista de modelos de vehículo del fabricante del sistema de retención infantil.

Indicaciones sobre la adecuación de las plazas de asiento para la fijación de sistemas de retención infantil con cinturón

Preste atención a las siguientes indicaciones:

- **En caso de usar un portabebés de los grupos 0/0+ y un sistema de retención infantil orientado hacia atrás en una de las plazas de los asientos traseros:** ajuste el asiento del conductor y del acompañante de tal manera que no estén en contacto con el sistema de retención infantil.

- **En caso de usar un sistema de retención infantil orientado hacia delante del grupo I:** el respaldo del sistema de retención infantil debe quedar apoyado de la forma más estable posible en el respaldo del asiento.
- En determinados sistemas de retención infantil de las categorías de pesos II o III pueden darse limitaciones en el ajuste máximo de tamaño, porejemplo, por un posible contacto con el techo.
- Asegúrese de que los pies del niño no toquen el asiento delantero. En caso necesario, desplace ligeramente hacia delante el asiento delantero.
- El sistema de retención infantil no debe estar en contacto con el techo o sometido a carga por el reposacabezas. Ajuste los reposacabezas de la forma correspondiente.
- Tenga en cuenta las instrucciones de montaje del fabricante del sistemas de retención infantil.

Leyenda de la tabla:

- X No adecuada para niños de esta categoría de pesos
- U Adecuada para sistemas de retención infantil de la categoría "Universal" en esta categoría de pesos
- UF Adecuada para sistemas de retención infantil orientados hacia delante de la categoría "Universal" en esta categoría de pesos
- L Adecuada para sistemas de retención infantil semiuniversales según la tabla en "Sistemas de retención infantil recomendados" o si el vehículo y la plaza de asiento figuran en la lista de modelos de vehículo del fabricante del sistema de retención infantil.

Asiento del acompañante

Categoría de pesos	Asiento del acompañante (con airbag del acompañante) ¹	Asiento del acompañante (sin airbag del acompañante) ¹	Asiento individual
Grupo 0: hasta 10 kg	X	U	X
Grupo 0+: hasta 13 kg	X	U	X
Grupo I: de 9 a 18 kg	UF	U	X
Grupo II: de 15 a 25 kg	UF	U	X
Grupo III: de 22 a 36 kg	UF	U	X

¹ Coloque el asiento del acompañante en la posición más retrasada y elevada posible.

Banco de acompañante

Categoría de pesos	Asiento exterior (con airbag del acompañante)	Asiento exterior (sin airbag del acompañante)	Asiento central
Grupo 0: hasta 10 kg	X	U	X
Grupo 0+: hasta 13 kg	X	U	X
Grupo I: de 9 a 18 kg	UF	U	X

Categoría de pesos	Asiento exterior (con airbag del acompañante)	Asiento exterior (sin airbag del acompañante)	Asiento central
Grupo II: de 15 a 25 kg	UF	U	X
Grupo III: de 22 a 36 kg	UF	U	X

Banco trasero

Categoría de pesos	Banco trasero (cabina doble)	Banco trasero (estándar/ confort)
Grupo 0: hasta 10 kg	U	U
Grupo 0+: hasta 13 kg	U	U
Grupo I: de 9 a 18 kg	U	U
Grupo II: de 15 a 25 kg	U	U
Grupo III: de 22 a 36 kg	U	U

Indicaciones sobre los sistemas de retención infantil recomendados

Sistemas de retención infantil recomendados para la fijación con el cinturón de seguridad de la plaza de asiento del vehículo

Categorías de pesos	Fabricante	Modelo	Número de homologación (E1 ...)	Número de pedido (A 000 ...) con código de color 9H95
Grupo 0: hasta 10 kg hasta aproximadamente 6 meses	Britax Römer	BABY SAFE plus II	04 301 146	970 13 02
Grupo 0+: hasta 13 kg hasta aproximadamente 15 meses	Britax Römer	BABY SAFE plus II	04 301 146	970 13 02
Grupo I: de 9 a 18 kg aproximadamente de 9 meses a 4 años	Britax Römer	DUO plus	04 301 133	970 17 02
Grupo II/III: de 15 a 36 kg aproximadamente de 4 a 12 años	Britax Römer	KIDFIX	04 301 198	970 20 02
	Britax Römer	KIDFIX XP	04 301 304	970 23 02

- i** En un punto de servicio Mercedes-Benz puede obtener más información sobre el sistema de retención infantil adecuado.

Activación/desactivación de los seguros para niños para las puertas

⚠ ADVERTENCIA Peligro de accidente- y de sufrir lesiones en caso de dejar a niños sin vigilancia en el vehículo

Si deja a los niños sin vigilancia en el vehículo, estos pueden:

- abrir las puertas y poner en peligro a otras personas o usuarios de la vía.
- abandonar el vehículo y que otro vehículo los atropelle.
- manejar el equipamiento del vehículo y, por ejemplo, quedar atrapados.

Además, los niños podrían poner el vehículo en movimiento en caso de que, por ejemplo:

- sueltan el freno de estacionamiento.
- cambian la posición del cambio.
- ponen en marcha el vehículo.

- ▶ Nunca deje a los niños sin vigilancia en el vehículo.
- ▶ Al abandonar el vehículo, lleve siempre la llave consigo y bloquee el vehículo.
- ▶ Guarde la llave fuera del alcance de los niños.

⚠ ADVERTENCIA Peligro de muerte por temperaturas altas o bajas en el vehículo

Si las personas –especialmente los niños– están expuestas a altas o bajas temperaturas durante largos periodos de tiempo, existe el peligro de sufrir lesiones o incluso la muerte.

- ▶ Nunca deje a otras personas –especialmente niños– sin vigilancia en el vehículo.
- ▶ Nunca deje a los animales sin vigilancia en el vehículo.

⚠ ADVERTENCIA Peligro de accidente y de sufrir lesiones en caso de niños en el vehículo sin vigilancia

Si hay niños que también viajan en el vehículo, podrían:

- abrir las puertas y poner en peligro a otras personas o usuarios de la carretera
- abandonar el vehículo y ser atropellados por algún vehículo
- manejar el equipamiento del vehículo y, porejemplo, quedar aprisionados

- ▶ Si viajan niños en el vehículo, active siempre los seguros para niños de las puertas.
- ▶ No deje nunca a los niños sin vigilancia en el vehículo.
- ▶ Al abandonar el vehículo, lleve siempre la llave consigo y bloquee el vehículo.

Vehículos para el Reino Unido: tenga en cuenta las indicaciones de seguridad importantes que figuran en el capítulo "Indicaciones sobre el seguro adicional de la puerta".

Existen seguros para niños en las siguientes puertas:

- puertas correderas
- puertas traseras de la cabina doble

Los seguros para niños de las puertas aseguran cada una de las puertas. Ya no se pueden abrir desde el interior (con excepción de la puerta corredera eléctrica). Si el vehículo está desbloqueado, puede abrir la puerta desde el exterior.

En una puerta corredera eléctrica asegurada solo están bloqueados los elementos de mando de la puerta corredera situados en la parte trasera. Puede abrir la puerta corredera eléctrica en cualquier momento mediante la tecla (→ página 54) de la consola central.

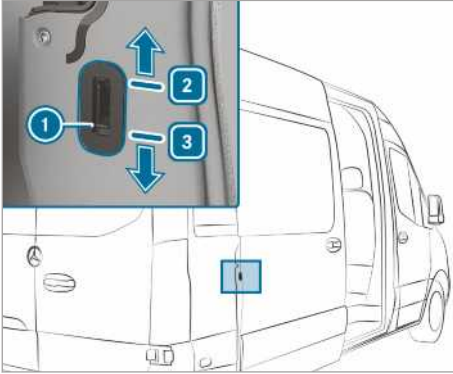

Ejemplo del seguro para niños para la puerta corredera

- ▶ Desplace el pestillo de seguridad para niños ① a la posición ② (seguro activado) o ③ (seguro desactivado).
- ▶ A continuación, compruebe que el seguro para niños correspondiente funciona correctamente.

plo, mediante una caja para el transporte de animales apropiada.

Indicaciones sobre animales domésticos en el vehículo

⚠ ADVERTENCIA Peligro de accidente y de sufrir lesiones en caso de encontrarse animales en el vehículo sin asegurar o sin vigilancia

Si deja animales sin vigilancia o sueltos en el vehículo, estos podrían, por ejemplo, presionar teclas o interruptores.

Como consecuencia los animales pueden:

- activar el equipamiento del vehículo y, por ejemplo, quedar aprisionados
- conectar o desconectar sistemas y, como consecuencia, poner en peligro a otros usuarios de la vía

Adicionalmente, en caso de accidente o al efectuar maniobras con el volante o maniobras de frenado repentinas, los animales que viajen sueltos en el vehículo podrían salir despedidos y, como consecuencia, causar heridas a los ocupantes del vehículo.

- ▶ Nunca deje a los animales sin vigilancia en el vehículo.
- ▶ Asegure siempre a los animales durante la marcha de forma correcta, por ejem-

Llave

Indicaciones sobre las conexiones de radio de la llave

▲ PELIGRO Peligro de muerte debido a la radiación electromagnética para las personas con aparatos médicos con la tecla de arranque y parada

Personas con aparatos médicos, porejemplo, marcapasos o desfibriladores:

Si utilizan la tecla de arranque y parada, se establece una conexión de radio entre la llave y el vehículo.

La radiación electromagnética puede afectar al funcionamiento del aparato médico.

▶ Antes de utilizar el vehículo, infórmese en su médico o el fabricante del aparato médico sobre los efectos de las emisiones de este tipo de sistemas.

Sector de detección de la antena de la función KEYLESS-START

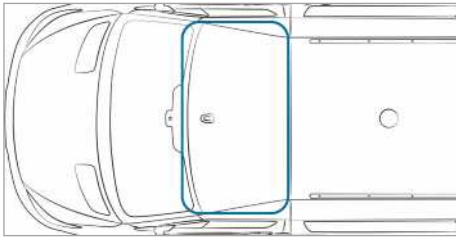

Sinopsis de las funciones de la llave

▲ ADVERTENCIA Peligro de accidente y de sufrir lesiones si hay niños en el vehículo sin vigilancia

Si deja a los niños sin vigilancia en el vehículo, estos pueden:

- abrir las puertas y poner en peligro a otras personas o usuarios de la vía
- abandonar el vehículo y ser atropellados por algún vehículo
- manejar el equipamiento del vehículo y, por ejemplo, quedar aprisionados

Los niños podrían asimismo poner el vehículo en movimiento, por ejemplo:

- si sueltan el freno de estacionamiento
 - si desacoplan la posición de aparcamiento **P** del cambio automático o accionan el punto muerto del cambio manual
 - si arrancan el motor
- ▶ Al abandonar el vehículo, lleve siempre la llave consigo y bloquee el vehículo.
- ▶ Nunca deje a niños ni animales sin vigilancia en el vehículo.
- ▶ Guarde la llave fuera del alcance de los niños.

! **INDICACIÓN** Daño de la llave debido a campos magnéticos

▶ Mantenga la llave fuera del alcance de fuertes campos magnéticos.

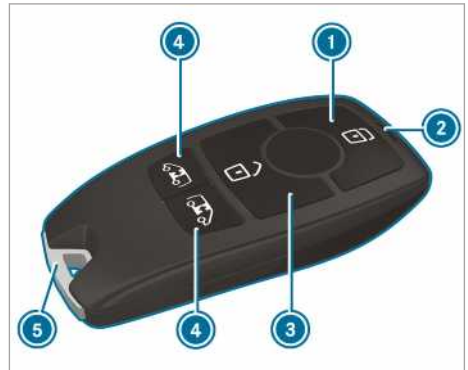



- 1 Bloqueo
- 2 Testigo de control del estado de carga de las pilas
- 3 Desbloqueo
- 4 Desbloqueo del espacio de carga (puertas correderas y puertas posteriores)/desbloqueo y apertura/cierre de las puertas correderas eléctricas
- 5 Llave de emergencia

Mientras esté activado el ajuste de fábrica, con la llave se bloquean y desbloquean de forma centralizada los siguientes componentes:

- la puerta del conductor y la puerta del acompañante
- las puertas correderas

- las puertas posteriores
- ❗ Si no abre el vehículo en un periodo aproximado de 40 segundos después de haberlo desbloqueado, el vehículo vuelve a bloquearse y la protección antirrobo se vuelve a activar.

No guarde la llave junto con aparatos electrónicos u objetos metálicos. Esto podría perjudicar el funcionamiento de la llave.

- ❗ Si el testigo de control del estado de carga de las pilas no se ilumina al pulsar la tecla  o , la pila está descargada.

Sustituya la pila de la llave (→ página 50).

Conexión o desconexión de la confirmación acústica del cierre centralizado

Sistema multimedia:

→  ▶ Ajustes ▶ Vehículo



- ▶ Active o desactive la opción **Aviso acústico cierre**.

❗ Tenga en cuenta:

El ajuste seleccionado de la confirmación acústica del cierre centralizado debe cumplir con las normas de circulación nacionales aplicables. En algunos países, entre otros Alemania, no está permitido el uso de la confirmación acústica del cierre centralizado (en Alemania conforme al art. 16 apdo. 1 y art. 30 apdo. 1 del Código de circulación). La responsabilidad sobre el cumplimiento recae en el conductor. En los países en los que esta función no está permitida, la función no está activada en el vehículo y tampoco se puede activar.

Modificación de los ajustes de desbloqueo

La llave tiene las siguientes funciones de desbloqueo ajustables:

- Desbloqueo centralizado
- Desbloqueo de las puertas del conductor y del acompañante (furgón)
- Desbloqueo de la puerta del conductor (combi, chasis)
- ▶ **Cambio entre los ajustes:** pulse al mismo tiempo durante aproximadamente seis segundos las teclas  y  hasta que el testigo de control del estado de carga de las pilas parpadee dos veces.

Con la función de desbloqueo seleccionada para la puerta del conductor o para la puerta del acompañante y la puerta del conductor:

- Una segunda pulsación de la tecla  desbloquea el vehículo de forma centralizada.

Reducción del consumo de corriente de la llave





Si no va a utilizar el vehículo o una llave durante un tiempo, puede desactivar la función KEYLESS-START de la llave.

- ▶ **Desactivación:** pulse la tecla  de la llave brevemente dos veces consecutivas. El testigo de control del estado de carga de la pila de la llave se ilumina brevemente dos veces y una vez de forma prolongada.
- ▶ **Activación:** pulse cualquier tecla de la llave.

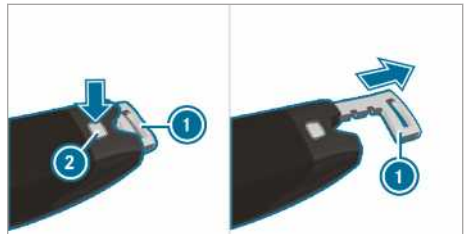
Al arrancar el vehículo con la llave en el compartimento de la consola del cambio, las funciones de la llave se activan automáticamente.

Extracción y colocación de la llave de emergencia



- ▶ **Extracción:** pulse el botón de desbloqueo . La llave de emergencia  se expulsa ligeramente.
- ▶ Extraiga la llave de emergencia  por completo.
- ▶ **Inserción:** pulse el botón de desbloqueo .
- ▶ Introduzca completamente la llave de emergencia  hasta que se enclave.

Sustitución de la pila de la llave

▲ PELIGRO Graves daños para la salud en caso de ingestión de las pilas

Las pilas contienen sustancias nocivas y corrosivas. La ingestión de pilas puede provocar daños graves para la salud.

Existe peligro de muerte.

- ▶ Guarde las pilas fuera del alcance de los niños.
- ▶ Si se han ingerido las pilas, acuda inmediatamente a un médico.

🔥 INDICACIÓN ECOLÓGICA Daños ecológicos por el desecho incorrecto de las pilas



Las pilas contienen sustancias nocivas. Está prohibido por ley eliminarlas junto con la basura doméstica.



▶ Deseche las pilas de forma ecológica. Entregue las pilas descargadas en un taller especializado o en un punto de recogida para pilas usadas.

Mercedes-Benz le recomienda que cambie la pila en un taller especializado.

- ▶ Extraiga la llave de emergencia (→ página 49).



Imagen de muestra

- ▶ Pulse la tecla de desbloqueo ② completamente hacia abajo y desplace la tapa ① hacia delante.
- ▶ Extraiga el compartimento de las pilas ③ y retire la pila vacía.
- ▶ Coloque la pila nueva en el compartimento de las pilas ③. Observe la marca del polo positivo en el compartimento de las pilas y en la pila.
- ▶ Introduzca el compartimento de las pilas ③.
- ▶ Coloque de nuevo la tapa ① de forma que se enclave.
- ▶ Introduzca completamente la llave de emergencia hasta que se enclave (→ página 49).

Requisitos

- Una pila de botón de 3 voltios del tipo CR 2032.

Problemas con la llave

Problema	Posibles causas / consecuencias y ▶ soluciones
No puede bloquear o desbloquear el vehículo.	<p>Posibles causas:</p> <ul style="list-style-type: none"> • La pila de la llave está casi o totalmente agotada. • Se produce la interferencia de una potente fuente de radiofrecuencia. • La llave está averiada. <p>▶ Compruebe la pila con el testigo de control del estado de carga de las pilas y sustitúyala en caso necesario (→ página 50).</p> <p>▶ Utilice la llave de emergencia para el desbloqueo y el bloqueo (→ página 49).</p> <p>▶ Encargue la comprobación de la llave en un taller especializado.</p>
Ha extraviado una llave.	<p>▶ Encargue el bloqueo de la llave en un taller especializado.</p>

Problema	Posibles causas / consecuencias y ► soluciones
	► En caso necesario, encargue que sustituyan la parte mecánica de la cerradura.

Puertas

Indicaciones sobre el seguro adicional de la puerta

El seguro adicional de la puerta solo está disponible en vehículos para el Reino Unido.

⚠ ADVERTENCIA Peligro de lesiones para las personas en el vehículo con el seguro adicional de la puerta activado

Si el seguro adicional de la puerta está desactivado, las puertas ya no se pueden abrir desde el habitáculo.

Si hay personas en el vehículo, ya no lo podrán abandonar, porejemplo, en situaciones de peligro.

- Nunca deje a personas sin vigilancia en el vehículo, en especial a niños, personas de edad avanzada o que necesiten asistencia.
- Si hay personas en el vehículo, no active el seguro adicional de la puerta.

El seguro adicional de la puerta se activa automáticamente:

- después del bloqueo con la llave

El seguro adicional de la puerta se puede desactivar mediante la desactivación de la alarma volumétrica (→ página 67).

- ⓘ En los vehículos sin alarma volumétrica, el seguro adicional de la puerta no funciona.

Desbloqueo y apertura de la puerta desde el habitáculo

Solo para el Reino Unido: tenga en cuenta las indicaciones sobre el seguro adicional de la puerta (→ página 51).

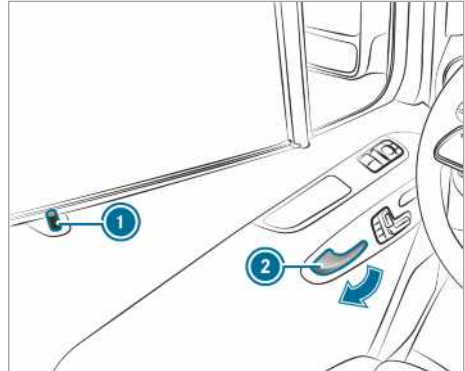

- **Desbloqueo y apertura de la puerta delantera:** tire de la manilla de la puerta ②. Cuando se desbloquea la puerta, el pasador de seguridad ① sube.
- Abra la puerta.

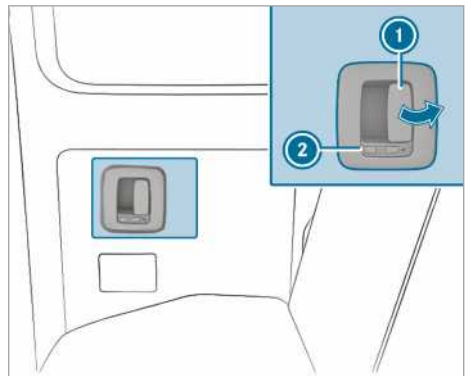

El símbolo  indica que la puerta trasera está desbloqueada.

- **Desbloqueo y apertura de la puerta trasera:** tire de la palanca de apertura ① y abra la puerta trasera. Al desbloquear la puerta, el pestillo ② se desliza hacia adelante. El símbolo  queda visible.
- **Cierre:** cierre la puerta trasera sujetándola por la manilla de la puerta.

- **Bloqueo:** desplace el pestillo ② hacia atrás. El símbolo  queda visible.

Bloqueo de la puerta de forma centralizada desde el habitáculo

- ▲ ADVERTENCIA** Peligro de accidente y de sufrir lesiones si hay niños en el vehículo sin vigilancia

Si deja a los niños sin vigilancia en el vehículo, estos pueden:

- abrir las puertas y poner en peligro a otras personas o usuarios de la vía
- abandonar el vehículo y ser atropellados por algún vehículo
- manejar el equipamiento del vehículo y, por ejemplo, quedar aprisionados

Los niños podrían asimismo poner el vehículo en movimiento, por ejemplo:

- si sueltan el freno de estacionamiento
- si desacoplan la posición de aparcamiento **P** del cambio automático o acoplan el punto muerto del cambio manual
- si arrancan el motor

- Al abandonar el vehículo, lleve siempre la llave consigo y bloquee el vehículo.
- Nunca deje a niños ni animales sin vigilancia en el vehículo.
- Guarde la llave fuera del alcance de los niños.

- ▲ ADVERTENCIA** Peligro de muerte por temperaturas altas o bajas en el vehículo

Si las personas –especialmente los niños– están expuestas a altas o bajas temperaturas durante largos periodos de tiempo, existe el peligro de sufrir lesiones o incluso la muerte.

- Nunca deje a otras personas –especialmente niños– sin vigilancia en el vehículo.
- Nunca deje a los animales sin vigilancia en el vehículo.

Bloqueo y desbloqueo manual

Mediante las teclas del bloqueo centralizado puede bloquear y desbloquear todo el vehículo desde el interior.

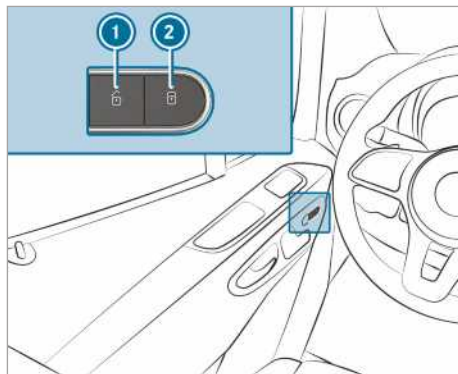

- **Bloqueo/desbloqueo del vehículo completo:** pulse la tecla ① (desbloqueo) o ② (bloqueo) con las puertas cerradas.

Conexión y desconexión del bloqueo automático

Si el encendido está conectado y el vehículo circula a más de 15 km/h, el vehículo se bloquea automáticamente.

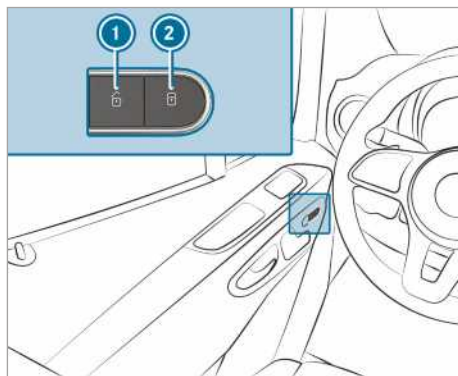

En las siguientes situaciones existe peligro de bloqueo de las puertas con la función conectada:

- al remolcar o empujar el vehículo
 - sobre el banco de pruebas de rodillos
- Conecte la alimentación eléctrica o el encendido con las puertas cerradas.
- **Conexión:** mantenga pulsada la tecla ② durante aproximadamente cinco segundos. Suena una señal acústica.

- ▶ **Desconexión:** mantenga pulsada la tecla ❶ durante aproximadamente cinco segundos. Suena una señal acústica.

Desbloqueo/bloqueo de la puerta del conductor con la llave de emergencia

- ❶ Si quiere bloquear el vehículo por completo con la llave de emergencia, presione en primer lugar, con la puerta del conductor abierta, la tecla de bloqueo desde el habitáculo. A continuación, bloquee la puerta del conductor con la llave de emergencia.

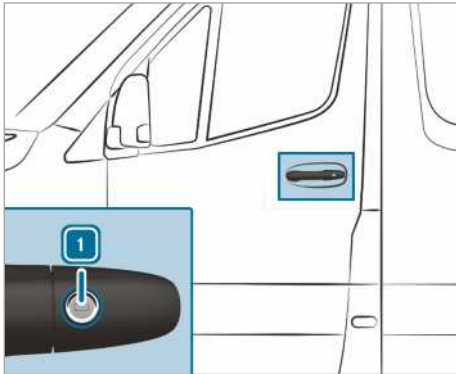

- ▶ **Desbloqueo:** gire la llave de emergencia hacia la izquierda a la posición ❶.
- ▶ **Bloqueo:** gire la llave de emergencia hacia la derecha a la posición ❶.
- ❶ **Vehículos con dirección a la derecha:** gire la llave de emergencia en la dirección opuesta en cada caso.

Puerta corredera

Apertura y cierre de la puerta corredera desde el exterior

- ⚠ **ADVERTENCIA** Peligro de aprisionamiento por la puerta corredera abierta no enclavada

Si la puerta corredera abierta no se encuentra enclavada, podría desplazarse en la línea de la pendiente.

Como consecuencia, usted y otras personas podrían quedar aprisionadas.

- ▶ Asegúrese siempre de que la puerta corredera abierta esté enclavada. Para

- ello, abra la puerta corredera hasta el tope.

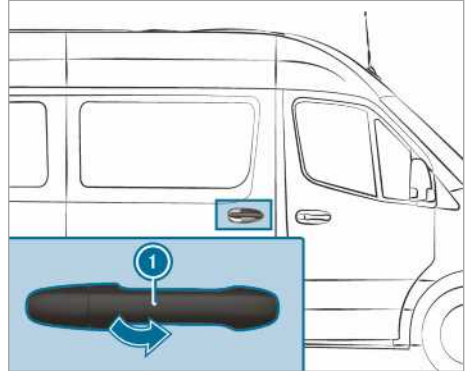

- ❶ Su vehículo puede estar equipado con una puerta corredera larga con un enclavamiento intermedio. En dicho caso, al abrir y cerrar la puerta corredera puede enclavarla adicionalmente en el centro de la puerta, por lo que no le será necesario abrirla siempre hasta el tope final al entrar o salir del vehículo. La puerta corredera no queda enclavada en el enclavamiento intermedio.

- ▶ **Apertura:** tire de la manilla de la puerta ❶. La puerta corredera se abre.
- ▶ Desplace la puerta corredera hacia atrás sujetándola por la manilla de la puerta ❶ hasta que quede enclavada.
- ▶ Compruebe el enclavamiento de la puerta corredera.
- ▶ **Cierre:** desplace la puerta corredera hacia delante dándole un impulso y sujetándola por la manilla de la puerta ❶ hasta que quede cerrada.

Apertura y cierre de la puerta corredera desde el habitáculo

- ⚠ **ADVERTENCIA** Peligro de aprisionamiento por la puerta corredera abierta no enclavada

Al abrir la puerta corredera, otras personas podrían verse afectadas por el proceso de apertura hacia atrás de la puerta corredera.

- ▶ Abra la puerta corredera solo si la situación del tráfico lo permite.

Requisitos

- El seguro para niños está desactivado.

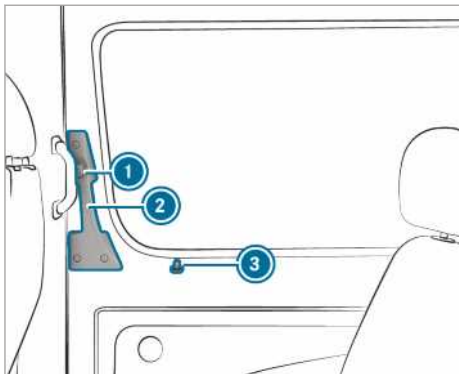

Al abrir una puerta corredera bloqueada, se desliza hacia arriba el pasador de seguridad ③. Todas las puertas están desbloqueadas.

① Su vehículo puede estar equipado con una puerta corredera larga con un enclavamiento intermedio. En dicho caso, al abrir y cerrar la puerta corredera puede enclavarla adicionalmente en el centro de la puerta, por lo que no le será necesario abrirla siempre hasta el tope final al entrar o salir del vehículo. La puerta corredera no queda enclavada en el enclavamiento intermedio.

▶ **Apertura:** pulse el botón ①.

▶ Desplace la puerta corredera hacia atrás hasta el tope sujetándola por la manilla de la puerta ②.

▶ Compruebe el enclavamiento de la puerta corredera. La puerta corredera debe estar enclavada.

▶ **Cierre:** pulse el botón ①.

▶ Desplace la puerta corredera hacia delante dándole un impulso y sujetándola por la manilla de la puerta ② hasta que quede cerrada.

Indicaciones sobre el servocierrre eléctrico

Si su vehículo está equipado con un servocierrre eléctrico, deberá aplicar menor fuerza para cerrar la puerta corredera.

Puerta corredera eléctrica**Funcionamiento de la puerta corredera eléctrica**

Su vehículo puede estar equipado con puertas correderas eléctricas en el lado izquierdo y/o en el derecho.

Puede manejar la puerta corredera eléctrica mediante los siguientes puntos:

- pulsando las teclas de la puerta corredera en la consola central
- pulsando la tecla de la puerta corredera situada en el umbral de la puerta (montante B)
- con la manilla de la puerta (desde el interior o el exterior)
- con la llave

Si la puerta corredera eléctrica se bloquea al abrirla, se desplazará algunos centímetros en la dirección opuesta y se detendrá a continuación.

Si se bloquea la puerta corredera al cerrarse, se abre de nuevo por completo.

Si existe peligro de que el motor eléctrico de la puerta corredera sufra un sobrecalentamiento, porejemplo, al abrir y cerrar la puerta con frecuencia en un periodo corto de tiempo, la puerta corredera se abre por completo. La puerta corredera está bloqueada. La puerta corredera vuelve a estar operativa después de aproximadamente 30 segundos.

Después de haberse producido una avería o si ha desembornado la batería, podrá desacoplar la puerta corredera con el desbloqueo del motor eléctrico. A continuación, podrá abrir o cerrar la puerta corredera manualmente (→ página 56).

Apertura y cierre de la puerta corredera eléctrica con la tecla

⚠ ADVERTENCIA Peligro de aprisionamiento por la puerta corredera abierta no enclavada

Al abrir la puerta corredera, otras personas podrían verse afectadas por el proceso de apertura hacia atrás de la puerta corredera.

▶ Abra la puerta corredera solo si la situación del tráfico lo permite.

⚠ ADVERTENCIA Peligro de lesiones a pesar del sistema de detección de obstáculos

El sistema de detección de obstáculos no reacciona ante objetos blandos, ligeros y finos como, porejemplo, los dedos. Esta y otras partes del cuerpo podrían quedar aprisionadas, porejemplo, en el marco de la puerta. En estas situaciones, el sistema de detección de obstáculos no puede impedir el aprisionamiento.

- ▶ Al efectuar la apertura y el cierre de la puerta corredera eléctrica, asegúrese de que no se encuentren partes del cuerpo de ninguno de los ocupantes en la zona de movimiento de la puerta corredera.
- ▶ Si alguien queda aprisionado, pulse de nuevo la tecla para detener la puerta corredera.

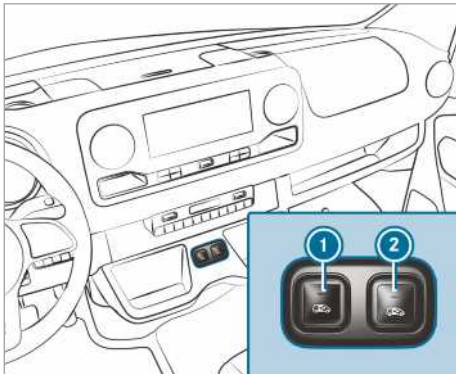

Teclas de la puerta corredera situadas en la consola central

- ① Apertura y cierre de la puerta corredera del lado izquierdo del vehículo
- ② Apertura y cierre de la puerta corredera del lado derecho del vehículo

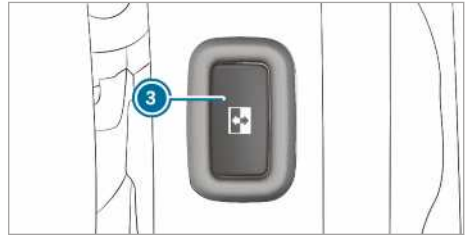

Tecla de la puerta corredera situada en el umbral de la puerta (montante B)

En los vehículos equipados con panel separador, la tecla ③ se encuentra en el panel separador, junto al umbral de la puerta, a la altura del asidero interior.

Solo puede abrir la puerta corredera con la tecla ③ si el seguro para niños está desactivado.

- ▶ **Apertura:** pulse brevemente la tecla ①, ② o la tecla ③.

La puerta corredera se abre automáticamente.

Al abrir la puerta con la tecla ① o ② suenan adicionalmente dos señales acústicas.

El testigo de control situado en la parte superior de la tecla ① o ② parpadea y la tecla ③ parpadea.

La puerta corredera está completamente abierta si se ilumina el testigo de control integrado en la parte superior de la tecla ① o ②.

- ▶ **Cierre:** pulse brevemente la tecla ①, ② o la tecla ③.

La puerta corredera se cierra automáticamente.

Al cerrar la puerta con la tecla ① o ② suenan adicionalmente dos señales acústicas.

El testigo de control situado en la parte superior de la tecla ① o ② parpadea y la tecla ③ parpadea.

Cuando la puerta corredera está completamente cerrada, se apaga el testigo de control integrado en la parte superior de la tecla ① o ②.









- ▶ **Interrupción del desplazamiento automático:** pulse la tecla ① o ② brevemente.

La puerta corredera se detiene.

- ⓘ Si finaliza el desplazamiento automático durante la apertura de la puerta, la puerta se cierra al pulsar de nuevo la tecla.

- ❗ En condiciones de servicio desfavorables, por ejemplo, en caso de heladas, congelación o elevado grado de suciedad, puede mantener pulsada la tecla correspondiente. La puerta corredera eléctrica se moverá entonces con mayor fuerza. Tenga en cuenta que, en ese caso, la sensibilidad de la detección de obstáculos es menor. Para detener el desplazamiento, suelte la tecla.

Apertura y cierre de la puerta corredera eléctrica con la llave

- ▶ **Desbloqueo:** pulse brevemente la tecla  o  integrada en la llave.
- ▶ **Apertura:** mantenga pulsada la tecla  o  de la llave durante más de 0,5 segundos. Suenan dos señales acústicas y la puerta corredera se abre automáticamente.
- ▶ **Cierre:** mantenga pulsada la tecla  o  de la llave durante más de 0,5 segundos. Suenan dos señales acústicas y la puerta corredera se cierra automáticamente.
- ▶ **Interrupción del desplazamiento automático:** pulse brevemente la tecla  o  de la llave. La puerta corredera se detiene.

- ❗ Si finaliza el desplazamiento automático durante la apertura de la puerta, la puerta se cierra al pulsar de nuevo la tecla.

Apertura y cierre de la puerta corredera eléctrica con la manilla de la puerta

Requisitos:

- El seguro para niños está desactivado.

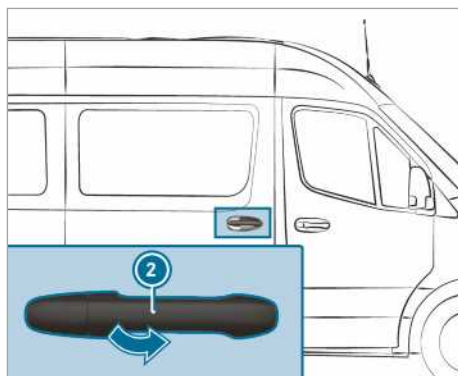
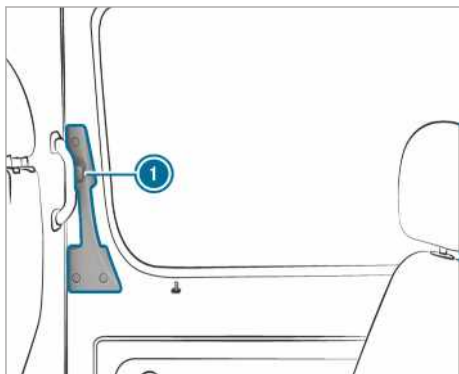

- ▶ Pulse el botón ❶ o tire de la manilla exterior de la puerta ❷.
- ▶ La puerta corredera se abre o se cierra.
- ▶ Pulse de nuevo el botón ❶ o tire de la manilla exterior de la puerta ❷.
- ▶ La puerta corredera se detiene.

Desbloqueo manual de la puerta corredera eléctrica

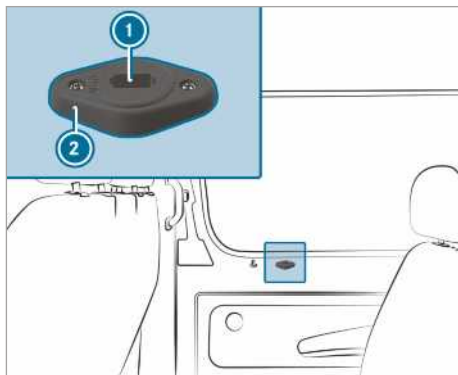

Después de haberse producido una avería o si ha desembornado la batería, podrá desacoplar la puerta corredera con el desbloqueo ❷ del motor eléctrico. A continuación, podrá abrir/cerrar la puerta corredera manualmente.

- ❗ Información adicional sobre la extracción de la llave de emergencia (→ página 49)
- ▶ **Vehículos con revestimiento integral de la puerta corredera:** retire la cubierta del desbloqueo ❷. El accionamiento de servicio está accesible.

- ▶ **Desacoplamiento de la puerta corredera del motor eléctrico:** inserte la llave de emergencia en la abertura ① del desbloqueo ② en la posición "AUTO".
- ▶ Gire la llave de emergencia 180° hacia la derecha. La posición "MAN" queda ajustada.
- ▶ Abra o cierre la puerta corredera por la manilla de la puerta exterior o interior.
- ▶ **Conexión de la puerta corredera con el motor eléctrico:** inserte la llave de emergencia en la abertura ① del desbloqueo ② en la posición "MAN".
- ▶ Gire la llave de emergencia 180° hacia la izquierda. La posición "AUTO" queda ajustada.
- ▶ Ajuste la puerta corredera (→ página 57).

Si la avería no se soluciona:

- ▶ Diríjase a un taller especializado.

Ajuste de la puerta corredera eléctrica

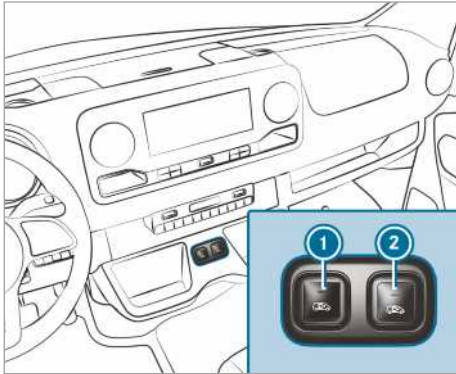

Teclas de la puerta corredera situadas en la consola central

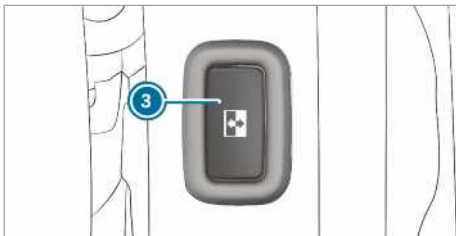

Tecla de la puerta corredera situada en el umbral de la puerta (montante B)

Si se ha producido una avería o una interrupción de tensión, vuelva a ajustar la puerta corredera.

- ▶ Si la puerta corredera está abierta: mantenga pulsadas las teclas ① o ② situadas en la consola central o la tecla de la puerta corredera ③ situada en el umbral de la puerta (montante B) hasta que la puerta se cierre.

O bien:

- ▶ Cierre la puerta corredera con la manilla de la puerta (→ página 56).
- ▶ A continuación, abra por completo la puerta corredera pulsando brevemente las teclas ① o ② de la consola central, la tecla de la puerta corredera ③ en el umbral de la puerta (montante B) o con la manilla de la puerta (→ página 56). La puerta corredera está operativa.

Puertas posteriores

Apertura y cierre de las puertas posteriores desde el exterior

⚠ ADVERTENCIA Peligro de lesiones y accidente por la apertura de la puerta posterior si la situación del tráfico es desfavorable

Si abre una puerta posterior:

- se puede poner en peligro a otras personas o a otros usuarios de la carretera
- puede ser atropellado por algún vehículo.

Este es el caso sobre todo si abre la puerta posterior en un ángulo superior a 90°.

- ▶ Abra las puertas posteriores solo si la situación del tráfico lo permite.
- ▶ Asegúrese siempre de que la puerta posterior esté enclavada correctamente.

Apertura de la puerta posterior derecha

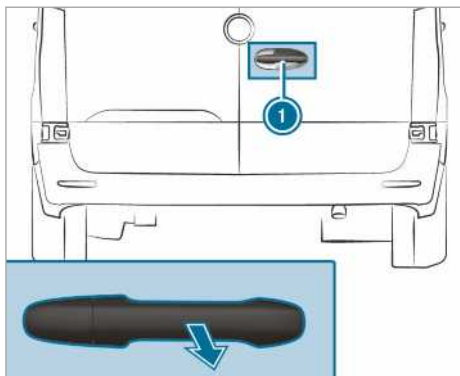

- ▶ Tire de la manilla ①.
- ▶ Gire la puerta posterior hacia el lado hasta que quede enclavada.

Apertura de la puerta posterior izquierda

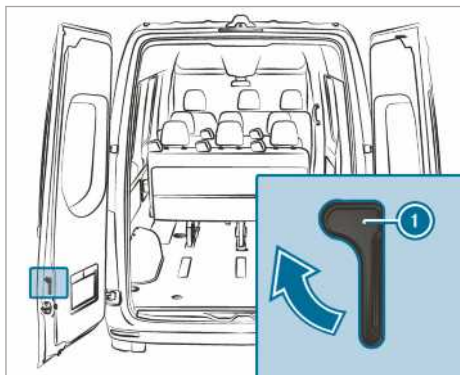

- ▶ Asegúrese de que la puerta posterior derecha esté abierta y enclavada.
- ▶ Tire del asidero de desbloqueo ① en la dirección indicada por la flecha.
- ▶ Gire la puerta posterior hacia el lado hasta que quede enclavada.

Apertura de las puertas posteriores hasta el tope final

- ▶ Abra la puerta posterior respectiva superando el primer punto de encastre (90°).
- ▶ Abra la puerta posterior hasta el tope final. La puerta posterior se mantiene en la posición final.



Cierre de las puertas posteriores desde el exterior

- ▶ Cierre la puerta posterior izquierda desde el exterior dándole un ligero impulso.
- ▶ Cierre la puerta posterior derecha desde el exterior dándole un ligero impulso.

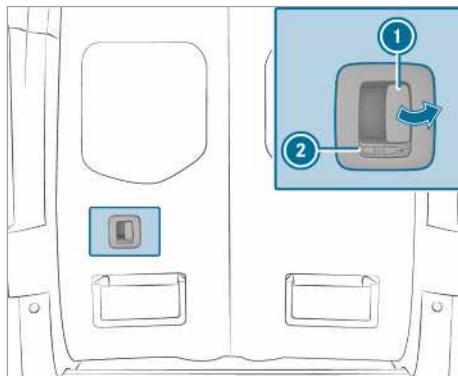
Apertura y cierre de las puertas posteriores desde el habitáculo



El símbolo  indica que la puerta posterior está desbloqueada.

- ▶ **Desbloqueo:** desplace el pestillo ② hacia la izquierda.
El símbolo  queda visible.
- ▶ **Apertura:** tire de la palanca de apertura ① y abra la puerta posterior.
- ▶ Gire la puerta posterior hacia el lado hasta que quede enclavada.
- ▶ **Cierre:** asegúrese de que la puerta posterior izquierda esté cerrada.
- ▶ Cierre la puerta posterior derecha dándole un impulso y sujetándola por la manilla de la puerta.
- ▶ **Bloqueo:** desplace el pestillo ② hacia la derecha.
El símbolo  queda visible.

Puerta corredera del panel separador

Apertura y cierre de la puerta corredera del panel separador desde el compartimento del conductor

⚠ ADVERTENCIA Peligro de aprisionamiento si la puerta corredera del panel separador no está enclavada

Si la puerta corredera del panel separador está abierta y no se encuentra enclavada, podría desplazarse durante la marcha.

Como consecuencia, usted y otras personas podrían quedar aprisionadas.

- ▶ Antes de iniciar la marcha, cierre la puerta corredera del panel separador y asegúrese de que quede enclavada.

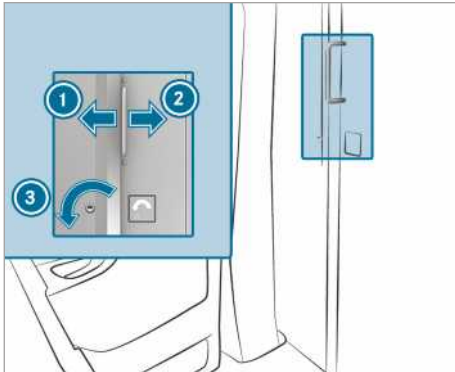

- ▶ **Apertura:** gire la llave hacia la izquierda ③. La puerta corredera se desbloquea.
- ▶ Desplace la puerta corredera hacia la derecha ② hasta el tope.
- ▶ **Cierre:** desplace la puerta corredera hacia la izquierda ① hasta que quede enclavada. Puede bloquear la puerta corredera con la llave.

Apertura y cierre de la puerta corredera del panel separador desde el espacio de carga

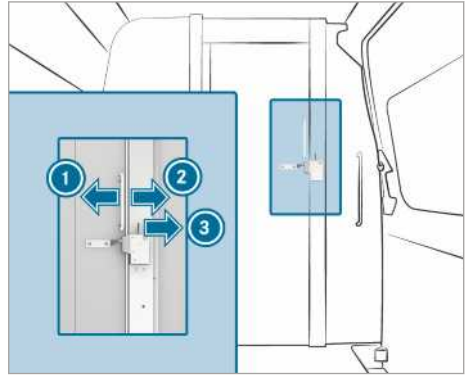

- ▶ **Apertura:** presione la palanca hacia la derecha ③. La puerta corredera se desbloquea.
- ▶ Desplace la puerta corredera hacia la izquierda ① hasta el tope.
- ▶ **Cierre:** desplace la puerta corredera hacia la derecha ② hasta que quede enclavada.

Peldaño eléctrico

Funcionamiento del peldaño eléctrico

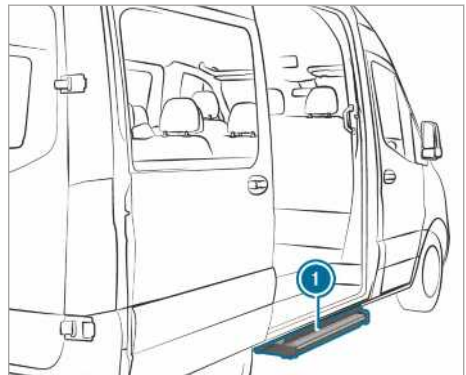

La puerta corredera de su vehículo puede estar equipada con un peldaño eléctrico.

El peldaño eléctrico ① se despliega automáticamente al abrir la puerta corredera y se pliega después de cerrarla. El peldaño eléctrico ① está equipado en la parte delantera con una detección de obstáculos. Si el peldaño choca contra un obstáculo al desplegarse, se detiene. Cuando

haya quitado el obstáculo, tiene que cerrar primero la puerta corredera y abrirla de nuevo para que el peldaño se despliegue por completo.

Si el peldaño eléctrico dificulta la carga del vehículo, puede bloquearlo al abrir la puerta corredera mediante la detección de obstáculos. De este modo, el peldaño eléctrico se mantiene plegado y la carretilla elevadora u otro vehículo de elevación puede acercarse más al espacio de carga.

- ① En el visualizador se muestra el aviso **Peldaño no desplegado** Ver [Instrucciones de servicio](#) o **Peldaño no desplegado** [Avería](#). Al bloquear la detección de obstáculos con el encendido desconectado, se emite una señal acústica de advertencia que dura dos minutos. Con el encendido conectado se emite una señal acústica de advertencia permanente.

Vehículos con visualizador del cuadro de instrumentos (pantalla en color): si el visualizador muestra el aviso **Peldaño no plegado** Ver [Instrucciones de servicio](#) o **Peldaño no desplegado** Ver [Instrucciones de servicio](#) y suena una señal acústica de advertencia, el funcionamiento del peldaño eléctrico ① está averiado (→ página 419).

Vehículos con visualizador del cuadro de instrumentos (pantalla en blanco y negro): si el visualizador muestra el aviso **Peldaño no plegado** [Avería](#) o **Peldaño no desplegado** [Avería](#) y suena una señal acústica de advertencia, el funcionamiento del peldaño eléctrico ① está averiado (→ página 419).

Si se ha producido una avería en el funcionamiento del peldaño eléctrico ①, no podrá desplegarse o plegarse o solo podrá hacerlo parcialmente. Tras la aparición de una avería deberá plegar manualmente y bloquear el peldaño eléctrico ① para continuar la marcha (→ página 60). Antes de bajar, advierta a los pasajeros sobre el posible fallo del peldaño eléctrico ①.

Desbloqueo de emergencia del peldaño eléctrico (plegado manual)

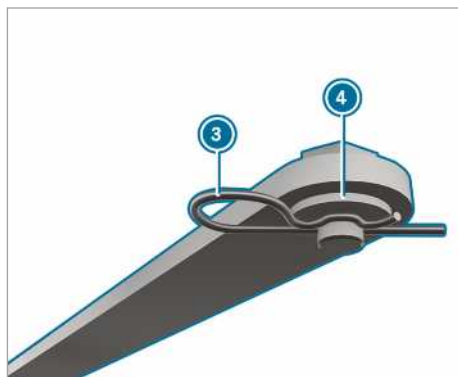
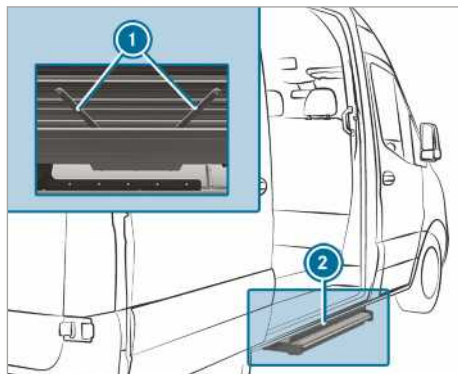

Si el peldaño eléctrico no se pliega automáticamente, tendrá que plegarlo y bloquearlo a mano para proseguir la marcha.

- ▶ Extraiga los pasadores de horquilla ③ de los pasadores respectivos en las dos varillas ① situadas en la parte inferior del peldaño ②.
- ▶ Quite las arandelas ④ y desenganche las dos varillas.

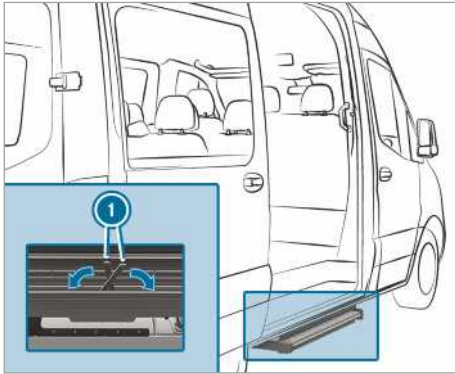

▶ Pliegue las varillas ① en el armazón del peldaño.

▶ Introduzca el peldaño en su armazón.

① La primera vez que se asegura el peldaño debe perforarse una lámina con los pasadores de horquilla.

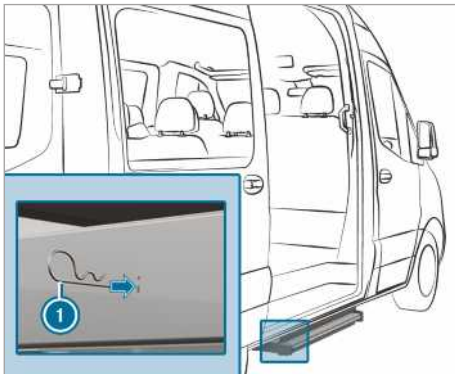

▶ Introduzca en ambos lados los pasadores de horquilla ① hasta el tope en el peldaño a través de los taladros del armazón.
El peldaño está asegurado en su armazón.

Cartolas de la caja de carga

Apertura y cierre de las cartolas de la caja de carga

⚠ ADVERTENCIA Riesgo de lesiones al abrir una cartola sometida a tensión

Al abrir los cierres de las cartolas, la cartola puede golpearse hacia abajo, especialmente

si está cargada y, por tanto, sometida a tensión.

- ▶ Antes de abrirla, compruebe que nadie se encuentre en la zona de giro de la cartola.
- ▶ Abra los cierres de la cartola siempre lateralmente con respecto a la cartola que vaya a abrir.
- ▶ Tenga especial cuidado cuando los cierres de la cartola no se puedan abrir aplicando la fuerza habitual.

⚠ ADVERTENCIA Peligro de accidentes cuando la cartola cubre el alumbrado exterior

Cuando se abre la cartola trasera, el alumbrado exterior trasero queda cubierto.

Esto puede provocar que otros usuarios de la vía detecten el vehículo como obstáculo demasiado tarde.

- ▶ Asegure el vehículo para que no se pueda desplazar hacia atrás conforme a las prescripciones nacionales, por ejemplo, con un triángulo de preseñalización.

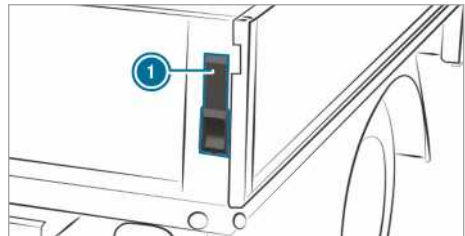

- ▶ **Apertura:** sujete la cartola de la caja de carga.
- ▶ Levante la palanca ① hacia arriba hasta el tope.
- ▶ Repita el proceso en el otro lado de la cartola de la caja de carga.
- ▶ Abra la cartola de la caja de carga hasta alcanzar una posición de 90°.

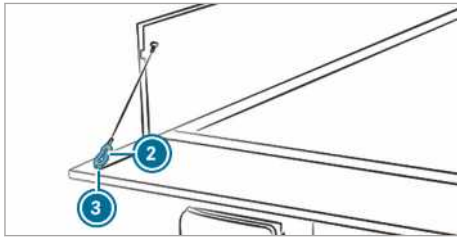

- ▶ Eleve la cartola de la caja de carga y desenganche el mosquetón ② del cable de retención de la argolla ③.
- ▶ Repita el proceso en el otro lado de la cartola de la caja de carga.
- ▶ Abata con cuidado la cartola de la caja de carga.
- ▶ **Cierre:** eleve la cartola de la caja de carga y enganche el mosquetón ② del cable de retención en la argolla ③.
- ▶ Eleve la cartola de la caja de carga y presiónela.
- ▶ Abata la palanca ① hacia abajo hasta el tope.
- ▶ Repita el proceso en el otro lado de la cartola de la caja de carga.

Montaje y desmontaje de las cartolas laterales de la caja de carga

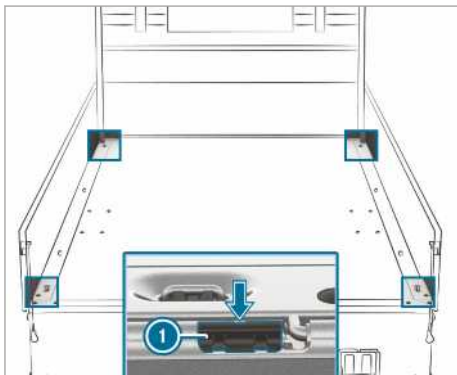

Realice estos trabajos con cuidado y con ayuda de una segunda persona.

- ▶ **Desmontaje:** abata la cartola trasera de la caja de carga.
- ▶ Abata una cartola lateral de la caja de carga.

- ▶ Extraiga de su guía el trinquete ① de la cartola lateral de la caja de carga haciendo palanca en la ranura (flecha) con un destornillador de las herramientas de a bordo.
- ▶ Abra la cartola de la caja de carga hasta alcanzar una posición aproximada de 80°.
- ▶ Tire hacia atrás de la cartola de la caja de carga para extraerla de los pernos de bisagra y retírela.
- ▶ **Montaje:** coloque con cuidado la cartola de la caja en una posición aproximada de 80° en los pernos de bisagra. Para ello, el trinquete ① debe quedar sobre la cartola de la caja de carga.
- ▶ Desplace hacia delante la cartola de la caja de carga.
- ▶ Enclave el trinquete ① y levante la cartola de la caja de carga.

Ventanillas laterales

Apertura y cierre de las ventanillas laterales

⚠ ADVERTENCIA Peligro de aprisionamiento al abrir una ventanilla lateral

Al abrir una ventanilla lateral, podrían quedar aprisionadas partes del cuerpo entre la ventanilla lateral y el marco de la ventanilla.

- ▶ Asegúrese de que nadie toque la ventanilla lateral cuando la abra.
- ▶ Si alguien queda aprisionado, suelte inmediatamente la tecla o tire de esta para volver a cerrar la ventanilla lateral.

⚠ ADVERTENCIA Peligro de aprisionamiento al cerrar una ventanilla lateral

Al cerrar una ventanilla lateral, pueden quedar aprisionadas partes del cuerpo en la zona de cierre.

- ▶ Al efectuar el cierre, asegúrese de que no se encuentren partes del cuerpo de ninguno de los ocupantes en la zona de movimiento.
- ▶ Si alguien queda aprisionado, suelte inmediatamente la tecla o púlsela para volver a abrir la ventanilla lateral.

⚠ ADVERTENCIA Peligro de aprisionamiento si los niños manejan las ventanillas laterales

Si los niños manejan las ventanillas laterales, pueden quedar aprisionados, especialmente si están sin vigilancia.

- ▶ Active el seguro para niños en las ventanillas laterales de la parte trasera.
- ▶ Al abandonar el vehículo, lleve siempre la llave consigo y bloquee el vehículo.
- ▶ Nunca deje a los niños sin vigilancia en el vehículo.

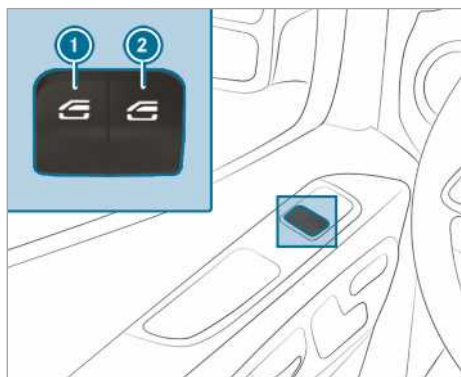

① Elevelunas izquierdo

② Elevelunas derecho

▶ **Apertura manual:** pulse la tecla ① o ② y manténgala en esa posición.

▶ **Cierre manual:** tire de la tecla ① o ② y manténgala en esa posición.

Las ventanillas de las puertas delanteras tienen un desplazamiento automático adicional.

▶ **Apertura completa:** pulse brevemente la tecla ① o ② superando el punto de resistencia.

Se inicia el desplazamiento automático.

▶ **Cierre completo:** tire brevemente de la tecla ① o ② superando el punto de resistencia. Se inicia el desplazamiento automático.

▶ **Interrupción del desplazamiento automático:** vuelva a pulsar o tirar brevemente de la tecla ① o ②.

① Si un objeto obstaculiza el proceso de cierre automático de una ventanilla lateral, la ventanilla lateral vuelve a abrirse automática-

mente. La función automática de inversión de sentido es solo un medio auxiliar y no sustituye su atención.

① Si el desplazamiento automático de la ventanilla lateral no funciona, no existe ninguna protección antiaprisionamiento.

Función automática de inversión de sentido de las ventanillas laterales

Si un objeto obstaculiza el proceso de cierre de una ventanilla lateral, la ventanilla lateral vuelve a abrirse automáticamente. La función automática de inversión de sentido es solo un medio auxiliar y no sustituye su atención.

▶ Al efectuar el cierre, asegúrese de que no se encuentren partes del cuerpo de ninguno de los ocupantes en la zona de movimiento.

⚠ ADVERTENCIA Peligro de aprisionamiento a pesar de la protección de inversión de la ventanilla lateral

La función de inversión de sentido no reacciona:

- ante objetos blandos, ligeros y finos como, por ejemplo, dedos
- en el último tramo de 4 mm del recorrido de cierre
- durante el ajuste
- al volver a efectuar el cierre manual de la ventanilla lateral inmediatamente después de la inversión automática de sentido

Por ello, la función de inversión de sentido no puede impedir el aprisionamiento en estas situaciones.

▶ Al efectuar el cierre, asegúrese de que no se encuentren partes del cuerpo de ninguno de los ocupantes en la zona de movimiento.

▶ Si alguien queda aprisionado, pulse la tecla  para abrir de nuevo la ventanilla lateral.

Ventilación del vehículo antes de iniciar la marcha (apertura de confort)

⚠ ADVERTENCIA Peligro de aprisionamiento al abrir una ventanilla lateral

Al abrir una ventanilla lateral, podrían quedar aprisionadas partes del cuerpo entre la ventanilla lateral y el marco de la ventanilla.

- ▶ Asegúrese de que nadie toque la ventanilla lateral cuando la abra.
- ▶ Si alguien queda aprisionado, suelte inmediatamente la tecla.

Si lo desea, puede ventilar el vehículo antes de iniciar la marcha.

Para ello, con la llave se ejecutan simultáneamente las siguientes funciones:

- Desbloqueo del vehículo
- Apertura de las ventanillas laterales

Solo puede activar la función "Apertura de confort" con la llave. La llave debe encontrarse cerca de la puerta del conductor o del acompañante.

▶ Mantenga pulsada la tecla  integrada en la llave.

Se ejecutan las siguientes funciones:

- El vehículo se desbloquea.
- Las ventanillas laterales se abren.

▶ **Interrupción de la apertura de confort:** suelte la tecla .

Cierre de las ventanillas laterales desde el exterior (cierre de confort)

▲ ADVERTENCIA Peligro de aprisionamiento en caso de falta de atención durante el cierre de confort

Durante el cierre de confort, pueden quedar aprisionadas partes del cuerpo en la zona de movimiento de las ventanillas laterales.

- ▶ Supervise la operación de cierre completa durante el cierre de confort.
- ▶ Al efectuar el cierre, asegúrese de que no se encuentren partes del cuerpo de ninguno de los ocupantes en la zona de movimiento.

▶ Mantenga pulsada la tecla  integrada en la llave.

Se ejecutan las siguientes funciones:

- El vehículo se bloquea.
- Las ventanillas laterales se cierran.

▶ **Interrupción del cierre de confort:** suelte la tecla .

Ajuste de las ventanillas laterales

Tras una anomalía del funcionamiento o un corte de tensión, deberá volver a ajustar las ventanillas laterales.

▶ Conecte el encendido (→ página 124).

▶ Tire de ambas teclas de los elevalunas y manténgalas en dicha posición durante aproximadamente 1 segundo tras el cierre de las ventanillas laterales.

Problemas con las ventanillas laterales

Problema	Posibles causas / consecuencias y ▶ soluciones
Una ventanilla lateral no cierra y usted no logra detectar la causa.	<p>▶ Compruebe si hay algún objeto en la guía de la ventanilla.</p> <p>▲ ADVERTENCIA Peligro de aprisionamiento o de muerte por función de inversión de sentido inactiva</p> <p>Al volver a cerrar una ventanilla lateral inmediatamente después del bloqueo o ajuste, la ventanilla lateral se cierra con mayor fuerza o con toda su fuerza. La función de inversión de sentido no está activa.</p> <p>Pueden quedar aprisionadas partes del cuerpo en la zona de cierre.</p> <p>▶ Asegúrese de que no se encuentren partes del cuerpo de ninguno de los ocupantes en la zona de cierre.</p>

Problema	Posibles causas / consecuencias y ► soluciones
	<p>► Para detener el proceso de cierre, suelte la tecla o púlsela de nuevo para volver a abrir la ventanilla lateral.</p> <p>Si al cerrar una ventanilla lateral se bloquea y se abre ligeramente de nuevo, puede proceder del siguiente modo:</p> <p>► Inmediatamente después del bloqueo, vuelva a tirar de la tecla correspondiente hasta que la ventanilla lateral se haya cerrado y siga tirando de ella durante un segundo más. La ventanilla lateral se cerrará ejerciendo una mayor fuerza.</p> <p>Si la ventanilla lateral se vuelve a bloquear y se abre ligeramente de nuevo, puede proceder del siguiente modo:</p> <p>► Repita el paso anterior. La ventanilla lateral se cerrará sin función automática de inversión de sentido.</p>
Las ventanillas laterales no pueden abrirse o cerrarse con la apertura de confort.	<p>La pila de la llave está casi o totalmente agotada.</p> <p>► Compruebe la pila con el testigo de control del estado de carga de las pilas y sustitúyala en caso necesario (→ página 50).</p>

Protección antirrobo

Funcionamiento del bloqueo de arranque

El bloqueo de arranque evita que su vehículo pueda ser puesto en marcha sin una llave adecuada.

El bloqueo de arranque se conecta automáticamente al desconectar el encendido y se desconecta al conectar el encendido.

EDW (alarma antirrobo)

Función de la alarma antirrobo (EDW)

Si el sistema EDW está conectado, en las siguientes situaciones se activará una alarma óptica y acústica:

- si abre una puerta
- si abre la puerta posterior
- si se abre el capó.
- si se activa la alarma volumétrica (→ página 67)
- si se activa la protección antirremolque (→ página 66)

El sistema EDW se conecta automáticamente al cabo de unos cinco segundos en el caso siguiente:

- después del bloqueo con la llave

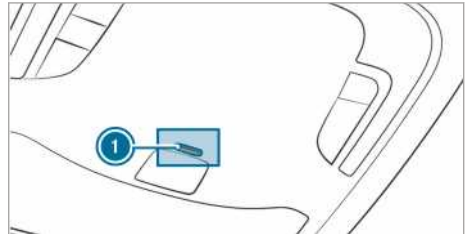

Si el sistema EDW está conectado, el testigo de control ① parpadea en la unidad de mando en el techo.

El sistema EDW se desconecta automáticamente en los casos siguientes:

- después del desbloqueo con la llave
- después de pulsar la tecla de arranque y parada con la llave en el vehículo

Conexión y desconexión del sistema EDW (sistema de alarma antirrobo)

Si el sistema de advertencia está conectado, en las siguientes situaciones se activará una alarma óptica y acústica:

- Se abre una puerta.
- Se abre el capó.

① Aunque resuelva inmediatamente la causa de la alarma, como, porejemplo, una puerta abierta, la alarma no se desactiva.

Conexión

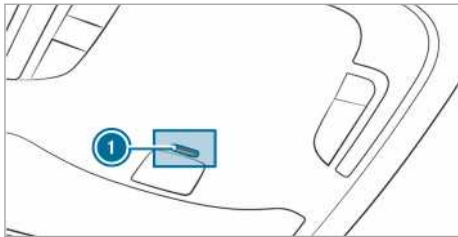

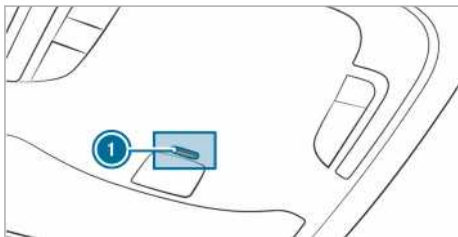

- ▶ Cierre todas las puertas.
- ▶ Bloquee el vehículo con la llave. El testigo de control ① en la unidad de mando en el techo parpadea.

Desconexión



- ▶ Desbloquee el vehículo con la llave. El testigo de control ① integrado en la unidad de mando en el techo se apaga.
- ⓘ Si no abre ninguna puerta en un periodo de 40 segundos después de haber desbloqueado el vehículo, este se bloquea de nuevo automáticamente.

Finalización de la alarma

- ▶ Pulse la tecla  o  de la llave.
- O bien:
- ▶ Pulse la tecla de arranque y parada con la llave dentro del vehículo. La alarma se desactiva.

Funcionamiento de la protección anti-remolque

Funcionamiento de la protección anti-remolque

Si modifica la inclinación del vehículo con la protección anti-remolque conectada, se activa una alarma óptica y acústica. Esto puede suceder, por ejemplo, cuando se levanta el vehículo por un lado.

Conexión o desconexión de la protección anti-remolque

Conexión y desconexión

- ▶ Bloquee el vehículo con la llave. La protección anti-remolque se activa automáticamente al cabo de unos 40 segundos:
- ▶ Abra el vehículo con la llave. La protección anti-remolque está desconectada.

La protección anti-remolque solo se activa si los siguientes componentes están cerrados:

- la puerta del conductor y la puerta del acompañante
- las puertas laterales
- las puertas posteriores

Desactivación

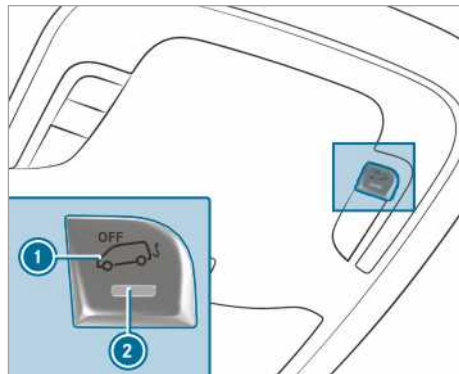

- ▶ Desconecte la alimentación eléctrica (→ página 124).
- ▶ Pulse la tecla ①. Después de soltar la tecla se ilumina el testigo de control ② integrado en la tecla durante aproximadamente cinco segundos.
- ▶ Bloquee el vehículo con la llave. Se desconecta la protección anti-remolque.

La protección anti-remolque permanece desactivada hasta que vuelva a bloquear el vehículo.

Desconecte la protección anti-remolque si bloquea el vehículo en las siguientes situaciones:

- El vehículo se carga y/o transporta, por ejemplo, en un transbordador o un portavehículos.
- El vehículo se aparcó sobre una superficie móvil, por ejemplo, en un garaje con plazas elevables.

De esta forma evitará una falsa alarma.

Alarma volumétrica

Funcionamiento

Si la alarma volumétrica está conectada, se activa una alarma óptica y acústica al detectarse un movimiento en el habitáculo del vehículo. Esto ocurre, porejemplo, si alguien accede al habitáculo del vehículo.

Conexión o desconexión de la alarma volumétrica

Conexión

- ▶ Las ventanillas laterales se cierran.
- ▶ Asegúrese de que no cuelgue ningún objeto, porejemplo, peluches o perchas para ropa, del espejo retrovisor interior o de los asideros de sujeción del techo. De esta forma evitará una falsa alarma.
- ▶ Bloquee el vehículo con la llave. La alarma volumétrica se conecta después de aproximadamente 30 segundos.

La alarma volumétrica solo se activa si los siguientes componentes están cerrados:

- la puerta del conductor y la puerta del acompañante
- las puertas laterales
- las puertas posteriores

Desconexión

- ▶ Desbloquee el vehículo con la llave. La alarma volumétrica se desconecta automáticamente.

Desactivación

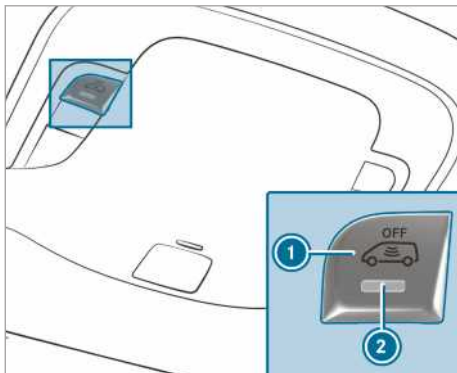

- ▶ Desconecte la alimentación eléctrica (→ página 124).
- ▶ Pulse la tecla ①. Después de soltar la tecla se ilumina el testigo de control ② integrado en la tecla durante aproximadamente cinco segundos.
- ▶ Bloquee el vehículo con la llave. Se desconecta la alarma volumétrica.

La alarma volumétrica permanece desactivada hasta que vuelva a bloquear el vehículo.

Desconecte la alarma volumétrica si bloquea el vehículo en las siguientes situaciones:

- Permanecen personas o animales en el interior del vehículo.
- Las ventanillas laterales permanecen abiertas.
- El vehículo se transporta, porejemplo, en un transbordador o un portavehículos.

De esta forma evitará una falsa alarma.

Posición correcta del asiento del conductor

▲ ADVERTENCIA Peligro de accidente por los ajustes del vehículo durante la marcha

Puede perder el control sobre su vehículo en las siguientes situaciones:

- Si ajusta el asiento del conductor, el reposacabezas, el volante o el espejo durante la marcha.
- Si se abrocha el cinturón de seguridad durante la marcha.

▶ Antes de arrancar el motor: ajuste el asiento del conductor, el reposacabezas, el volante o el espejo y abróchese el cinturón de seguridad.



Al ajustar el volante ③, el cinturón de seguridad ② y el asiento del conductor ①, tenga en cuenta lo siguiente:

- Está sentado lo más alejado posible del airbag del conductor.
- Adopta una posición de asiento erguida.
- Los muslos quedan ligeramente apoyados en la banqueta del asiento.
- No tiene las piernas totalmente estiradas y puede pisar a fondo los pedales con comodidad.
- La parte posterior de la cabeza se apoya en el centro del reposacabezas a la altura de los ojos.
- Puede sujetar el volante con los brazos ligeramente flexionados.
- Puede mover libremente las piernas.

- Puede ver correctamente todos los indicadores del visualizador del cuadro de instrumentos.
- Puede observar bien la situación del tráfico.
- El cinturón de seguridad está ceñido al cuerpo, tendido por el centro del hombro y sobre la zona de las caderas a la altura de la ingle.

Asientos

Ajuste manual de los asientos delanteros (sin paquete de confort para los asientos)

▲ ADVERTENCIA Peligro de aprisionamiento si los niños ajustan los asientos

Si los niños ajustan los asientos, pueden quedar aprisionados, especialmente si están sin vigilancia.

- ▶ Al abandonar el vehículo, lleve siempre la llave consigo y bloquee el vehículo.
- ▶ Nunca deje a los niños sin vigilancia en el vehículo.

▲ ADVERTENCIA Peligro de aprisionamiento al ajustar los asientos

Cuando ajusta un asiento, usted o un ocupante del vehículo pueden quedar aprisionados, por ejemplo, en el riel de guía del asiento.

- ▶ Asegúrese de que no se encuentren partes del cuerpo en la zona de movimiento del asiento durante el proceso de ajuste del asiento.

Tenga en cuenta las indicaciones de seguridad sobre "Airbags" y "Niños en el vehículo".

▲ ADVERTENCIA Peligro de accidente por no enclavar el asiento del conductor

Si el asiento del conductor no se encuentra enclavado, puede moverse de forma inespereada durante la marcha.

Como consecuencia podría perder el control sobre su vehículo.

- ▶ Asegúrese de que el asiento del conductor esté enclavado antes de arrancar el vehículo.

⚠ ADVERTENCIA Peligro de accidente por los ajustes del vehículo durante la marcha

Puede perder el control sobre su vehículo en las siguientes situaciones:

- Si ajusta el asiento del conductor, el reposacabezas, el volante o el espejo durante la marcha.
 - Si se abrocha el cinturón de seguridad durante la marcha.
- ▶ Antes de arrancar el motor: ajuste el asiento del conductor, el reposacabezas, el volante o el espejo y abróchese el cinturón de seguridad.

⚠ ADVERTENCIA Peligro de aprisionamiento al ajustar la altura del asiento sin la debida atención

Al ajustar la altura del asiento sin la debida atención, usted u otros ocupantes del vehículo pueden quedar aprisionados o sufrir heridas.

En especial los niños pueden accionar involuntariamente las teclas del ajuste del asiento eléctrico y quedar aprisionados.

- ▶ Al mover el asiento, asegúrese de que no se introduzcan manos o partes del cuerpo debajo del mecanismo de palanca del sistema de ajuste del asiento.

⚠ ADVERTENCIA Peligro de sufrir lesiones por no montar o ajustar incorrectamente los reposacabezas

Si los reposacabezas no están montados o no están ajustados correctamente, los reposacabezas no pueden ofrecer la protección prevista.

Existe un riesgo elevado de sufrir lesiones en la zona de la cabeza y el cuello, por ejemplo, en caso de accidente o maniobra de frenado.

- ▶ Circule siempre con los reposacabezas montados.
- ▶ Antes de emprender la marcha, asegúrese de que todos los ocupantes del vehículo tengan la cabeza apoyada en el centro del reposacabezas a la altura de los ojos.

No confunda los reposacabezas de los asientos delanteros con los de los asientos traseros. De lo contrario, no podrá ajustar la altura y la inclinación de los reposacabezas en la posición correcta.

Ajuste el reposacabezas con el ajuste longitudinal del reposacabezas de forma que quede lo más cerca posible de la parte posterior de la cabeza.

⚠ ADVERTENCIA Peligro de lesiones o de muerte por la posición del asiento incorrecta

Si el respaldo del asiento no se encuentra en una posición casi vertical, el cinturón de seguridad no ofrece la protección prevista.

En este caso, durante una maniobra de frenado o en un accidente podría deslizarse por debajo del cinturón de seguridad y sufrir lesiones, porejemplo, en el vientre o el cuello.

- ▶ Ajuste el asiento correctamente antes de iniciar la marcha.
- ▶ Asegúrese siempre de que el respaldo del asiento se encuentre en una posición casi vertical y que la cinta del pecho discurra por el centro del hombro.

! **INDICACIÓN** Daño de los asientos al reposicionarlos

Los asientos pueden sufrir daños por objetos al reposicionarlos.

- ▶ Al reposicionar los asientos, asegúrese de que no se encuentre ningún objeto en el espacio reposapiés, debajo o detrás de los asientos.

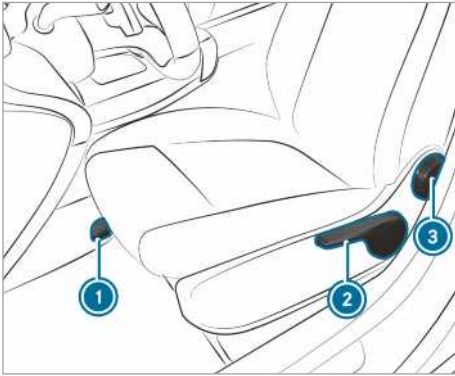

- ① Posición longitudinal del asiento
- ② Altura del asiento
- ③ Inclinación del respaldo del asiento
- i En función del modelo de asiento, algunas opciones de ajuste pueden no estar disponibles.

- ▶ **Ajuste de la posición longitudinal del asiento:** levante la palanca ① y desplace el asiento hasta que alcance la posición que desee.
- ▶ Asegúrese de que el asiento esté enclavado.
- ▶ **Ajuste de la altura del asiento:** presione repetidamente la palanca ② o tire de ella hasta alcanzar la altura del asiento deseada.
- ▶ **Ajuste de la inclinación del respaldo del asiento:** gire la rueda de mano ③ hacia delante y hacia atrás hasta alcanzar la posición deseada.

Ajuste manual de los asientos delanteros (con paquete de confort para los asientos)

⚠ ADVERTENCIA Peligro de aprisionamiento si los niños ajustan los asientos

Si los niños ajustan los asientos, pueden quedar aprisionados, especialmente si están sin vigilancia.

- ▶ Al abandonar el vehículo, lleve siempre la llave consigo y bloquee el vehículo.
- ▶ Nunca deje a los niños sin vigilancia en el vehículo.

⚠ ADVERTENCIA Peligro de aprisionamiento al ajustar los asientos

Cuando ajusta un asiento, usted o un ocupante del vehículo pueden quedar aprisionados, por ejemplo, en el riel de guía del asiento.

- ▶ Asegúrese de que no se encuentren partes del cuerpo en la zona de movimiento del asiento durante el proceso de ajuste del asiento.

Tenga en cuenta las indicaciones de seguridad sobre "Airbags" y "Niños en el vehículo".

⚠ ADVERTENCIA Peligro de accidente por no enclavar el asiento del conductor

Si el asiento del conductor no se encuentra enclavado, puede moverse de forma inesperada durante la marcha.

Como consecuencia podría perder el control sobre su vehículo.

- ▶ Asegúrese de que el asiento del conductor esté enclavado antes de arrancar el vehículo.

⚠ ADVERTENCIA Peligro de accidente por los ajustes del vehículo durante la marcha

Puede perder el control sobre su vehículo en las siguientes situaciones:

- Si ajusta el asiento del conductor, el reposacabezas, el volante o el espejo durante la marcha.
- Si se abrocha el cinturón de seguridad durante la marcha.

- ▶ Antes de arrancar el motor: ajuste el asiento del conductor, el reposacabezas, el volante o el espejo y abróchese el cinturón de seguridad.

⚠ ADVERTENCIA Peligro de aprisionamiento al ajustar la altura del asiento sin la debida atención

Al ajustar la altura del asiento sin la debida atención, usted u otros ocupantes del vehículo pueden quedar aprisionados o sufrir heridas.

En especial los niños pueden accionar involuntariamente las teclas del ajuste del asiento eléctrico y quedar aprisionados.

- ▶ Al mover el asiento, asegúrese de que no se introduzcan manos o partes del cuerpo debajo del mecanismo de palanca del sistema de ajuste del asiento.

⚠ ADVERTENCIA Peligro de sufrir lesiones por no montar o ajustar incorrectamente los reposacabezas

Si los reposacabezas no están montados o no están ajustados correctamente, los reposacabezas no pueden ofrecer la protección prevista.

Existe un riesgo elevado de sufrir lesiones en la zona de la cabeza y el cuello, por ejemplo, en caso de accidente o maniobra de frenado.

- ▶ Circule siempre con los reposacabezas montados.
- ▶ Antes de emprender la marcha, asegúrese de que todos los ocupantes del vehículo tengan la cabeza apoyada en el centro de los reposacabezas a la altura de los ojos.

No confunda los reposacabezas de los asientos delanteros con los de los asientos traseros. De lo contrario, no podrá ajustar la altura y la inclinación de los reposacabezas en la posición correcta.

Ajuste el reposacabezas con el ajuste longitudinal del reposacabezas de forma que quede lo más cerca posible de la parte posterior de la cabeza.

⚠ ADVERTENCIA Peligro de lesiones o de muerte por la posición del asiento incorrecta

Si el respaldo del asiento no se encuentra en una posición casi vertical, el cinturón de seguridad no ofrece la protección prevista.

En este caso, durante una maniobra de frenado o en un accidente podría deslizarse por debajo del cinturón de seguridad y sufrir lesiones, porejemplo, en el vientre o el cuello.

- ▶ Ajuste el asiento correctamente antes de iniciar la marcha.
- ▶ Asegúrese siempre de que el respaldo del asiento se encuentre en una posición casi vertical y que la cinta del

pecho discorra por el centro del hombro.

1 INDICACIÓN Daño de los asientos al repositionarlos

Los asientos pueden sufrir daños por objetos al repositionarlos.

- ▶ Al repositionar los asientos, asegúrese de que no se encuentre ningún objeto en el espacio reposapiés, debajo o detrás de los asientos.



Imagen de muestra de asiento de confort

- ① Profundidad de la banqueta del asiento
- ② Inclinación del respaldo del asiento
- ③ Altura del asiento
- ④ Inclinación de la banqueta del asiento
- ⑤ Posición longitudinal del asiento
- ⑥ Suspensión del asiento
- ⑦ Bloqueo de oscilaciones

i En función del modelo de asiento, algunas opciones de ajuste pueden no estar disponibles.

- ▶ **Ajuste de la profundidad de la banqueta del asiento:** levante la palanca ① y desplace la parte delantera de la banqueta del asiento hacia delante o hacia atrás.
- ▶ **Ajuste de la inclinación del respaldo del asiento:** gire la rueda de mano ② hacia delante y hacia atrás hasta alcanzar la posición deseada.
- ▶ **Ajuste de la altura del asiento:** tire de la palanca ③ o presiónela hasta alcanzar la posición deseada.

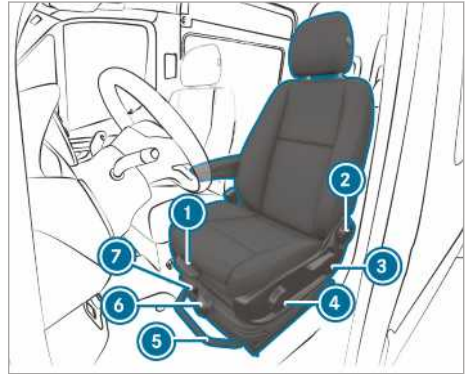
- ▶ **Ajuste de la inclinación de la banqueta del asiento:** gire la rueda de mano ④ hacia delante y hacia atrás hasta alcanzar la posición deseada.
- ▶ **Ajuste de la posición longitudinal del asiento:** levante la palanca ⑤ y desplace el asiento hasta que alcance la posición que desee.
- ▶ Asegúrese de que el asiento esté enclavado.
- ▶ **Ajuste de la suspensión del asiento:** deje libre el asiento de toda carga.
- ▶ Con la rueda de mano ⑥, ajuste el peso corporal (de 40 kg a 120 kg) para que la suspensión del asiento funcione óptimamente. Si ajusta un peso superior, la suspensión del asiento se endurece. Por tanto, el asiento no oscilará tanto. Si el asiento oscila frecuente e intensamente, puede enclavar el asiento en la parte inferior.
- ▶ **Enclavamiento del bloqueo de oscilaciones:** gire la palanca ⑦ hacia arriba. El asiento se enclavará cuando vuelva a oscilar.
- ▶ **Liberación del bloqueo de oscilaciones:** gire la palanca ⑦ hacia la derecha. El asiento puede oscilar.

Ajuste eléctrico del asiento delantero

⚠ ADVERTENCIA Peligro de aprisionamiento si los niños ajustan los asientos

Si los niños ajustan los asientos, pueden quedar aprisionados, especialmente si están sin vigilancia.

- ▶ Al abandonar el vehículo, lleve siempre la llave consigo y bloquee el vehículo.
- ▶ Nunca deje a los niños sin vigilancia en el vehículo.

Los asientos se pueden ajustar con el encendido desconectado.

⚠ ADVERTENCIA Peligro de aprisionamiento al ajustar los asientos

Cuando ajusta un asiento, usted o un ocupante del vehículo pueden quedar aprisionados, por ejemplo, en el riel de guía del asiento.

- ▶ Asegúrese de que no se encuentren partes del cuerpo en la zona de movi-

miento del asiento durante el proceso de ajuste del asiento.

Tenga en cuenta las indicaciones de seguridad sobre "Airbags" y "Niños en el vehículo".

⚠ ADVERTENCIA Peligro de accidente por no enclavar el asiento del conductor

Si el asiento del conductor no se encuentra enclavado, puede moverse de forma inesperada durante la marcha.

Como consecuencia podría perder el control sobre su vehículo.

- ▶ Asegúrese de que el asiento del conductor esté enclavado antes de arrancar el vehículo.

⚠ ADVERTENCIA Peligro de accidente por los ajustes del vehículo durante la marcha

Puede perder el control sobre su vehículo en las siguientes situaciones:

- Si ajusta el asiento del conductor, el reposacabezas, el volante o el espejo durante la marcha.
- Si se abrocha el cinturón de seguridad durante la marcha.

- ▶ Antes de arrancar el motor: ajuste el asiento del conductor, el reposacabezas, el volante o el espejo y abróchese el cinturón de seguridad.

⚠ ADVERTENCIA Peligro de aprisionamiento al ajustar la altura del asiento sin la debida atención

Al ajustar la altura del asiento sin la debida atención, usted u otros ocupantes del vehículo pueden quedar aprisionados o sufrir heridas.

En especial los niños pueden accionar involuntariamente las teclas del ajuste del asiento eléctrico y quedar aprisionados.

- ▶ Al mover el asiento, asegúrese de que no se introduzcan manos o partes del cuerpo debajo del mecanismo de palanca del sistema de ajuste del asiento.

⚠ ADVERTENCIA Peligro de sufrir lesiones por no montar o ajustar incorrectamente los reposacabezas

Si los reposacabezas no están montados o no están ajustados correctamente, los reposacabezas no pueden ofrecer la protección prevista.

Existe un riesgo elevado de sufrir lesiones en la zona de la cabeza y el cuello, por ejemplo, en caso de accidente o maniobra de frenado.

- ▶ Circule siempre con los reposacabezas montados.
- ▶ Antes de emprender la marcha, asegúrese de que todos los ocupantes del vehículo tengan la cabeza apoyada en el centro del reposacabezas a la altura de los ojos.

No confunda los reposacabezas de los asientos delanteros con los de los asientos traseros. De lo contrario, no podrá ajustar la altura y la inclinación de los reposacabezas en la posición correcta.

Ajuste el reposacabezas con el ajuste longitudinal del reposacabezas de forma que quede lo más cerca posible de la parte posterior de la cabeza.

⚠ ADVERTENCIA Peligro de lesiones o de muerte por la posición del asiento incorrecta

Si el respaldo del asiento no se encuentra en una posición casi vertical, el cinturón de seguridad no ofrece la protección prevista.

En este caso, durante una maniobra de frenado o en un accidente podría deslizarse por debajo del cinturón de seguridad y sufrir lesiones, porejemplo, en el vientre o el cuello.

- ▶ Ajuste el asiento correctamente antes de iniciar la marcha.
- ▶ Asegúrese siempre de que el respaldo del asiento se encuentre en una posición casi vertical y que la cinta del pecho discurra por el centro del hombro.

1 INDICACIÓN Daño de los asientos al repositonarlos

Los asientos pueden sufrir daños por objetos al repositonarlos.

- ▶ Al repositonar los asientos, asegúrese de que no se encuentre ningún objeto en el espacio reposapiés, debajo o detrás de los asientos.

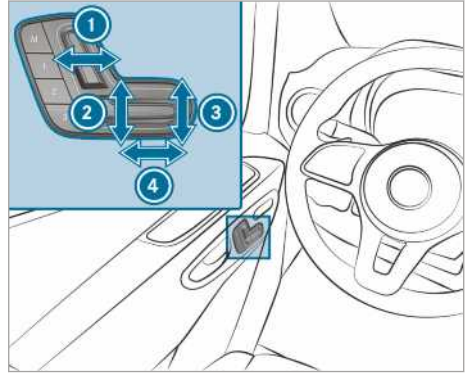

- ① Inclinación del respaldo del asiento
- ② Altura del asiento
- ③ Inclinación de la banqueta del asiento
- ④ Posición longitudinal del asiento

- ▶ Memorice los ajustes con la función de memoria (→ página 74).

Ajuste del apoyo lumbar con 4 vías de ajuste

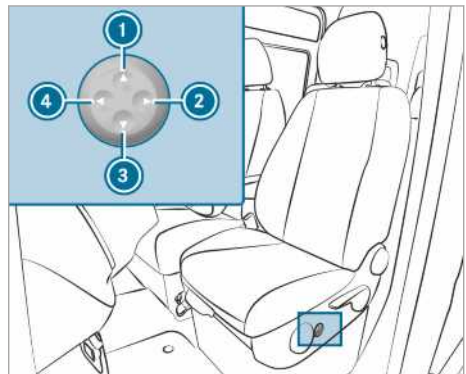

- ① Mayor altura
- ② Menor curvatura
- ③ Menor altura
- ④ Mayor curvatura

- ▶ Ajuste la curvatura del respaldo a su columna vertebral con las teclas ① a ④ de forma individual.

Manejo de la función de memoria

⚠ ADVERTENCIA Peligro de accidente por el uso de la función de memoria durante la marcha

Si utiliza la función de memoria para el lado del conductor durante la marcha, podría perder el control del vehículo a causa de los movimientos necesarios para efectuar el ajuste.

▶ Utilice la función de memoria para el lado del conductor solo con el vehículo parado.

⚠ ADVERTENCIA Peligro de aprisionamiento al ajustar el asiento con la función de memoria

Si la función de memoria efectúa un ajuste del asiento, usted y otros ocupantes del vehículo (especialmente los niños) podrían quedar aprisionados.

- ▶ Asegúrese de que no se encuentren partes del cuerpo en la zona de movimiento del asiento durante el proceso de ajuste de la función de memoria.
- ▶ En el caso de que alguien quede aprisionado, suelte de inmediato la tecla de posición de la función de memoria. El proceso de ajuste se interrumpe.

⚠ ADVERTENCIA Peligro de aprisionamiento en caso de que los niños activen la función de memoria

Si los niños activan la función de memoria pueden quedar aprisionados, especialmente si no están vigilados.

- ▶ Nunca deje a los niños sin vigilancia en el vehículo.
- ▶ Al abandonar el vehículo, lleve siempre la llave consigo y bloquee el vehículo.

Puede utilizar la función de memoria con el encendido desconectado.

Memorización de los ajustes del asiento

Mediante la función de memoria se pueden memorizar y solicitar ajustes del asiento de hasta tres personas. Puede ajustar el asiento y el respaldo.

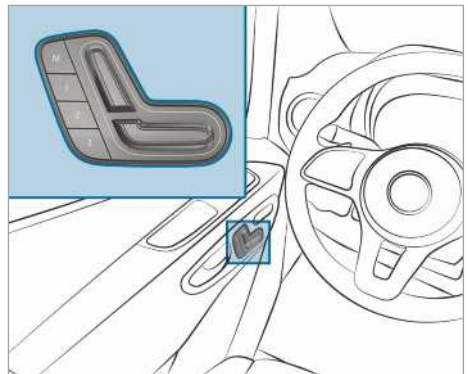

- ▶ Desplace el asiento a la posición que desee.
- ▶ Pulse la tecla Memory M junto con una de las teclas de posición de memorización 1, 2 o 3. Suena una señal acústica. Se memorizan los ajustes.
- ▶ **Solicitud:** pulse la tecla de posición de memoria 1, 2 o 3 y manténgala pulsada hasta que el asiento delantero se encuentre en la posición memorizada.

Giro de los asientos delanteros

⚠ ADVERTENCIA Peligro de lesiones y de muerte por no estar enclavados los asientos del conductor y del acompañante

Si el asiento del conductor y del acompañante no están enclavados en el sentido de la marcha durante la marcha, los sistemas de retención no pueden proteger a los pasajeros de la manera prevista.

- ▶ Enclave el asiento del conductor y el del acompañante en el sentido de la marcha antes de arrancar el motor.

⚠ ADVERTENCIA Peligro de accidente por los ajustes del vehículo durante la marcha

Puede perder el control sobre su vehículo en las siguientes situaciones:

- Si ajusta el asiento del conductor, el reposacabezas, el volante o el espejo durante la marcha.
- Si se abrocha el cinturón de seguridad durante la marcha.

- ▶ Antes de arrancar el motor: ajuste el asiento del conductor, el reposacabezas, el volante o el espejo y abróchese el cinturón de seguridad.



Puede girar los asientos del conductor y del acompañante 50° y 180°. Los asientos se encierran en el sentido de la marcha y en sentido contrario a esta, así como en un ángulo de 50° con respecto a la puerta.

- ▶ Asegúrese de que ha accionado el freno de estacionamiento y de que la palanca de freno esté abatida hacia abajo hasta el tope (→ página 160).
- ▶ Ajuste el volante de manera que exista suficiente espacio libre para girar y ajustar el asiento del conductor (→ página 81).
- ▶ Desplace el asiento del acompañante hacia delante antes de girarlo (→ página 68).
- ▶ **Giro del asiento:** presione la palanca ① hacia el centro del vehículo y gire el asiento ligeramente hacia dentro. El dispositivo de giro queda desbloqueado.
- ▶ Suelte de nuevo la palanca ①.
- ▶ Gire el asiento aproximadamente 50° hacia el exterior o hacia el interior hasta alcanzar la posición que desee.

Plegado y desplegado de la superficie de asiento del banco de acompañante



- ▶ **Plegado de la banqueta del asiento hacia delante:** levante la banqueta del asiento para soltarla del anclaje delantero ①.
- ▶ Desplace la banqueta del asiento ligeramente hacia delante para soltarla del anclaje trasero ②.
- ▶ Gire la banqueta del asiento hacia arriba tirando del canto posterior.
- ⓘ Puede utilizar el compartimento situado debajo del banco de acompañante para guardar objetos.
- ▶ **Desplegado de la banqueta del asiento:** despliegue la banqueta del asiento presionando el canto posterior hacia abajo.
- ▶ Encaje la banqueta del asiento por debajo del respaldo del asiento en el anclaje trasero ②.
- ▶ Presione la banqueta del asiento hacia abajo por su parte delantera hasta que quede enclavada en el anclaje delantero ①.

Ajuste del apoyabrazos



Imagen de muestra

- ▶ **Ajuste de la inclinación del apoyabrazos:** levante el apoyabrazos más de 45° ②. El apoyabrazos queda desbloqueado.
- ▶ Desplace el apoyabrazos hasta el tope hacia delante ③.
- ▶ Levante lentamente el apoyabrazos hasta la posición que desee.
- ▶ **Plegado hacia arriba del apoyabrazos:** gire el apoyabrazos más de 90° hacia arriba ① en caso necesario.

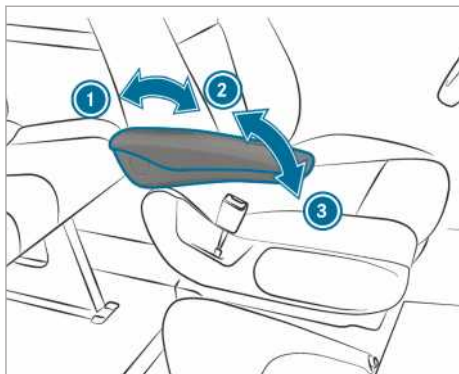
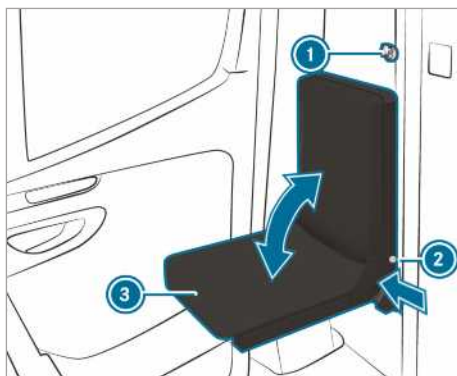

- ▶ Retire la llave ① de la puerta corredera del panel separador.
- ▶ Pulse el botón de presión del elemento de retención ② y pliegue o despliegue la banqueta del asiento ③.
- ▶ Suelte el botón de presión del elemento de retención ② en cuanto la banqueta del asiento ③ haya alcanzado la posición final correspondiente.
- ▶ Mueva la banqueta del asiento ③ hasta que se enclave. El botón de presión del elemento de retención ② debe quedar totalmente a ras del bastidor de asiento.

Plegado o despliegue del asiento abatible

▲ ADVERTENCIA Peligro de lesiones al utilizar el asiento abatible con la llave introducida

Si la llave está insertada en la cerradura de la puerta corredera del panel separador, podría entrar en contacto con la persona que se encuentra en el asiento abatible.

- ▶ Saque siempre la llave de la puerta corredera del panel separador antes de que alguna persona ocupe el asiento abatible.

Montaje o desmontaje del banco trasero

▲ ADVERTENCIA Peligro de lesiones por montaje incorrecto del banco trasero

Si no efectúa el montaje del banco trasero de la forma descrita o monta un banco trasero inadecuado, los cinturones de seguridad no podrán protegerle de la forma prevista.

- ▶ Monte el banco trasero de la forma descrita y solo en el sentido de la marcha.
- ▶ No se permite una instalación frente a frente del banco trasero.
- ▶ Utilice solamente bancos traseros que hayan sido autorizados por Mercedes-Benz para su vehículo.

▲ ADVERTENCIA Peligro de lesiones por banco trasero no bloqueado

Si los bloqueos de las patas del banco trasero no están bien enclavados, el banco trasero no

tendrá un agarre estable y puede volcar durante la marcha.

- ▶ Antes de iniciar la marcha, asegúrese de que el banco trasero esté enclavado. Ninguna de las pestañas de control rojas del asidero de desbloqueo puede quedar visible.
- ▶ Si se ve alguna pestaña de control roja del asidero de desbloqueo, vuelva a enclavar el banco trasero.

⚠ ADVERTENCIA Peligro de lesiones al desmontar y montar el banco trasero

Al inclinar el banco trasero para desmontarlo o montarlo, pueden quedar aprisionadas partes del cuerpo como, por ejemplo, los pies.

- ▶ Asegúrese de que no se encuentre ninguna parte del cuerpo entre el banco trasero y el suelo durante el desmontaje o montaje.

! INDICACIÓN Daños a las ruedas del banco trasero por uso indebido

Las ruedas del banco trasero se pueden dañar si este se usa inadecuadamente o si se desmonta de manera incorrecta.

- ▶ Cuando el banco trasero se encuentre en las cavidades de fijación, no tire de él en dirección a las puertas posteriores. Haga rodar el banco trasero solo junto a las cavidades de fijación.
- ▶ Si está desmontado, no haga rodar el banco trasero ni lo utilice como medio de transporte.



Indicación de advertencia en el banco trasero con representación del montaje correcto del banco trasero.

Posición de montaje del banco trasero de tres plazas con tirante

El banco trasero de tres plazas está disponible en versión con o sin tirante. El tirante se encuentra en la parte trasera del banco trasero de tres plazas.

El banco trasero de tres plazas con tirante solo se debe montar en la tercera fila de asientos (sobre el eje trasero).

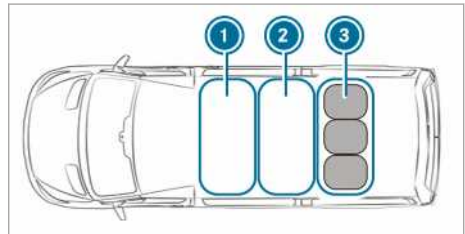

- ① Primera fila de asientos
- ② Segunda fila de asientos
- ③ Tercera fila de asientos: banco trasero de tres plazas con tirante

- ▶ Monte el banco trasero de tres plazas en la tercera fila de asientos ③.

Desmontaje del banco trasero

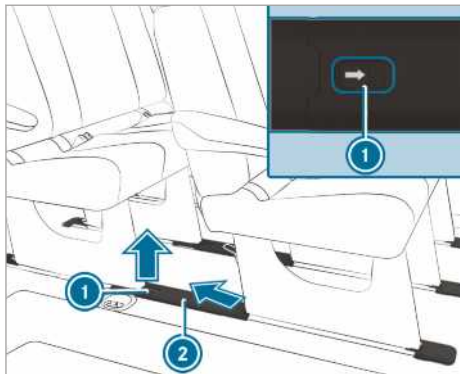

Realice estos trabajos con cuidado y con ayuda de una segunda persona.

- ▶ **Extracción de las cubiertas de las cavidades de fijación:** desplace el clip ① en la dirección indicada por la flecha y extraiga la cubierta ② hacia arriba y hacia atrás de forma oblicua.

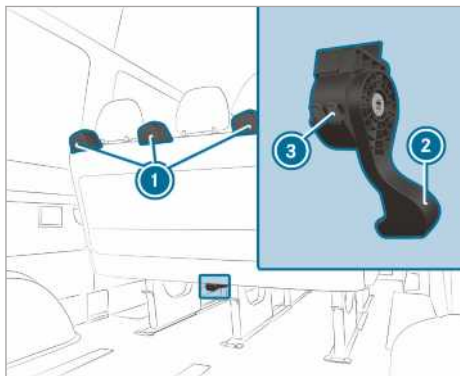

- ▶ Presione completamente hacia abajo el asidero de desbloqueo ② del banco de asiento y manténgalo en dicha posición a la vez que inclina y tira del banco trasero ligeramente hacia atrás por el asidero de desbloqueo.
- ▶ Suelte el asidero de desbloqueo. Los cerrojos de las patas del banco se desbloquean y las pestañas de control rojas ③ en el armazón del asidero de desbloqueo ② quedan visibles.
- ▶ Sujete el banco desbloqueado de los asideros de sujeción ① y tire ligeramente hacia atrás.

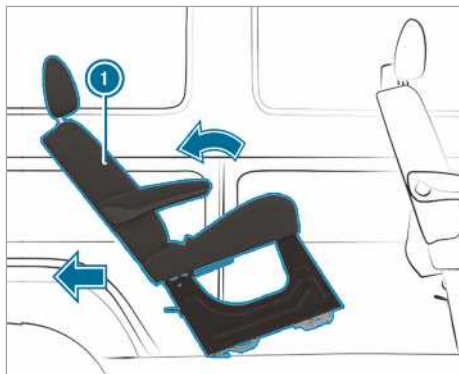

- ▶ Incline el banco ① hacia atrás y sáquelo de las cavidades de fijación.

- ① Si no se puede sacar el banco de las cavidades de fijación, posiblemente sea porque el banco está trabado en el anclaje del asiento. Esto puede suceder si el banco de asiento se inclina demasiado hacia atrás.

Si no se puede sacar el banco de las cavidades de fijación, puede remediar la situación del siguiente modo:

- ▶ Incline el banco hacia delante sin enclavarlo.
- ▶ Incline de nuevo el banco de asiento hacia atrás tirando de él por el asidero de desbloqueo ②.
- ▶ Incline el banco ligeramente hacia atrás y sáquelo de las cavidades de fijación.
- ▶ Para desmontar y guardar el banco, colóquelo junto a las cavidades de fijación y hágalo rodar en dirección a las puertas posteriores.

O bien:

- ▶ Para guardar el banco, sáquelo lateralmente.
- ① Retire los bancos por delante o por detrás según convenga.

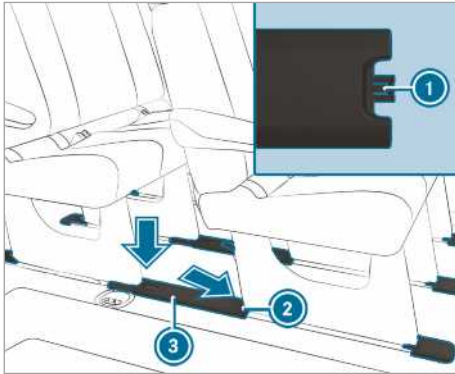

- ▶ **Colocación de las cubiertas de las cavidades de fijación:** sujete la cubierta ③ de modo que la lengüeta de sujeción ① apunte en dirección al anclaje del asiento trasero ②.
- ▶ Inserte la cubierta ③ hacia abajo de forma oblicua en el anclaje del asiento trasero ② y, a continuación, fíjela a la cavidad de fijación.
- ▶ Al almacenar los bancos traseros una vez desmontados, asegúrese de que estén firmemente asentados y no puedan volcar.

Montaje del banco trasero

Mantenga siempre los anclajes del asiento limpios y libres de objetos para garantizar un enclavamiento seguro del banco trasero.

- ① En los vehículos con homologación de turismo, tenga en cuenta la cantidad máxima autorizada de plazas de asiento.
- ▶ Retire las cubiertas de las cavidades de fijación de la forma descrita en "Desmontaje del banco trasero".
- ▶ Asegúrese de que no haya ningún objeto en los anclajes del asiento ni en las cavidades de fijación.
- ▶ Posicione el banco de asiento detrás de la posición de montaje.
- ▶ Agarre el banco trasero por los asideros de sujeción e inclínelo hacia atrás.
- ▶ Haga rodar el banco hacia delante sobre los soportes planos de plástico.
- ▶ Asegúrese de que las patas traseras del banco estén enclavadas.

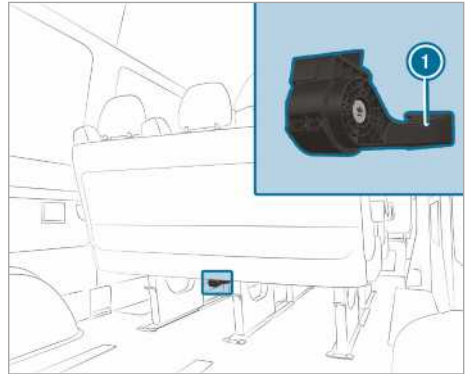

- ▶ Incline el banco hacia delante con algo de inercia hasta que los cerrojos de las patas delanteras del banco se enclaven de forma audible. Los cerrojos de las patas delanteras del banco se bloquean y ya no pueden verse las pestañas de control rojas en el armazón del asidero de desbloqueo ①.

- ① Si se ven las pestañas de control rojas en el armazón del asidero de desbloqueo, es porque el banco no está bien enclavado.

Si el banco no está correctamente enclavado, puede remediar la situación del siguiente modo:

- ▶ Vuelva a desbloquear el banco e inclínelo hacia delante con algo de inercia hasta que los cerrojos de las patas delanteras del banco se enclaven de forma audible.
- ▶ Coloque las cubiertas de las cavidades de fijación de la forma descrita en "Desmontaje del banco trasero".

Ajuste del respaldo del asiento del banco trasero

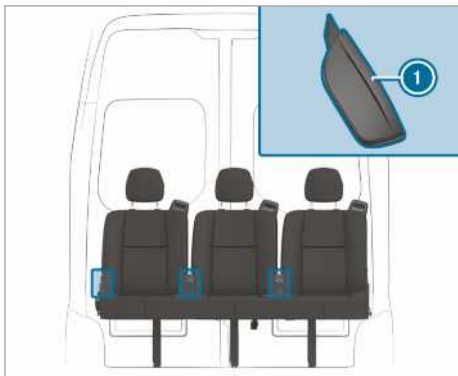

- ▶ Tire del asidero de desbloqueo del respaldo del asiento ① hacia arriba y manténgalo en dicha posición.
- ▶ Coloque el respaldo del asiento en la posición deseada.
- ▶ Suelte el asidero de desbloqueo del respaldo del asiento ① y mueva el respaldo ligeramente.
El respaldo del asiento se enclava.

Reposacabezas

Ajuste manual de los reposacabezas

⚠ ADVERTENCIA Peligro de accidente por los ajustes del vehículo durante la marcha

Puede perder el control sobre su vehículo en las siguientes situaciones:

- Si ajusta el asiento del conductor, el reposacabezas, el volante o el espejo durante la marcha.
 - Si se abrocha el cinturón de seguridad durante la marcha.
- ▶ Antes de arrancar el motor: ajuste el asiento del conductor, el reposacabezas, el volante o el espejo y abróchese el cinturón de seguridad.

⚠ ADVERTENCIA Peligro de sufrir lesiones por no montar o ajustar incorrectamente los reposacabezas

Si los reposacabezas no están montados o no están ajustados correctamente, los reposacabezas no pueden ofrecer la protección prevista.

Existe un riesgo elevado de sufrir lesiones en la zona de la cabeza y el cuello, por ejemplo, en caso de accidente o maniobra de frenado.

- ▶ Circule siempre con los reposacabezas montados.
- ▶ Antes de emprender la marcha, asegúrese de que todos los ocupantes del vehículo tengan la cabeza apoyada en el centro del reposacabezas a la altura de los ojos.

No confunda los reposacabezas de los asientos delanteros con los de los asientos traseros. De lo contrario, no podrá ajustar la altura y la inclinación de los reposacabezas en la posición correcta.

Ajuste el reposacabezas con el ajuste longitudinal del reposacabezas de forma que quede lo más cerca posible de la parte posterior de la cabeza.

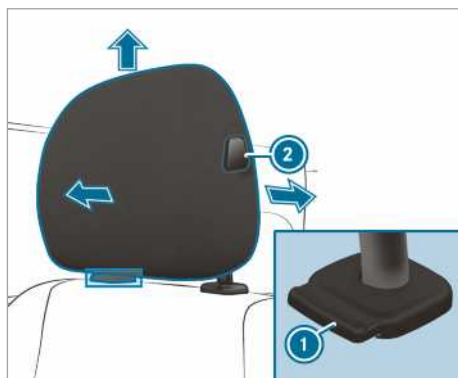

Reposacabezas (ejemplo reposacabezas de confort en el asiento del conductor)

- ▶ **Ajuste a mayor altura:** tire del reposacabezas hacia arriba hasta que alcance la posición que desee y asegúrese de que esté enclavado. Utilice los reposacabezas solo si están bien enclavados.
- ▶ **Ajuste a menor altura:** pulse el botón de desbloqueo ① y desplace el reposacabezas

hacia abajo hasta que quede en la posición que desee y asegúrese de que esté enclavado.

Utilice los reposacabezas solo si están bien enclavados.

▶ **Hacia delante:** presione el botón de desbloqueo ② y tire del reposacabezas hacia delante hasta que quede enclavado en la posición que desee.

▶ **Hacia atrás:** mantenga presionado el botón de desbloqueo ② y desplace el reposacabezas hacia atrás hasta que alcance la posición que desee.

ⓘ Dependiendo del modelo del reposacabezas, es posible que algunas posibilidades de ajuste no existan.

Conexión y desconexión de la calefacción de asiento

⚠ ADVERTENCIA Peligro de sufrir quemaduras por conectar de forma repetida la calefacción de asiento

Si conecta la calefacción de asiento de forma repetida, la banqueta del asiento y el acolchado del respaldo del asiento se pueden calentar demasiado.

En caso de limitación en la sensibilidad térmica o en la capacidad de reacción a elevadas temperaturas, esto puede causar daños en la salud o incluso lesiones parecidas a quemaduras.

▶ No conecte la calefacción de asiento de forma repetida.

Como protección contra el sobrecalentamiento, la calefacción de asiento puede desactivarse provisionalmente tras repetidas reconexiones.

! INDICACIÓN Daños en los asientos causados por objetos o complementos con la calefacción de asiento conectada

Si la calefacción de asiento está conectada, se puede formar una acumulación de calor por causa de objetos o complementos depositados en los asientos, por ejemplo, cojines o asientos infantiles. Esto puede causar daños en la superficie del asiento.

▶ Asegúrese de que no haya ningún objeto o complemento en los asientos

con la calefacción de asiento conectada.

Requisitos

- La alimentación eléctrica está conectada.

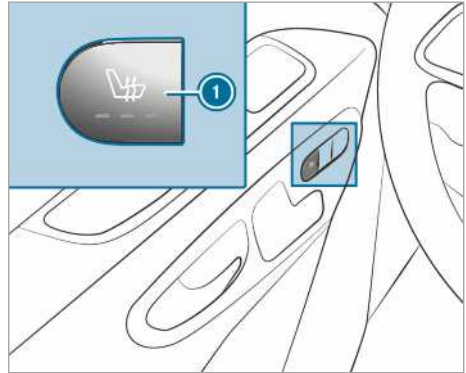

▶ **Conexión:** pulse la tecla ①.

Se iluminan todos los testigos de control de la tecla.

▶ **Reducción del nivel:** pulse repetidamente la tecla ① hasta alcanzar el nivel de calefacción deseado.

En función del nivel de calefacción, se iluminan de uno a tres testigos de control.

▶ **Desconexión:** pulse repetidamente la tecla ① hasta que todos los testigos de control se apaguen.

ⓘ La calefacción de asiento cambia de forma automática de los tres niveles de calefacción a un nivel inferior tras 8, 10 y 20 minutos, hasta desconectar la calefacción de asiento.

Ajuste del volante

⚠ ADVERTENCIA Peligro de accidente por los ajustes del vehículo durante la marcha

Puede perder el control sobre su vehículo en las siguientes situaciones:

- Si ajusta el asiento del conductor, el reposacabezas, el volante o el espejo durante la marcha.
- Si se abrocha el cinturón de seguridad durante la marcha.

▶ Antes de arrancar el motor: ajuste el asiento del conductor, el reposacabe-

zas, el volante o el espejo y abróchese el cinturón de seguridad.

⚠ ADVERTENCIA Peligro de aprisionamiento para los niños al ajustar el volante

Si los niños ajustan el volante, podrían quedar aprisionados.

- ▶ Nunca deje a los niños sin vigilancia en el vehículo.
- ▶ Al abandonar el vehículo, lleve siempre la llave consigo y bloquee el vehículo.

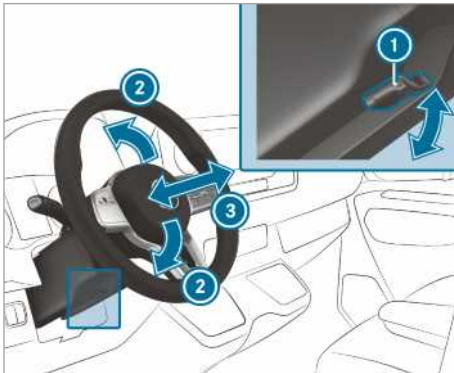

- ① Palanca
- ② Altura de la columna de dirección
- ③ Sentido longitudinal de la columna de dirección

- ▶ **Ajuste del volante:** desplace la palanca ① hacia abajo hasta el tope. El volante de la dirección se desenclava.
- ▶ Ajuste el volante de la dirección a la posición deseada.
- ▶ Tire de la palanca ① hacia arriba hasta el tope. El volante se enclava.

Posibilidades de fijación de la carga

Indicación sobre las directrices para la carga

⚠ PELIGRO Peligro de intoxicación por gases de escape

Los motores de combustión interna emiten gases de escape tóxicos como, por ejemplo, monóxido de carbono. Si la puerta posterior está abierta con el motor en marcha, espe-

cialmente durante la marcha, pueden introducirse gases de escape en el habitáculo del vehículo.

- ▶ Pare siempre el motor antes de abrir la puerta trasera.
- ▶ No circule jamás con la puerta trasera abierta.

⚠ ADVERTENCIA Peligro de lesiones por objetos que no se encuentren asegurados en el vehículo

Si hay objetos que no están asegurados, o no lo suficiente, pueden deslizarse, volcar o salir despedidos e impactar con los ocupantes del vehículo.

Esto también es aplicable:

- equipaje o carga
- asientos desmontados que se transportan excepcionalmente en el vehículo.

Existe peligro de sufrir lesiones, en especial al frenar el vehículo o al cambiar bruscamente la dirección de marcha.

- ▶ Coloque siempre los objetos de manera que no puedan desplazarse.
- ▶ Asegure los objetos, equipaje o carga antes de iniciar la marcha para evitar desplazamientos o vuelcos.
- ▶ Cuando se desmonte un asiento, guárdelo preferiblemente fuera del vehículo.

⚠ ADVERTENCIA Peligro de sufrir lesiones por objetos colocados de forma inadecuada

Si coloca los objetos de forma inadecuada en el habitáculo del vehículo, podrían desplazarse por el habitáculo e impactar con los ocupantes del vehículo. Además, los portavasos, los compartimentos abiertos y los soportes para teléfonos móviles no siempre pueden sujetar los objetos que albergan en caso de accidente.

Existe peligro de sufrir lesiones, en especial al frenar el vehículo o al cambiar bruscamente la dirección de marcha.

- ▶ Coloque los objetos siempre de tal manera que no se puedan desplazar en estas situaciones o situaciones similares.

- ▶ Asegúrese siempre de que los objetos no sobresalgan de los compartimentos, las redes para equipaje o las redes portaobjetos.
- ▶ Cierre los compartimentos antes de emprender la marcha.
- ▶ Coloque y asegure siempre en el espacio de carga los objetos pesados, duros, puntiagudos, de cantos afilados, frágiles o demasiado grandes.

⚠ ADVERTENCIA Peligro de sufrir quemaduras por las salidas de escape y los embellecedores de las salidas de escape

Las salidas de escape y los embellecedores de las salidas de escape pueden estar muy calientes. Podría sufrir quemaduras si toca estas piezas.

- ▶ Tenga siempre especial cuidado en la zona de las salidas de escape y los embellecedores de las salidas de escape y especialmente con respecto a la supervisión de los niños en esta zona.
- ▶ Antes de tocar estas piezas, deje que se enfríen.

Si usa un portaequipajes de techo, tenga en cuenta la carga máxima sobre el techo y la carga portante máxima del portaequipajes de techo.

Puede obtener información sobre la carga máxima sobre el techo en el capítulo "Datos técnicos" e información sobre los portaequipajes de techo en la sección "Sistemas portaequipajes".

Si transporta carga en el techo y sobresale más de 40 cm por encima del borde del techo, pueden dañarse los sistemas de conducción basados en la cámara y las funciones del sensor del retrovisor interior. Por ello, tenga en cuenta que la carga no sobresalga más de 40 cm.

El comportamiento de marcha de su vehículo depende de la distribución de la carga. Por ello, tenga en cuenta las siguientes indicaciones al cargar:

- No sobrepase con la carga la masa máxima autorizada ni el peso bruto nominal por eje del vehículo, incluidas las personas.
- No cargue sobre el borde superior de los respaldos del asiento.
- Si es posible, transporte la carga siempre en el compartimento de carga.

- Asegure la carga a las argollas de sujeción y distribúyala de forma uniforme.
- Utilice las argollas de sujeción y los materiales de fijación adecuados para el peso y el tamaño de la carga.

Síntesis de los compartimentos portaobjetos delanteros

Síntesis de los compartimentos portaobjetos delanteros

Tenga en cuenta las indicaciones sobre la carga del vehículo (→ página 82)

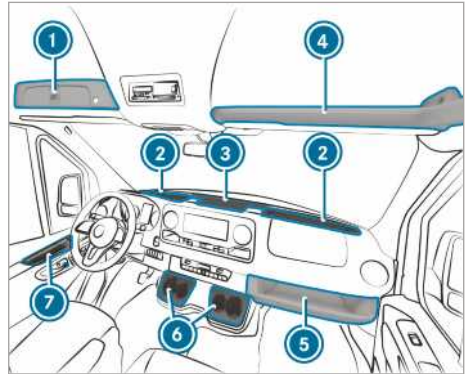

- ① Compartimento con cerradura sobre el parabrisas (→ página 84)
- ② Compartimento portaobjetos del parabrisas con dos portavasos/compartimento para cenicero
Compartimento portaobjetos con tapa en función del modelo (→ página 84)
- ③ Compartimento portaobjetos de la consola central con conexión USB, interfaz de carga, interfaz NFC y caja de enchufe de 12 V
- ④ Compartimento portaobjetos situado sobre el parabrisas (soporta una carga máxima de 2,5 kg)
- ⑤ Compartimento portaobjetos del lado del acompañante (soporta una carga máxima de 5 kg)
- ⑥ Portavasos
- ⑦ Compartimento portaobjetos situado en las puertas

Apertura y cierre del compartimento portaobjetos de la consola central/parabrisas

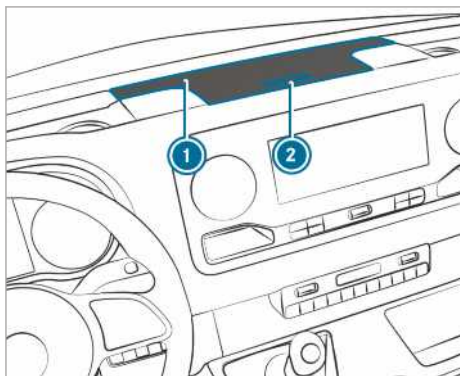

Tapa del compartimento portaobjetos (ejemplo de la consola central)

- ▶ **Apertura:** pulse la tecla ② del compartimento portaobjetos ①. La tapa se abre girando hacia arriba.
 - ▶ **Cierre:** gire la tapa hacia abajo.
- ① En función del modelo, los compartimentos portaobjetos del parabrisas disponen de una tapa.

Apertura o cierre del compartimento con cerradura sobre el parabrisas

Puede bloquear y desbloquear el compartimento portaobjetos con la llave de emergencia (→ página 49).

Apertura

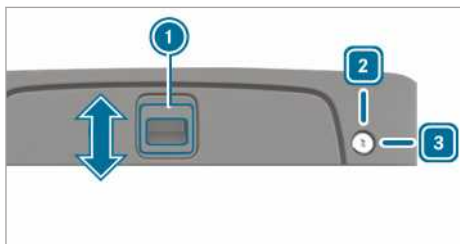

- ▶ **Desbloqueo:** gire la llave de emergencia hacia la derecha a la posición ③.
- ▶ Desplace el asidero ① en la dirección indicada por la flecha hacia arriba.
- ▶ Levante la tapa.

Cierre

- ▶ Pliegue la tapa hacia abajo y desplace el asidero ① en la dirección indicada por la flecha hacia abajo.
- ▶ **Bloqueo:** gire la llave de emergencia hacia la izquierda a la posición ②.

Apertura del portagafas

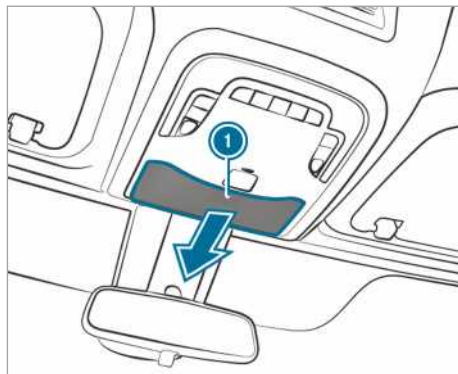

- ▶ Pulse la tecla ①.

Uso de la caja portaobjetos

⚠ ADVERTENCIA Peligro de lesiones por caja portaobjetos mal colocada o abierta

Si coloca la caja portaobjetos de forma inadecuada en el habitáculo, esta podría deslizarse o desplazarse de un lado a otro y, en consecuencia, alcanzar a los ocupantes del vehículo. Además, los compartimentos abiertos no siempre pueden sujetar los objetos que albergan en caso de accidente.

Existe peligro de sufrir lesiones, en especial al frenar el vehículo o al cambiar bruscamente la dirección de marcha.

- ▶ Fije la caja portaobjetos con el cinturón de seguridad.
- ▶ Cierre la tapa de la caja portaobjetos antes de iniciar la marcha.
- ▶ Coloque y asegure siempre en el espacio de carga los objetos pesados, duros, puntiagudos, de cantos afilados, frágiles o demasiado grandes.

Fijación de la caja portaobjetos

La caja portaobjetos se guarda debajo del banco de acompañante.

Utilice la caja portaobjetos para lo siguiente:

- depositar documentos
 - guardar un teléfono móvil o piezas pequeñas
 - como base para escribir
- ▶ Pliegue la banqueta del asiento del banco de acompañante hacia delante (→ página 75).
- ▶ Extraiga la caja portaobjetos del compartimento guardaobjetos.
- ▶ Repliegue la banqueta del asiento del banco de acompañante (→ página 75).

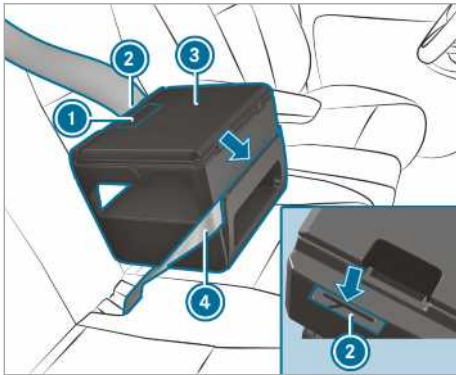

- ▶ Coloque la caja portaobjetos ③ en el asiento.
- ▶ Presione la caja portaobjetos ③ ligeramente hacia abajo contra la banqueta del asiento y deslícela hacia atrás contra el respaldo.
- ▶ Asegúrese de que el resalte de anclaje de la parte inferior de la caja portaobjetos esté sujeto entre la banqueta del asiento y el respaldo.
- ▶ Pase el cinturón de seguridad ④ por la ranura de la parte delantera de la caja portaobjetos ③.
- ▶ Pase el cinturón de seguridad ④ por la ranura ② de la parte trasera de la caja portaobjetos, ténselo y abróchelo.
- ▶ Compruebe que la caja portaobjetos esté correctamente asentada.

Apertura y cierre de la caja portaobjetos

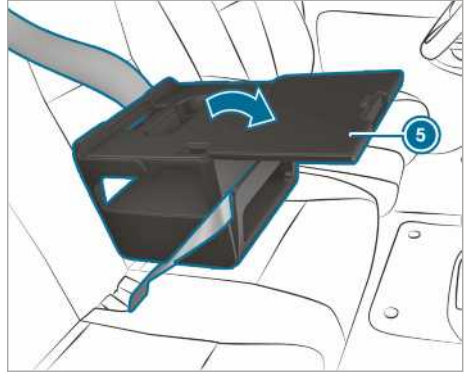

- ▶ **Apertura:** tire del asidero ① y abra la tapa ⑤ en la dirección indicada por la flecha.
- ▶ Deposite los objetos.
- ⓘ Obtendrá más información sobre otros complementos como, por ejemplo, un soporte para tableta en cualquier Punto de servicio Mercedes-Benz.
- ⓘ Durante la marcha, la tapa de la caja portaobjetos debe mantenerse cerrada.
- ▶ **Cierre:** repliegue la tapa ⑤ y presiónela de modo que el asidero ① enclave.

Guardado de la caja portaobjetos

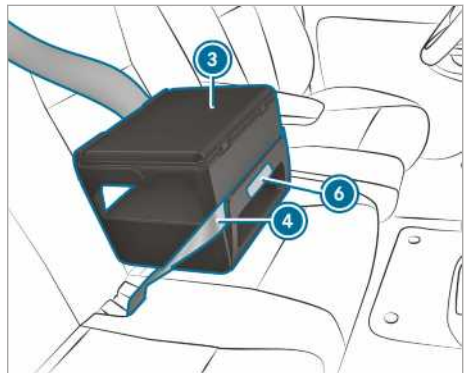

- ▶ Desabroche el cinturón de seguridad ④.
- ▶ Sujete la caja portaobjetos ③ por la zona marcada a tal efecto ⑥ y tire recto de ella hacia delante. El resalte de anclaje se suelta del intersticio entre la banqueta del asiento y el respaldo.

- ▶ Retire la caja portaobjetos ③ del asiento.
- ▶ Pliegue la banqueta del asiento del banco de acompañante hacia delante (→ página 75).
- ▶ Coloque la caja portaobjetos ③ en el compartimento guardaobjetos.
- ▶ Repliegue la banqueta del asiento del banco de acompañante (→ página 75).

Portabotellas



- ① Portabotellas situados en las puertas delanteras (ejemplo en la puerta del acompañante)

Portavasos

Apertura del portavasos de la parte trasera

⚠ ADVERTENCIA Peligro de lesiones al salir del vehículo con el portavasos extraído

Si el portavasos de la parte trasera está extraído, puede chocar contra él al bajarse.

- ▶ Vuelva a introducir el portavasos debajo del banco trasero antes de salir del vehículo.

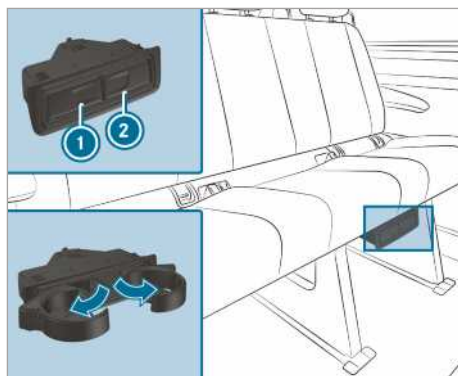

- ▶ **Apertura:** presione el portavasos ① o ②.
- ▶ Despliegue el portavasos.
- ▶ **Cierre:** desplace el portavasos ① o ② hacia atrás hasta que se haya enclavado.

Cenicero y encendedor

Uso del cenicero

Durante la marcha

- ▶ Durante la marcha, coloque el cenicero cerrado en un portavasos del compartimento portaobjetos del parabrisas.
- ▶ Compruebe que el cenicero esté bien asentado.
- ① No coloque el cenicero en los portavasos de la consola central. Estos no proporcionan un asentamiento firme.

Apertura

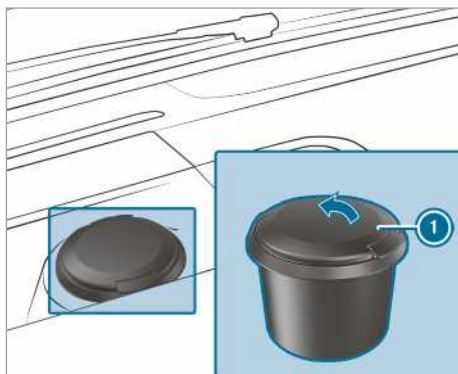

- ▶ Abra la tapa ① girándola hacia arriba.

Uso del encendedor de la consola central

⚠ ADVERTENCIA Peligro de incendio- y de sufrir lesiones debido al encendedor demasiado caliente

Si toca el elemento calefactor caliente del encendedor o el casquillo caliente, puede sufrir quemaduras.

Además se podrían inflamar los materiales inflamables:

- si el encendedor caliente se cae
 - si, porejemplo, los niños acercan el encendedor caliente a objetos
- ▶ Toque el encendedor siempre por el asidero.
- ▶ Asegúrese siempre de que los niños no tengan acceso al encendedor.
- ▶ No deje nunca a los niños sin vigilancia en el vehículo.

Requisitos

- El encendido está conectado.

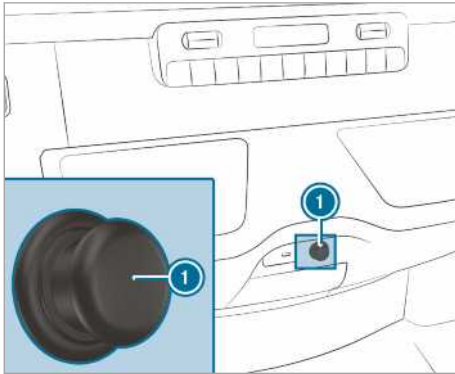

- ▶ Presione el encendedor ①.
- El encendedor salta hacia atrás cuando la espiral está incandescente.

Cajas de enchufe**Uso de la caja de enchufe de 12 V de la consola central****Requisitos**

- Solo hay conectados dispositivos de hasta 180 W (15 A).

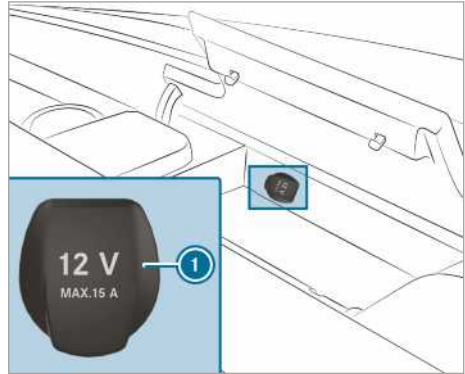
Caja de enchufe de 12 V del compartimento portaobjetos

- ▶ Abra la tapa del compartimento portaobjetos de la consola central (→ página 84).
- ▶ Abra la tapa ① de la caja de enchufe.
- ▶ Inserte el enchufe del aparato.

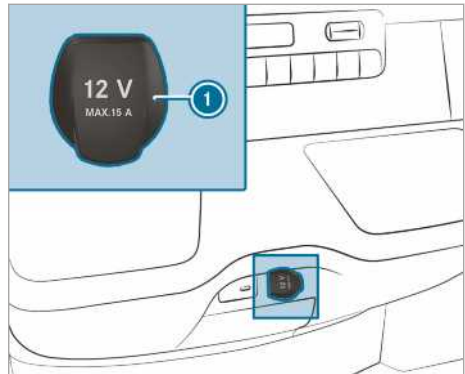
Caja de enchufe de 12 V del panel de mando inferior

- ▶ Abra la tapa ① de la caja de enchufe.
- ▶ Inserte el enchufe del aparato.

Uso de la caja de enchufe de 12 V del asiento del conductor

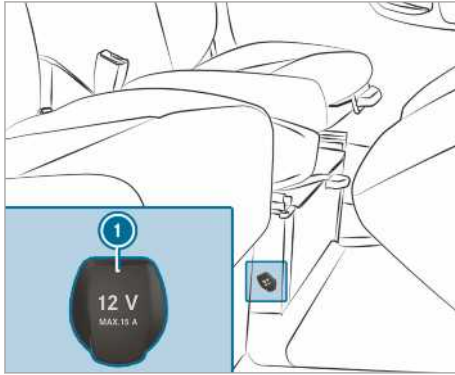

- ▶ Abra la tapa ① de la caja de enchufe.
- ▶ Inserte el enchufe del aparato.

Indicaciones sobre la caja de enchufe de 230 V

! **INDICACIÓN** Daño de la batería adicional debido a una descarga completa

Si al abandonar el vehículo conecta un dispositivo con una tensión demasiado elevada o el estado de carga de la batería adicional es bajo, puede dañar la batería adicional.

- ▶ Conecte únicamente dispositivos de hasta 150 vatios.
- ▶ No conecte dispositivos durante más de cuatro horas.

La caja de enchufe de 230 V ofrece una potencia elevada de 150 vatios que permite cargar rápidamente teléfonos móviles y recargar baterías de herramientas.

Los vehículos con batería adicional disponen de una función de postfuncionamiento. Al abandonar el vehículo, puede cargar dispositivos durante un periodo de cuatro horas.

Uso de la caja de enchufe de 230 V en la consola central

! **PELIGRO** Peligro de muerte debido a cables de conexión o cajas de enchufe dañados

Si hay conectado un dispositivo propio, la caja de enchufe de 230 V está sometida a alta tensión. Si retira del revestimiento o si se dañan o mojan el cable de conexión o la caja de enchufe de 230 V, podría sufrir una descarga eléctrica.

- ▶ Utilice solo cables de conexión secos y en perfecto estado.
- ▶ Si el encendido está desconectado, asegúrese de que la caja de enchufe de 230 V esté seca.
- ▶ Encargue inmediatamente la comprobación o sustitución de las cajas de enchufe de 230 V retiradas del revestimiento o dañadas en un taller especializado.
- ▶ No conecte nunca el cable de conexión en una caja de enchufe de 230 V retirada del revestimiento o dañada.

! **PELIGRO** Peligro de muerte por manipulación inadecuada de la caja de enchufe

Puede sufrir una descarga eléctrica:

- si toca la caja de enchufe
- si conecta dispositivos o inserta objetos inadecuados en la caja de enchufe
- ▶ No toque la caja de enchufe.
- ▶ Conecte únicamente dispositivos adecuados a la caja de enchufe.

! **PELIGRO** Peligro de muerte por descarga eléctrica

Si limpia la caja de enchufe de 230 V con un paño húmedo puede recibir una descarga eléctrica.

Existe peligro de muerte.

Evite limpiar la zona que rodea la caja de enchufe de 230 V.

Requisitos

- Solo hay conectados dispositivos que disponen de un enchufe adecuado que cumple las normas específicas del país correspondiente.

- Solo hay conectados dispositivos de hasta 150 W.
- No se han utilizado cajas de enchufe múltiples.

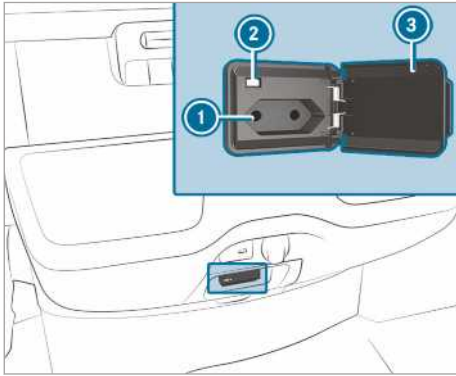

- ▶ Abra la tapa ③.
- ▶ Introduzca el enchufe del aparato en la caja de enchufe de 230 V ①. El testigo de control ② se ilumina si la tensión de la red de a bordo es suficiente.

Si no está utilizando la caja de enchufe de 230 V, mantenga la tapa cerrada.

Uso de las cajas de enchufe del espacio de carga

Requisitos

- Solo hay conectados dispositivos de hasta 180 W (15 A).

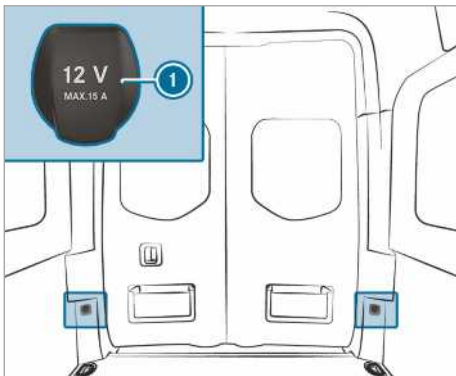

- ▶ Abra la tapa ① de la caja de enchufe.
- ▶ Inserte el enchufe del aparato.

Carga del teléfono móvil mediante la caja de enchufe USB de la parte trasera

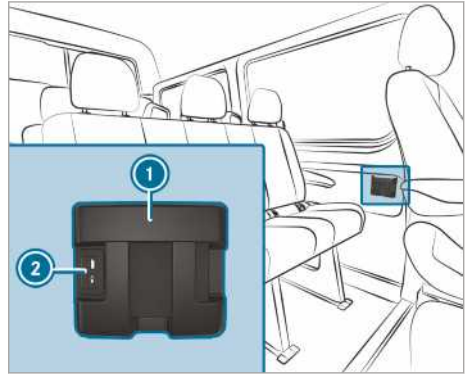

- ▶ Coloque el teléfono móvil en el compartimento portaobjetos ① y conéctelo a la caja de enchufe USB ② para cargarlo.

Carga sin cable del teléfono móvil y acoplamiento con la antena exterior

Indicaciones sobre la carga sin cable del teléfono móvil

⚠ ADVERTENCIA Peligro de sufrir lesiones por objetos colocados de forma inadecuada

Si coloca los objetos de forma inadecuada en el habitáculo del vehículo, podrían desplazarse por el habitáculo e impactar con los ocupantes del vehículo. Además, los portavasos, los compartimentos abiertos y los soportes para teléfonos móviles no siempre pueden sujetar los objetos que albergan en caso de accidente.

Existe peligro de sufrir lesiones, en especial al frenar el vehículo o al cambiar bruscamente la dirección de marcha.

- ▶ Coloque los objetos siempre de tal manera que no se puedan desplazar en estas situaciones o situaciones similares.
- ▶ Asegúrese siempre de que los objetos no sobresalgan de los compartimentos, las redes para equipaje o las redes portaobjetos.
- ▶ Cierre los compartimentos antes de emprender la marcha.

- ▶ Coloque y asegure siempre en el espacio de carga los objetos pesados, duros, puntiagudos, de cantos afilados, frágiles o demasiado grandes.

Tenga en cuenta las indicaciones sobre la carga del vehículo.

- ⚠ ADVERTENCIA** Peligro de incendio por la colocación de objetos en el compartimento para el teléfono móvil

Si coloca objetos en el compartimento para el teléfono móvil, se pueden calentar excesivamente e incluso incendiarse.

- ▶ No coloque objetos adicionales, especialmente de metal, en el compartimento para el teléfono móvil.

- ! INDICACIÓN** Daño de objetos por la colocación en el compartimento para el teléfono móvil

Si coloca objetos en el compartimento para el teléfono móvil, se pueden dañar por efecto de los campos electromagnéticos.

- ▶ No coloque tarjetas de crédito, soportes de memoria u otros objetos sensibles a los campos electromagnéticos en el compartimento para el teléfono móvil.

- ! INDICACIÓN** Daño en el compartimento para el teléfono móvil por líquidos

Si vierte líquidos en el compartimento para el teléfono móvil, puede resultar dañado.

- ▶ Asegúrese de no verter líquidos en el compartimento para el teléfono móvil.

Tenga en cuenta las siguientes indicaciones sobre la carga sin cable:

- La función de carga solo está activa con el encendido conectado.
- Los teléfonos móviles pequeños pueden no cargarse en cualquier posición del compartimento para el teléfono móvil.
- Los teléfonos móviles grandes que no queden apoyados en el compartimento para el teléfono móvil podrían no cargarse.
- El teléfono móvil se puede calentar durante el proceso de carga. Depende de las aplicaciones abiertas en ese momento.

- Para una carga más eficiente, retire la funda protectora del teléfono móvil. A excepción de las fundas protectoras diseñadas para la carga sin cable.
- A ser posible, utilice la alfombrilla durante la carga.

Carga del teléfono móvil sin cable delante

Requisitos

- El teléfono móvil debe ser apto para la carga sin cable. Encontrará una lista de los teléfonos móviles compatibles en:

<http://www.mercedes-benz.com/connect>

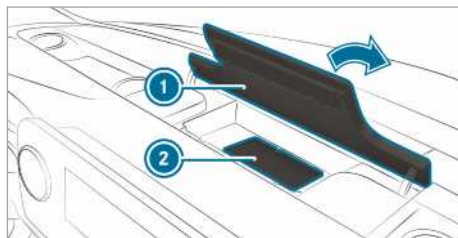

- ▶ Abra la tapa del compartimento portaobjetos (1) situada encima del visualizador de medios.

- ▶ Coloque el teléfono móvil lo más centrado posible con la pantalla hacia arriba sobre la superficie marcada de la alfombrilla (2). Si se muestra el símbolo de carga en el sistema multimedia, el teléfono móvil se está cargando.

Las anomalías durante la carga se muestran en el visualizador del sistema multimedia.

- ⓘ La alfombrilla puede extraerse para la limpieza, porejemplo, con agua limpia y tibia.

Montaje o desmontaje de la alfombrilla

- ⚠ ADVERTENCIA** Peligro de accidente por objetos en el espacio reposapiés del conductor

Los objetos que haya en el espacio reposapiés del conductor pueden limitar el recorrido del pedal o bloquear un pedal pisado a fondo. Esto pone en peligro la seguridad vial y de funcionamiento del vehículo.

- ▶ Coloque todos los objetos en un lugar seguro dentro del vehículo para que no

vayan a parar al espacio reposapiés del conductor.

- ▶ Fije siempre las alfombrillas correctamente para garantizar que haya suficiente espacio libre para los pedales.
- ▶ No utilice alfombrillas sueltas ni apile varias alfombrillas.

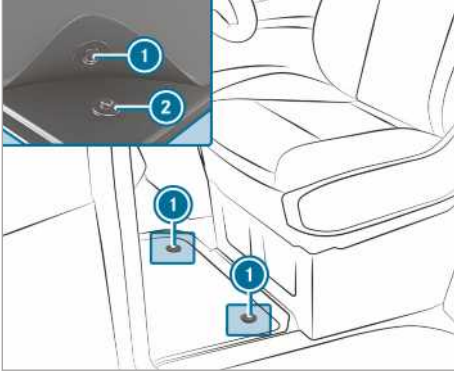

- ▶ **Montaje:** presione los botones de presión ① contra las fijaciones ②.
- ▶ **Desmontaje:** saque la alfombrilla de las fijaciones ②.

Alumbrado exterior

Indicación sobre la modificación de las luces para los viajes al extranjero

Vehículos con faros LED estáticos o faros halógenos: no es preciso cambiar los faros. Los requisitos legales también se cumplen en países con circulación por la derecha y por la izquierda.

Indicación sobre los sistemas de alumbrado y su responsabilidad

Los diferentes sistemas de alumbrado del vehículo son únicamente medios auxiliares. El conductor es responsable de conectar las luces correctas del vehículo en función de las condiciones imperantes de luz y visibilidad, de las disposiciones legales y de la situación del tráfico.

Conmutador de luces

Manejo del conmutador de luces

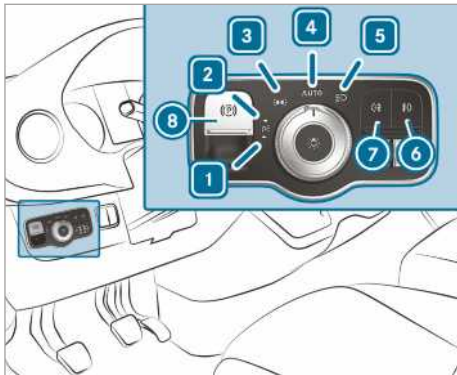

- ▶ **1** Conexión o desconexión de la luz de estacionamiento izquierda.
- ▶ **2** Conexión o desconexión de la luz de estacionamiento derecha.
- ▶ **3** Conexión o desconexión de la luz de posición, la iluminación de la matrícula y la iluminación de los instrumentos.
- ▶ **4** **AUTO** Conexión o desconexión de la luz de marcha diurna automática/luz de circulación diurna (posición preferida del conmutador de luces).
- ▶ **5** Conexión o desconexión de la luz de cruce/luz de carretera.

- ▶ **6** Conexión o desconexión de la luz antiniebla.
- ▶ **7** Conexión o desconexión de la luz antiniebla trasera.
- ▶ **8** Accionamiento o soltado del freno de estacionamiento eléctrico (→ página 162)
- ▶ **i** Si suena una señal acústica de advertencia al abandonar el vehículo, es posible que la luz esté conectada.
- ▶ **i** Si conecta la luz de estacionamiento, se activa la luz de posición reducida en el lado del vehículo que haya seleccionado. Puede manejar la luz intermitente, la luz de carretera y las ráfagas de luz con el interruptor combinado (→ página 94).

! **INDICACIÓN** Descarga de la batería por el funcionamiento de la luz de posición

El funcionamiento de la luz de posición durante varias horas descarga la batería.

- ▶ Conecte la luz de estacionamiento derecha o izquierda cuando sea posible.

En caso de descarga considerable de la batería, la luz de estacionamiento o de posición se desconecta automáticamente para optimizar el siguiente arranque del vehículo.

Funcionamiento de la luz de marcha diurna automática

! **ADVERTENCIA** Peligro de accidente por la luz de cruce desconectada en caso de mala visibilidad

Si el conmutador de luces se encuentra en la posición **AUTO**, la luz de cruce no se conecta automáticamente en caso de niebla, nieve y otras obstrucciones visuales, como salpicaduras de agua.

- ▶ En estas situaciones gire el conmutador de luces a la posición .

La luz de marcha diurna automática es solo una función auxiliar. La responsabilidad sobre el alumbrado del vehículo recae exclusivamente en usted.

En caso de niebla, nieve o salpicaduras de agua, gire el conmutador de luces rápidamente de la posición **AUTO** a la posición . De lo contrario, la luz de marcha se interrumpirá brevemente.

Conexión de la luz de marcha diurna automática:

- Gire el conmutador de luces a la posición **AUTO**. Conexión de la alimentación eléctrica: la luz de posición se conecta o desconecta automáticamente en función de la luminosidad del entorno.

La luz de circulación diurna está conectada con el motor en marcha. La luz de posición y la luz de cruce se conectan o desconectan adicionalmente en función de la luminosidad del entorno.

Si está conectada la luz de cruce, se ilumina el testigo de control  situado en el cuadro de instrumentos.

Conexión o desconexión de la luz antiniebla trasera y de la luz antiniebla

Requisitos

- Gire el conmutador de luces a la posición  o **AUTO**.
- La alimentación eléctrica o el motor están conectados.

▶ **Conexión o desconexión de la luz antiniebla:** pulse la tecla .

▶ **Conexión o desconexión de la luz antiniebla trasera:** pulse la tecla .

Tenga en cuenta las regulaciones específicas del país para la utilización de la luz antiniebla trasera.

Regulación del alcance de los faros

Requisitos

- El motor está en marcha.

Con el regulador del alcance de los faros puede adaptar el cono luminoso de los faros al estado de carga del vehículo. El cono luminoso se modifica al ocupar los asientos o al cargar y descargar el espacio de carga. En dicho caso, empeoraría la visibilidad y podría deslumbrar a los vehículos que circulan en sentido contrario.

 En los vehículos con faros LED, el alcance de los faros se regula automáticamente.

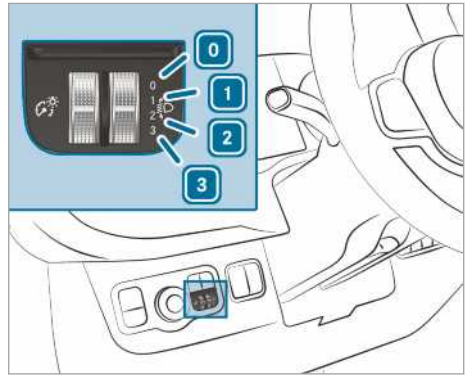

- 0** Asiento del conductor y del acompañante ocupados
 - 1** Asiento del conductor, asiento del acompañante y asientos traseros ocupados
 - 2** Asiento del conductor, asiento del acompañante y asientos traseros ocupados, espacio de carga o superficie de carga cargado
 - 3** Asiento del conductor y asiento del acompañante ocupados y carga máxima autorizada sobre el eje trasero
- ▶ Gire el regulador del alcance de los faros a la posición correspondiente. La calzada debe quedar iluminada en un tramo de 40 m a 100 m y la luz de cruce no debe deslumbrar a los vehículos que circulen en sentido contrario.
- ▶ Seleccione la posición **0** con el vehículo descargado.

Manejo del interruptor combinado de las luces

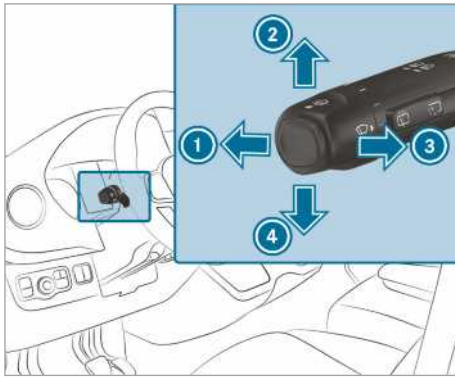

- ① Luz de carretera
- ② Luz intermitente derecha
- ③ Ráfagas de luz
- ④ Luz intermitente izquierda

► **Intermitentes:** desplace el interruptor combinado en la dirección que desee ② o ④ hasta que quede enclavado. El interruptor combinado vuelve automáticamente a su posición original cuando se producen grandes movimientos de la dirección.

► **Intermitentes breves:** desplace brevemente el interruptor combinado en la dirección que desee ② o ④. La luz intermitente correspondiente parpadea tres veces.

► **Conexión de la luz de carretera:** conecte la luz de cruce (→ página 92).

► Presione el interruptor combinado hacia delante ①.

El testigo de control  se ilumina en el cuadro de instrumentos. El interruptor combinado vuelve a su posición inicial.

① La luz de carretera se conecta en la posición **AUTO** solo durante las horas de oscuridad y con el motor en marcha.

► **Desconexión de la luz de carretera:** pulse el interruptor combinado hacia delante ① o tire brevemente en la dirección indicada por la flecha ③ (las ráfagas de luz apagan la luz de carretera).

El testigo de control  del cuadro de instrumentos se apaga. El interruptor combinado vuelve a su posición inicial.

① **Vehículos con control de luz de carretera:** si el control de luz de carretera está activo, este regula la conexión y desconexión de la luz de carretera (→ página 95).

► **Accionamiento de ráfagas de luz:** conecte la alimentación eléctrica o el encendido.

► Tire brevemente del interruptor combinado en la dirección indicada por la flecha ③.

Conexión o desconexión del sistema de intermitentes de advertencia

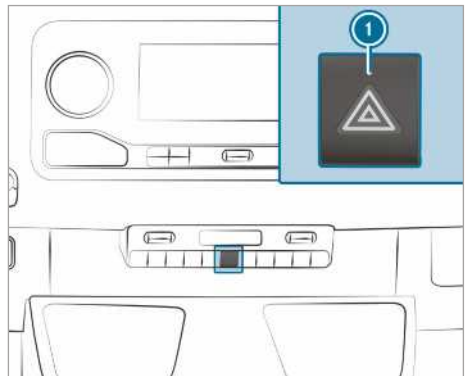

► **Conexión y desconexión:** pulse la tecla ①.

Si conecta los intermitentes de un lado del vehículo estando conectado el sistema de intermitentes de advertencia, solo parpadean las luces intermitentes de dicho lado.

La luz intermitente de advertencia se conecta automáticamente en las siguientes situaciones:

- El airbag se ha activado.
- El vehículo ha sufrido una fuerte deceleración de más de 70 km/h hasta la detención del vehículo.

Si se ha conectado automáticamente el sistema de intermitentes de advertencia, pulse el interruptor de las luces intermitentes de advertencia ① para desconectarlas.

Las luces intermitentes de advertencia se desconectan automáticamente cuando, después de realizar un frenado en seco, el vehículo vuelve a superar una velocidad de 70 km/h.

① El sistema de intermitentes de advertencia funciona también con el encendido desconectado.

Funcionamiento de la luz de giro

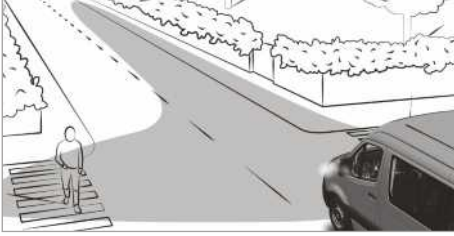

La luz de giro mejora la iluminación de la calzada en la dirección de giro de modo que, por ejemplo, las curvas cerradas sean más visibles.

La función se activa si se dan las siguientes condiciones:

- La velocidad es menor de 40 km/h y la luz intermitente está conectada o el volante está girado.
- La velocidad está entre 40 km/h y 70 km/h y el volante está girado.

La luz de giro puede seguir alumbrando de forma breve, no obstante después de tres minutos como máximo se desconecta automáticamente.

i Al acoplar la marcha atrás, la iluminación cambia al lado opuesto.

Control de luz de carretera

Funcionamiento de las luces de carretera automáticas

⚠ ADVERTENCIA Peligro de accidente a pesar de las luces de carretera automáticas

Las luces de carretera automáticas no reaccionan ante los siguientes usuarios de la vía:

- Usuarios de la vía que no tienen iluminación, porejemplo, los peatones
- Usuarios de la vía que tienen una iluminación débil, porejemplo, los ciclistas
- Usuarios de la vía cuya iluminación se ve obstruida, porejemplo, por un guardarraíl

En casos muy aislados, las luces de carretera automáticas no reaccionan o no lo hacen a tiempo ante otros usuarios de la vía con iluminación propia.

Como consecuencia, en estas o similares situaciones la luz de carretera automática no se desactiva o se activa a pesar de todo.

► Observe siempre el estado del tráfico con atención y desconecte la luz de carretera en el momento oportuno.

Las luces de carretera automáticas cambian automáticamente entre los siguientes ajustes:

- Luz de cruce
- Luz de carretera

El sistema detecta los vehículos que tienen las luces encendidas y circulan en dirección contraria o por delante del propio.

A velocidades superiores a 30 km/h, se cambia al siguiente ajuste:

- Si el sistema no detecta a ningún otro usuario en la carretera, se conecta automáticamente la luz de carretera.

A velocidades inferiores a 25 km/h o con suficiente alumbrado público, se cambia al siguiente ajuste:

- La luz de carretera se desconecta automáticamente.

Límites del sistema

Las luces de carretera automáticas no pueden reconocer las condiciones de la calzada y meteorológicas ni el estado del tráfico.

La detección puede verse limitada si se dan las siguientes condiciones:

- Hay mala visibilidad, por ejemplo, si hay niebla o si llueve o nieva con intensidad.
- Los sensores están sucios o cubiertos.

Las luces de carretera automáticas son solo un medio auxiliar. El conductor es responsable de conectar las luces correctas del vehículo en función de las condiciones imperantes de luz, visibilidad y tráfico.

El sensor óptico del sistema se encuentra detrás del parabrisas en la zona de la unidad de mando en el techo.

Conexión o desconexión de las luces de carretera automáticas

► **Conexión:** gire el conmutador de luces a la posición **AUTO**.

► Conecte la luz de carretera mediante el interruptor combinado.

El testigo de control  del visualizador multifunción se ilumina cuando la luz de carretera se conecta automáticamente en la oscuridad.

- ▶ **Desconexión:** desconecte la luz de carretera mediante el interruptor combinado.

Ajuste del retardo de desconexión de las luces exteriores

Requisitos

- El conmutador de luces se encuentra en la posición **AUTO**.

Sistema multimedia:

- ▶ ▶ Ajustes ▶ Luces
- ▶ Retar. desc. luces ext.

- ▶ Ajuste un retardo de desconexión de las luces.

Al detener el vehículo, las luces exteriores se conectan por el tiempo ajustado.

Conexión y desconexión de la iluminación del entorno

Sistema multimedia:

- ▶ ▶ Ajustes ▶ Luces
- ▶ Alumbrado localizac.

- ▶ Conecte o desconecte la función.

El alumbrado exterior se ilumina durante 40 segundos después del desbloqueo. Si arranca el vehículo, la iluminación del entorno se desactiva y la luz de marcha diurna automática se activa.

Conexión/desconexión de la luz distintiva omnidireccional

- ▶ **ADVERTENCIA** Peligro de accidente por desconexión automática de la luz distintiva omnidireccional

La luz distintiva omnidireccional se desconecta automáticamente con el motor apagado en cuanto la tensión de la red de a bordo baja a un nivel crítico.

Por tanto, los demás usuarios de la vía no reciben ninguna advertencia antes de llegar a la zona de peligro.

- ▶ Advierta a los demás usuarios de la vía por medio de medidas de seguridad adicionales, por ejemplo, un triángulo de preseñalización.

Conexión de la luz distintiva omnidireccional

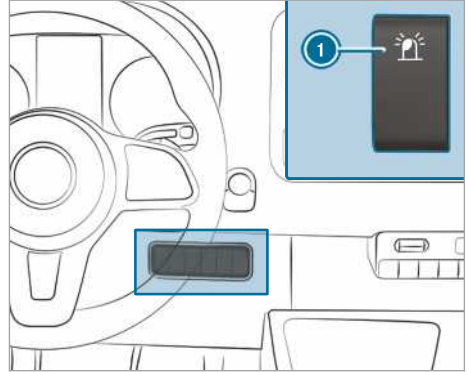

- ▶ Pulse la parte superior del interruptor ①. El interruptor permanece en posición de inclinación. Se ilumina el testigo de control integrado en el interruptor.

Desconexión de la luz distintiva omnidireccional

- ▶ Pulse el interruptor ① en la parte inferior. El interruptor permanece en posición central. Deja de iluminarse el testigo de control integrado en el interruptor.



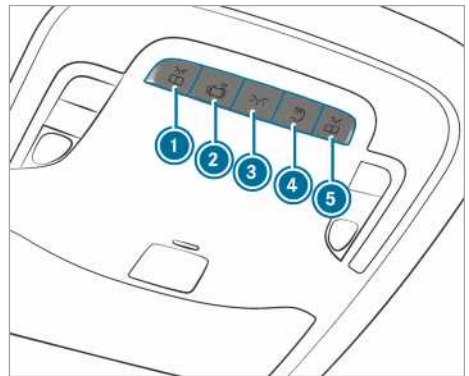

Ajuste de la iluminación interior

Ajuste de la iluminación interior de la parte delantera





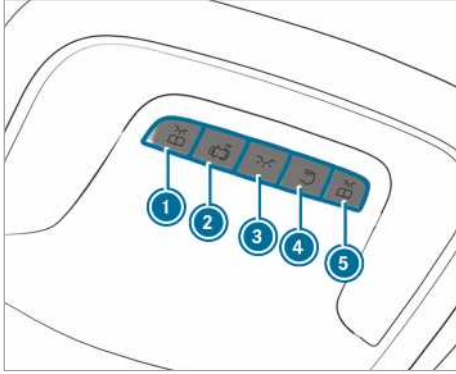

Variante 1

- ▶ ① Conexión o desconexión de la luz de lectura delantera izquierda

- ▶ ②  Conexión o desconexión del control automático de la iluminación interior
- ▶ ③  Conexión o desconexión de la iluminación interior delantera
- ▶ ④  Conexión o desconexión de la iluminación de la parte trasera/el espacio de carga
- ▶ ⑤  Conexión o desconexión de la luz de lectura delantera derecha



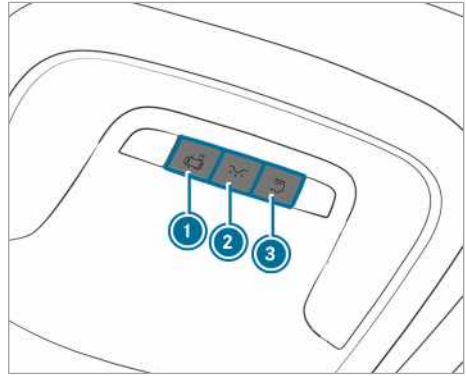

Variante 2

- ▶ ①  Conexión o desconexión de la luz de lectura delantera izquierda
- ▶ ②  Conexión o desconexión del control automático de la iluminación interior
- ▶ ③  Conexión o desconexión de la iluminación interior delantera
- ▶ ④  Conexión o desconexión de la iluminación de la parte trasera/el espacio de carga
- ▶ ⑤  Conexión o desconexión de la luz de lectura delantera derecha



Variante 3

- ▶ ①  Conexión o desconexión del control automático de la iluminación interior
- ▶ ②  Conexión o desconexión de la iluminación interior delantera
- ▶ ③  Conexión o desconexión de la iluminación de la parte trasera/el espacio de carga

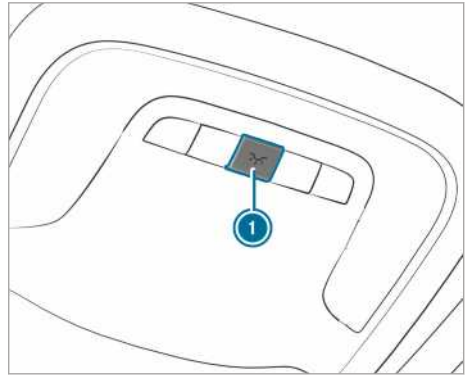

Variante 4

- ▶ ①  Conexión o desconexión de la iluminación interior

Iluminación interior de la parte trasera

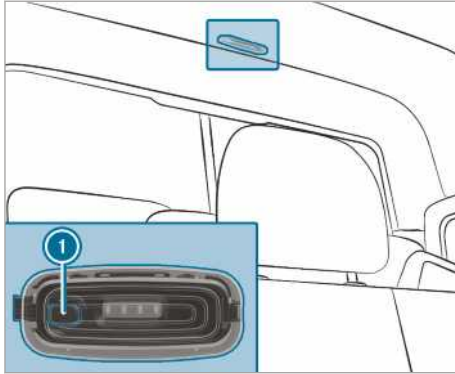

- ▶ ① Conexión o desconexión de la iluminación del espacio posterior/espacio de carga

Detector de movimiento

⚠ ADVERTENCIA Peligro de lesiones por rayo láser del detector de movimiento

El detector de movimiento emite una radiación invisible generada por LED (Light Emitting Diode).

Estos LED están clasificados como láseres de la clase 1M y pueden dañar la retina en las siguientes situaciones:

- Si mira directamente y por un tiempo prolongado al rayo láser no filtrado del detector de movimiento.
- Si mira directamente al rayo láser del detector de movimiento con instrumentos ópticos como, por ejemplo, gafas o lupas.

▶ Nunca mire directamente al detector de movimiento.

El detector de movimiento se encuentra detrás del panel separador, en el centro del techo del espacio de carga.

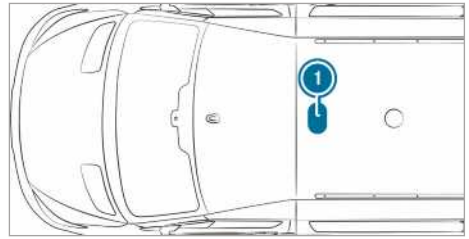

- ① Posición del detector de movimiento

Si el vehículo está equipado con un detector de movimiento, la iluminación del espacio de carga se conecta adicionalmente mediante el detector de movimiento.

Si el detector de movimiento detecta un movimiento en el espacio de carga con el vehículo parado, la iluminación del espacio de carga se conecta durante unos dos minutos.

La iluminación del espacio de carga se puede conectar mediante el detector de movimiento en las siguientes situaciones:

- El vehículo está parado, el freno de estacionamiento está accionado y no está pisando el pedal de freno.
- **Vehículos con cambio automático:** la palanca selectora está en la posición **P** y no pisa el pedal de freno.
- El vehículo no se ha bloqueado desde el exterior con la llave.

El detector de movimiento se desconecta automáticamente si el sistema no detecta ningún cambio en el vehículo durante varias horas, por ejemplo, la apertura de una puerta. De esta forma se evita la descarga de la batería.

Conexión/desconexión del retardo de desconexión de las luces interiores

Sistema multimedia:

▶ [Icono de casa] ▶ Ajustes ▶ Luces

▶ Retardo desc. interior

- ▶ Conecte o desconecte el retardo de desconexión de las luces.

Sustitución de los elementos luminosos

Indicaciones sobre la sustitución de los elementos luminosos

⚠ ADVERTENCIA Peligro de sufrir quemaduras por componentes calientes en caso de sustitución de bombillas

Las bombillas, las luces y los conectores pueden estar muy calientes durante el funcionamiento.

Al cambiar una bombilla, podría quemarse al tocar estos componentes.

► Antes de la sustitución de bombillas, deje enfriar los componentes.

Al cambiar el elemento luminoso, tenga en cuenta las siguientes indicaciones:

- No utilice elementos luminosos que hayan caído al suelo o cuya ampolla de vidrio esté rayada. De lo contrario, el elemento luminoso podría explotar.
- El elemento luminoso puede explotar si lo toca estando caliente, si se cae o si lo raya o araña.
- Las manchas en la ampolla de vidrio reducen la vida útil del elemento luminoso. No toque la ampolla de vidrio sin guantes. En caso necesario, limpie la ampolla de vidrio con alcohol o aguarrás cuando esté fría y séquela con un trapo que no desprenda pelusas.
- Proteja de la humedad los elementos luminosos y evite que entren en contacto con cualquier líquido.

Asegúrese de que las bombillas estén sujetas con firmeza.

Si su vehículo está equipado con lámparas LED, podrá reconocerlas como se indica a continuación: el cono de luz se desplaza desde arriba hacia abajo y retrocede de nuevo al arrancar el motor. Para ello, la luz de cruce deberá estar conectada antes de arrancar el motor.

Las bombillas y las lámparas son componentes esenciales desde el punto de vista de la seguridad del vehículo. Por dicho motivo, asegúrese de que funcionen siempre correctamente. Encargue regularmente la comprobación del ajuste de los faros.

- Antes de efectuar la sustitución de las bombillas, desconecte el sistema de iluminación del vehículo. De esta forma evitará un cortocircuito.

- Utilice bombillas solo montadas en las lámparas cerradas previstas para tal fin.
- Utilice únicamente bombillas de repuesto del mismo tipo y del mismo número de vatios.

Si el nuevo elemento luminoso tampoco funciona, acuda a un taller especializado.

Sustitución de los elementos luminosos delanteros (vehículos con faros halógenos)

Sinopsis de los tipos de elementos luminosos delanteros

Puede sustituir los siguientes elementos luminosos.

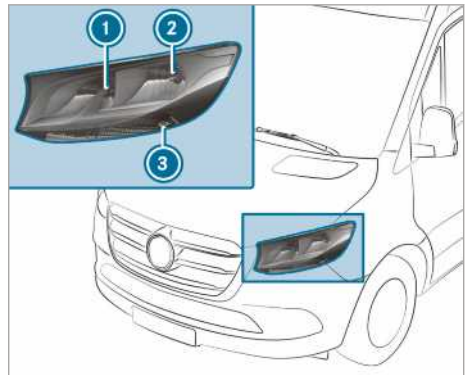

Faros halógenos

- ① Luz de carretera/luz de circulación diurna: H15 55 W/ 15 W
- ② Luz de cruce/luz de gálibo: H7 55 W/W 5 W
- ③ Luz intermitente: PY 21 W

Cambio de los faros halógenos

Requisitos

- **Luz de cruce:** elemento luminoso tipo H7 55 W
- **Luz de carretera/luz de circulación diurna:** elemento luminoso tipo H15 55 W/ 15 W
- **Luz de gálibo:** elemento luminoso tipo W 5 W
- **Luz intermitente:** elemento luminoso tipo PY 21 W



- ➊ Tapa de la carcasa de la luz de carretera/luz de circulación diurna
- ➋ Tapa de la carcasa de la luz de cruce/luz de gálibo
- ➌ Casquillo portalámparas de la luz intermitente

▶ Desconecte el sistema de iluminación.

▶ **Luz de carretera/luz de circulación diurna:** tire de la tapa de la carcasa ➊ hacia atrás.

▶ Gire el casquillo portalámparas hacia la izquierda y retírelo.

▶ Extraiga el elemento luminoso del casquillo portalámparas.

▶ Coloque el nuevo elemento luminoso en el casquillo portalámparas, de forma que el casquillo se apoye por completo en la base del casquillo portalámparas.

▶ Coloque el casquillo portalámparas y gírelo hacia la derecha.

▶ Inserte la tapa de la carcasa ➊.

▶ **Luz de cruce/luz de gálibo:** tire de la tapa de la carcasa ➋ hacia atrás.

▶ Quite el casquillo portalámparas tirando de él hacia atrás.

▶ Extraiga el elemento luminoso del casquillo portalámparas.

▶ Coloque el nuevo elemento luminoso en el casquillo portalámparas, de forma que el casquillo se apoye por completo en la base del casquillo portalámparas.

▶ Inserte el casquillo portalámparas en línea recta.

▶ Inserte la tapa de la carcasa ➋.

▶ **Luz intermitente:** desconecte el sistema de iluminación.

▶ Gire el casquillo portalámparas ➌ hacia la izquierda y retírelo.

▶ Gire el elemento luminoso ejerciendo una ligera presión hacia la izquierda y extráigalo del casquillo portalámparas.

▶ Coloque el nuevo elemento luminoso en el casquillo portalámparas y gírelo hacia la derecha.

▶ Coloque el casquillo portalámparas ➌ y gírelo hacia la derecha.

Intermitente adicional

Requisitos

- **Intermitente adicional (vehículos de tracción integral):** elemento luminoso tipo P 21 W

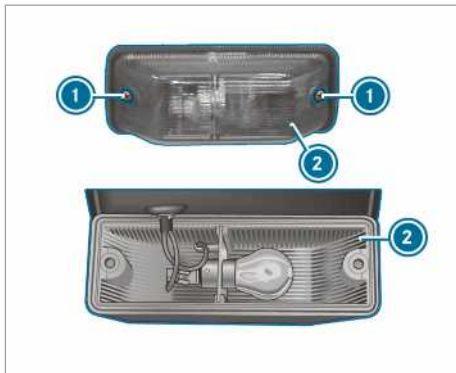

▶ Desconecte el sistema de iluminación.

▶ Desenrosque los tornillos ➊ y retire el cristal cobrador de luz ➋.

▶ Gire el elemento luminoso ejerciendo una ligera presión hacia la izquierda y extráigalo del casquillo portalámparas.

▶ Coloque la nueva bombilla en el casquillo portalámparas y gírela hacia la derecha.

▶ Coloque el cristal cobrador de luz ➋ y enrosque los tornillos ➊.

Sustitución de los elementos luminosos traseros (furgón y combi)

Sinopsis de los tipos de elementos luminosos traseros (furgón y combi)

Puede sustituir los siguientes elementos luminosos.

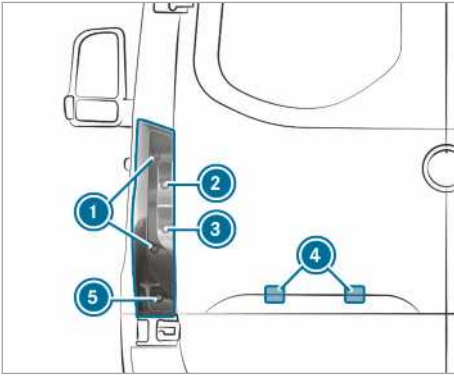

Vehículos con luz de posición trasera estándar

- ① Luz de freno/luz de posición trasera/luz de gálibo: P 21 W
- ② Luz intermitente: PY 21 W
- ③ Luz de marcha atrás: P 21 W
- ④ Iluminación de la matrícula: W 5 W
- ⑤ Luz antiniebla trasera: P 21 W

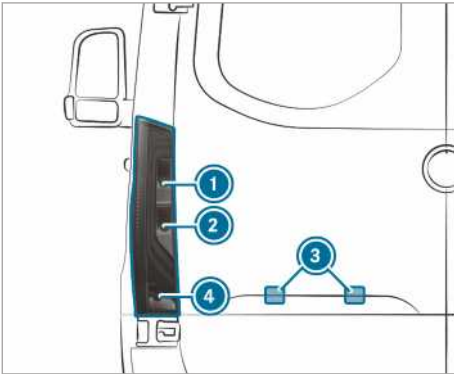

Vehículos con piloto trasero LED

- ① Luz intermitente: PY 21 W
- ② Luz de marcha atrás: P 21 W
- ③ Iluminación de la matrícula: W 5 W
- ④ Luz antiniebla trasera: P 21 W

Luz de posición trasera (furgón y combi)

Requisitos

- **Luz de freno/luz de posición trasera/luz de gálibo:** elemento luminoso tipo P 21 W
- **Luz intermitente:** elemento luminoso tipo PY 21 W

- **Luz de marcha atrás:** elemento luminoso tipo P 21 W
- **Luz antiniebla trasera:** elemento luminoso tipo P 21 W

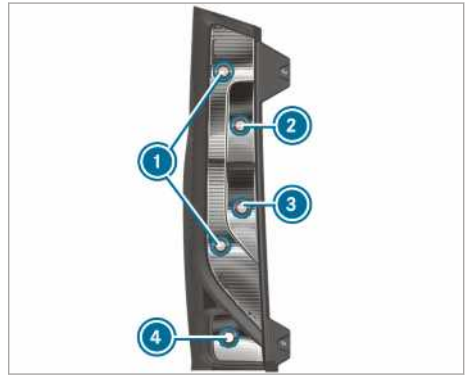

- ① Luz de freno/luz de posición trasera/luz de gálibo
- ② Luz intermitente
- ③ Luz de marcha atrás
- ④ Luz antiniebla trasera

- ▶ Desconecte el sistema de iluminación.
- ▶ Abra la puerta posterior.

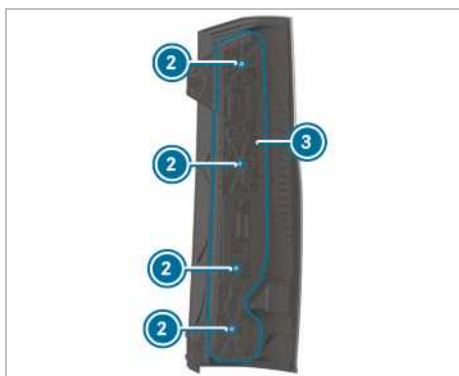
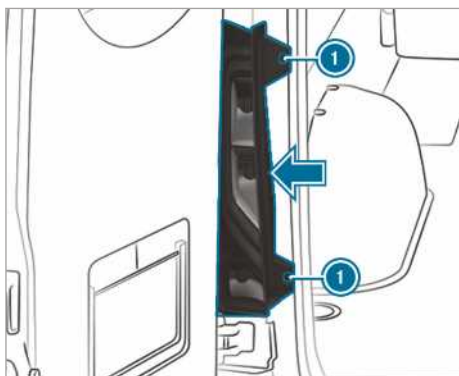

- ▶ **Desmontaje:** desenrosque los tornillos ① y destrabe la luz de posición trasera en la dirección indicada por la flecha.
- ▶ Desenchufe el enchufe del portalámparas ③.
- ▶ Desenrosque los tornillos ② y saque el portalámparas ③ de la luz de posición trasera.
- ▶ Gire el elemento luminoso ejerciendo una ligera presión hacia la izquierda y extráigalo del casquillo portalámparas.
- ▶ Coloque el nuevo elemento luminoso en el casquillo portalámparas y gírelo hacia la derecha.
- ▶ **Montaje:** coloque el portalámparas ③ sobre la luz de posición trasera y enrosque los tornillos ②.
- ▶ Inserte el enchufe en el portalámparas ③.
- ▶ Coloque la luz de posición trasera y enrosque los tornillos ①.

Iluminación de la matrícula

Requisitos

- **Iluminación de la matrícula:** elemento luminoso tipo W 5 W



- ▶ Desconecte el sistema de iluminación.
- ▶ Inserte, por ejemplo, un destornillador en la escotadura ② entre lámpara ③ y embellecedor ① y saque la lámpara ③ haciendo palanca con precaución.
- ▶ Extraiga la lámpara ③ del embellecedor ①.
- ▶ Gire el casquillo portalámparas unos 45° y retírelo de la lámpara.
- ▶ Retire el elemento luminoso.
- ▶ Coloque el elemento luminoso nuevo en el casquillo portalámparas.
- ▶ Inserte el casquillo portalámparas en la lámpara y gírelo unos 45°.
- ▶ Inserte la lámpara en la escotadura del embellecedor hasta que enclave.

Sustitución de los elementos luminosos traseros (chasis)

Sinopsis de los tipos de elementos luminosos traseros (chasis)

Puede sustituir los siguientes elementos luminosos.

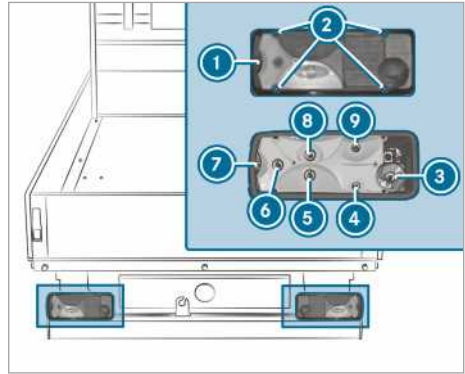
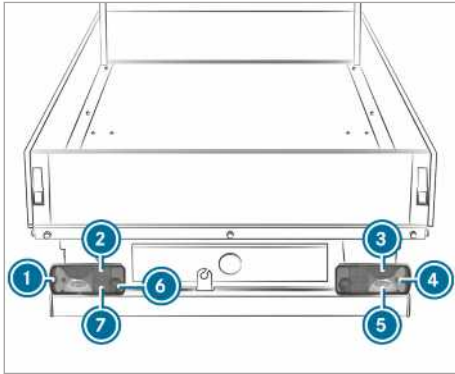

Vehículos con luz de posición trasera estándar

- ① Luz de gálibo: R 5 W
- ② Luz de posición trasera: R 5 W
- ③ Luz de freno: P 21 W
- ④ Luz intermitente: PY 21 W
- ⑤ Luz de marcha atrás: P 21 W
- ⑥ Luz antiniebla trasera (lado del conductor): P 21 W
- ⑦ Iluminación de la matrícula: R 5 W

Sustitución de la luz de posición trasera del chasis

Requisitos

- **Luz antiniebla trasera:** elemento luminoso tipo P 21 W
- **Iluminación de la matrícula:** elemento luminoso tipo R 5 W
- **Luz de marcha atrás:** elemento luminoso tipo P 21 W
- **Luz intermitente:** elemento luminoso tipo PY 21 W
- **Luz de gálibo:** elemento luminoso tipo R 5 W
- **Luz de freno:** elemento luminoso tipo P 21 W
- **Luz de posición trasera:** elemento luminoso tipo R 5 W

- ① Cristal cobertor de luz
- ② Tornillos
- ③ Luz antiniebla trasera
- ④ Iluminación de la matrícula
- ⑤ Luz de marcha atrás
- ⑥ Luz intermitente
- ⑦ Luz de gálibo
- ⑧ Luz de freno
- ⑨ Luz de posición trasera

- ▶ Desconecte el sistema de iluminación.
- ▶ Desenrosque los tornillos ① y retire el cristal cobertor de luz ②.
- ▶ Desenchufe el enchufe del portalámparas.
- ▶ Gire el elemento luminoso ejerciendo una ligera presión hacia la izquierda y extráigalo del casquillo portalámparas.
- ▶ Coloque el nuevo elemento luminoso en el casquillo portalámparas y gírelo hacia la derecha.
- ▶ Coloque el cristal cobertor de luz ② y enrosque los tornillos ①.

Sustitución de los elementos luminosos de las luces adicionales

Luz de posición lateral

Requisitos

- **Luz de posición lateral:** elementos luminosos tipo LED

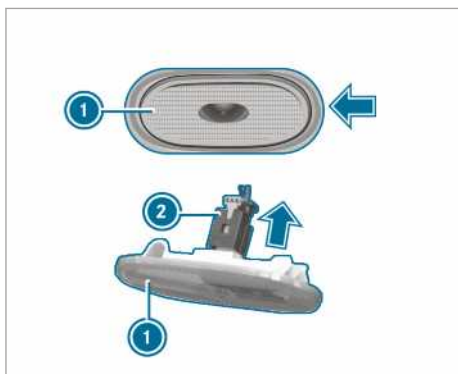

- ▶ Desconecte el sistema de iluminación.
- ▶ Inserte lateralmente, por ejemplo, un destornillador y saque la luz de posición lateral (1) haciendo palanca con precaución en la dirección indicada por la flecha.
- ▶ Desenchufe el enchufe (2) de la luz de posición lateral (1) en la dirección indicada por la flecha.
- ▶ Conecte la nueva luz de posición lateral con el enchufe.
- ▶ Coloque la luz de posición lateral por el lado izquierdo y presione. La luz de posición lateral se enclava de forma audible.

Sustitución de los elementos luminosos de la luz interior

Sustitución de la luz interior de la parte trasera

Requisitos

- ① Para garantizar el funcionamiento del control de fallo de bombillas de serie, solo se pueden utilizar elementos luminosos del mismo tipo y de la misma potencia que los montados de serie.

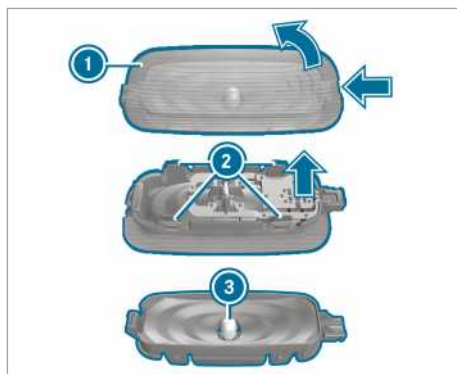

- ▶ Desconecte la iluminación interior.
- ▶ Presione el resorte de trinquete del cristal cobertor de luz (1) con un útil adecuado como, por ejemplo, un destornillador y levante seguidamente el cristal cobertor de luz con la caja de la lámpara haciendo palanca.
- ▶ **Extracción del cristal cobertor de luz de la caja de la lámpara:** presione hacia dentro los resaltes del cristal cobertor de luz (2).
- ▶ Extraiga el elemento luminoso (3) de la caja de la lámpara.
- ▶ Coloque el elemento luminoso nuevo.
- ▶ Inserte el cristal cobertor de luz sobre la caja de la lámpara y enclávelo.
- ▶ Encaje el cristal cobertor de luz con la caja de la lámpara y enclávelo.

Limpiaparabrisas

Conexión y desconexión del limpiaparabrisas de los parabrisas

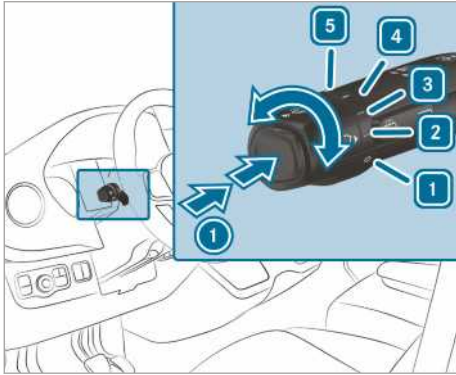

- ① Barrido único/ funcionamiento con agua de lavado
- 1 Limpiaparabrisas desconectado
- 2 Barrido a intervalos normales
Vehículos con sensor de lluvia: barrido automático, normal
- 3 Barrido a intervalos frecuentes
Vehículos con sensor de lluvia: barrido automático, frecuente
- 4 Barrido continuo lento
- 5 Barrido continuo rápido

► Gire el interruptor combinado a la posición 1 - 5 correspondiente.

► **Barrido único/lavado:** pulse la tecla del interruptor combinado en la dirección indicada por la flecha ①.

- Barrido único
- Funcionamiento con agua de lavado

Conexión y desconexión del limpiaparabrisas de la luneta trasera

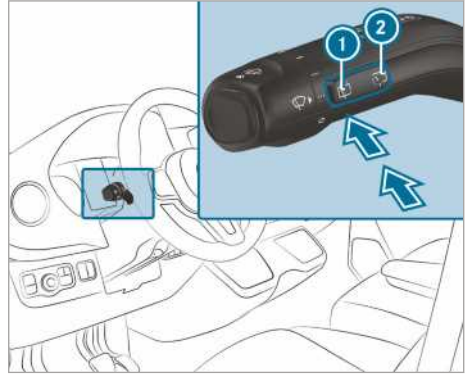

- ① Barrido único/lavado
- ② Barrido a intervalos

► **Barrido único:** pulse la tecla ① hasta el punto de resistencia.

► **Funcionamiento con agua de lavado:** pulse la tecla ① superando el punto de resistencia.

► **Conexión o desconexión del barrido a intervalos:** pulse la tecla ②.

Cuando el limpiaparabrisas trasero está conectado, en el visualizador del cuadro de instrumentos se muestra el símbolo .

Sustitución de las escobillas limpiaparabrisas del parabrisas

⚠ ADVERTENCIA Peligro de aprisionamiento al cambiar las escobillas limpiaparabrisas por limpiaparabrisas conectados

Si pone en marcha el limpiaparabrisas al cambiar las escobillas limpiaparabrisas, podría quedar aprisionado en el brazo del limpiaparabrisas.

► Desconecte siempre el limpiaparabrisas y el encendido antes de cambiar las escobillas limpiaparabrisas.

⚠ ADVERTENCIA Peligro de sufrir lesiones al utilizar el limpiaparabrisas con el capó abierto

Si pone en marcha el limpiaparabrisas con el capó abierto, podría quedar aprisionado en el varillaje de limpiaparabrisas.

▶ Desconecte siempre el limpiaparabrisas y el encendido antes de abrir el capó.

❶ El parabrisas no se limpia adecuadamente si las escobillas limpiaparabrisas están desgastadas. Sustituya las escobillas limpiaparabrisas dos veces al año, preferiblemente en primavera y en otoño.

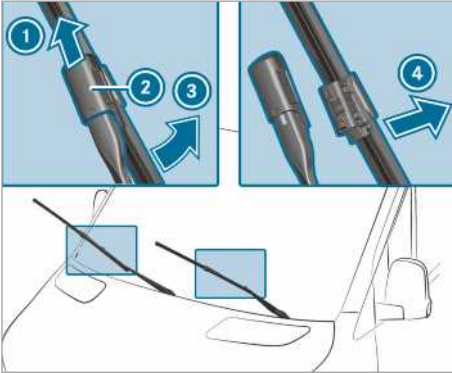

- ▶ Separe el brazo del limpiaparabrisas ❸ del parabrisas.
- ▶ Sujete el brazo del limpiaparabrisas ❸ y gire la escobilla limpiaparabrisas en la dirección indicada por la flecha hasta el tope para separarla del brazo ❸.
- ▶ Desplace la corredera ❷ hacia arriba en la dirección indicada por la flecha hasta que enclave.
- ▶ Pliegue la escobilla limpiaparabrisas sobre el brazo del limpiaparabrisas.
- ▶ Saque la escobilla limpiaparabrisas ❶ del brazo del limpiaparabrisas tirando de ella.
- ▶ Inserte la nueva escobilla limpiaparabrisas ❶ en el soporte del brazo del limpiaparabrisas ❸.

Preste atención a las diferentes longitudes de las dos escobillas limpiaparabrisas:

- lado del conductor: escobilla limpiaparabrisas larga
 - lado del acompañante: escobilla limpiaparabrisas corta
- ▶ Desplace la corredera ❷ hacia abajo hasta que enclave.
 - ▶ Pliegue el brazo del limpiaparabrisas ❸ sobre el parabrisas.

Sustitución de las escobillas limpiaparabrisas del parabrisas (WET WIPER SYSTEM)

⚠ **ADVERTENCIA** Peligro de aprisionamiento al cambiar las escobillas limpiaparabrisas por limpiaparabrisas conectado

Si pone en marcha el limpiaparabrisas al cambiar las escobillas limpiaparabrisas, podría quedar aprisionado en el brazo del limpiaparabrisas.

▶ Desconecte siempre el limpiaparabrisas y el encendido antes de cambiar las escobillas limpiaparabrisas.

⚠ **ADVERTENCIA** Peligro de sufrir lesiones al utilizar el limpiaparabrisas con el capó abierto

Si pone en marcha el limpiaparabrisas con el capó abierto, podría quedar aprisionado en el varillaje de limpiaparabrisas.

▶ Desconecte siempre el limpiaparabrisas y el encendido antes de abrir el capó.

❶ El parabrisas no se limpia adecuadamente si las escobillas limpiaparabrisas están desgastadas. Sustituya las escobillas limpiaparabrisas dos veces al año, preferiblemente en primavera y en otoño.

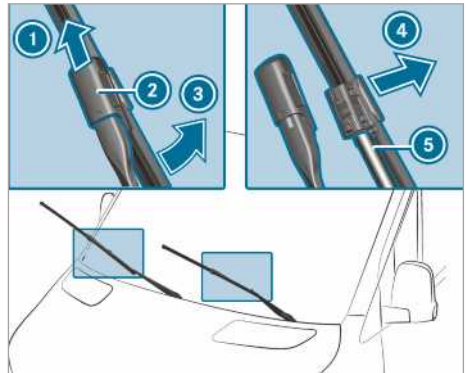

- ▶ Separe el brazo del limpiaparabrisas ❸ del parabrisas.
- ▶ Sujete el brazo del limpiaparabrisas ❸ y gire la escobilla limpiaparabrisas en la dirección indicada por la flecha hasta el tope para separarla del brazo ❸.

- ▶ Desplace la corredera ② hacia arriba en la dirección indicada por la flecha hasta que enclave.
- ▶ Saque la escobilla limpiaparabrisas ① del brazo del limpiaparabrisas tirando de ella en la dirección indicada por la flecha ④.
- ▶ Retire el tubo flexible ⑤ de la escobilla limpiaparabrisas con cuidado.
- ▶ Fije el tubo flexible ⑤ en la nueva escobilla limpiaparabrisas.
- ▶ Inserte la nueva escobilla limpiaparabrisas ① en el soporte del brazo del limpiaparabrisas ③.

Preste atención a las diferentes longitudes de las dos escobillas limpiaparabrisas:

- lado del conductor: escobilla limpiaparabrisas larga
 - lado del acompañante: escobilla limpiaparabrisas corta
- ▶ Desplace la corredera ② hacia abajo hasta que enclave.
 - ▶ Pliegue la escobilla limpiaparabrisas sobre el brazo del limpiaparabrisas.
 - ▶ Pliegue el brazo del limpiaparabrisas ③ sobre el parabrisas.

Sustitución de las escobillas limpiaparabrisas de la luneta trasera

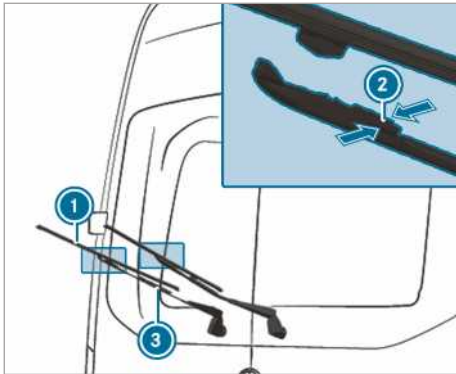

- ▶ Separe el brazo del limpiaparabrisas ③ de la luneta trasera.
- ▶ Comprima ambas grapas de fijación ② en la dirección indicada por la flecha y gire la escobilla limpiaparabrisas en el brazo del limpiaparabrisas.

- ▶ Saque la escobilla limpiaparabrisas ① del soporte del brazo del limpiaparabrisas ③ desplazándola hacia arriba.
- ▶ Inserte la nueva escobilla limpiaparabrisas ① en el soporte del brazo del limpiaparabrisas ③.
- ▶ Presione la nueva escobilla limpiaparabrisas ① contra el brazo del limpiaparabrisas ③ hasta que las grapas de fijación se enclaven.
- ▶ Abata el brazo del limpiaparabrisas ③ de nuevo sobre la luneta trasera.

Espejos

Manejo de los retrovisores exteriores

⚠ ADVERTENCIA Peligro de accidente por los ajustes del vehículo durante la marcha

Puede perder el control sobre su vehículo en las siguientes situaciones:

- Si ajusta el asiento del conductor, el reposacabezas, el volante o el espejo durante la marcha.
 - Si se abrocha el cinturón de seguridad durante la marcha.
- ▶ Antes de arrancar el motor: ajuste el asiento del conductor, el reposacabezas, el volante o el espejo y abróchese el cinturón de seguridad.

⚠ ADVERTENCIA Peligro de accidente al usar el retrovisor exterior por calcular mal la distancia

Los retrovisores exteriores reflejan las imágenes a menor tamaño. Los objetos visibles están más cerca de lo que parece.

Como consecuencia, podría darse el caso de que calcule incorrectamente la distancia que le separa del vehículo que circula por detrás del suyo, por ejemplo, al cambiar de carril.

- ▶ Por ello, cerciódese siempre mirando sobre el hombro de la distancia real a los otros usuarios de la vía.

Ajuste manual de los retrovisores exteriores

- ▶ Ajuste el retrovisor exterior con la mano en la posición correcta.
- ▶ **Enclavamiento de retrovisores exteriores desencastrados:** presione el retrovisor exte-

rior con la mano y ajústelo en la posición correcta.

Ajuste eléctrico de los retrovisores exteriores



Imagen de muestra

I INDICACIÓN Daños de los retrovisores exteriores eléctricos

Si pliega o despliega los retrovisores exteriores eléctricos con la mano, puede dañarlos y no se enclavarán correctamente.

Si los retrovisores exteriores no están plegados al lavar el vehículo en un túnel de lavado, los cepillos de lavado pueden plegar los retrovisores exteriores con violencia y dañarlos.

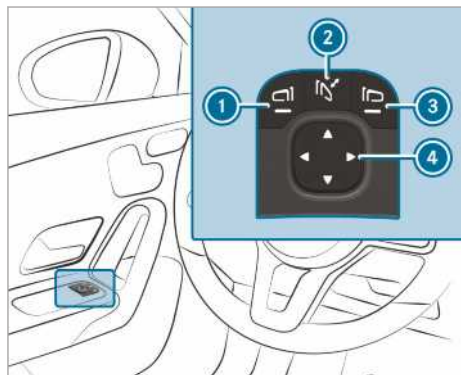
- ▶ Pliegue y despliegue los retrovisores exteriores solo de forma eléctrica.
- ▶ Pliegue los retrovisores exteriores antes de lavar el vehículo en un túnel de lavado.

▶ Antes de iniciar la marcha, conecte el encendido o el suministro de corriente.

▶ **Plegado o desplegado:** pulse brevemente la tecla ②.

▶ **Ajuste:** pulse la tecla ① o ③ para seleccionar el retrovisor que desee ajustar.

▶ Pulse la tecla ④ para ajustar la posición del cristal del espejo.

▶ **Enclavamiento de retrovisores exteriores desencastrados:** mantenga pulsada la tecla ②.

Suena un clic seguido de un ruido de impacto. El retrovisor exterior se ajusta en la posición correcta.

Calefacción de los retrovisores exteriores

▶ **Vehículos sin calefacción de la luneta trasera:** a temperaturas bajas, la calefacción de los retrovisores se conecta de forma automática tras el arranque del motor.

▶ **Vehículos con calefacción de la luneta trasera:** a temperaturas bajas, la calefacción de los retrovisores se conecta de forma automática tras el arranque del motor. Además, la calefacción de los retrovisores puede conectarse junto con la calefacción de la luneta trasera mediante la tecla de la calefacción de la luneta trasera.

Posición antideslumbrante del retrovisor interior

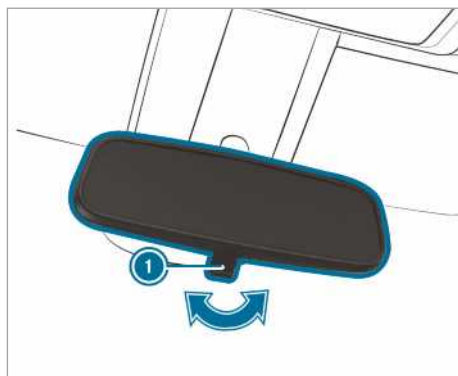

▶ **Posición antideslumbrante del retrovisor interior:** desplace la palanca de posición antideslumbrante ① en la dirección indicada por la flecha.

Manejo de los parasoles

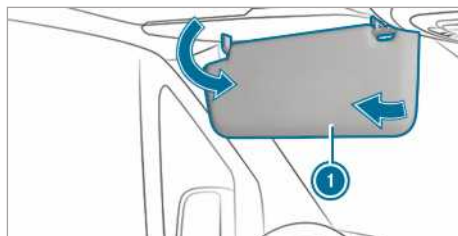

▶ **Deslumbramiento desde la parte delantera:** gire el parasol ① hacia abajo.

▶ **Deslumbramiento desde un lado:** mueva el parasol ① hacia un lado.

Sinopsis de los sistemas de climatización

Sinopsis del sistema de calefacción

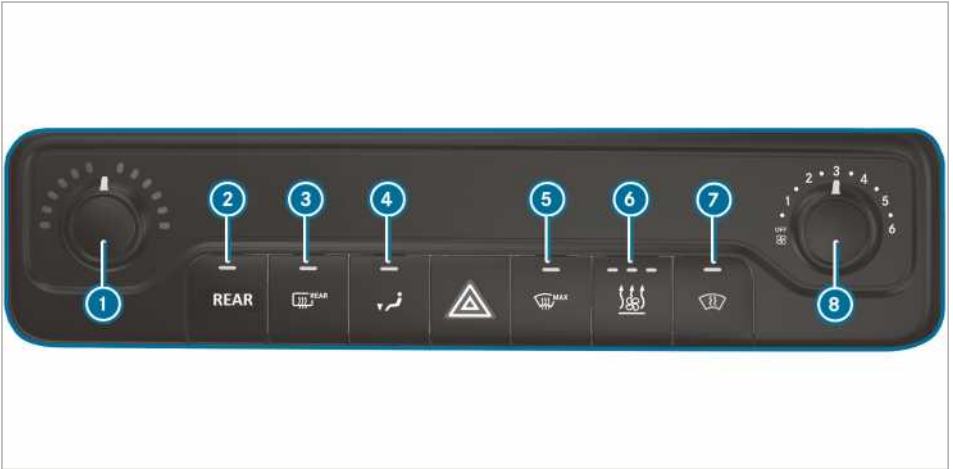

① Ajuste de la temperatura

② **REAR** / Conexión/desconexión de la calefacción trasera

③ Conexión/desconexión de la calefacción de la luneta trasera (→ página 115)

④ Conexión/desconexión de la distribución de

aire en el espacio reposapiés

⑤ Conexión/desconexión de la descongelación del parabrisas (→ página 114)

⑥ Vehículos con calefacción independiente o calefactor adicional: conexión/desconexión de la calefacción independiente o del

calefactor adicional (→ página 118)

⑦

Vehículos con calefacción del parabrisas: conexión/desconexión de la calefacción del parabrisas (→ página 115)

⑧ Ajuste del caudal de aire

i Los testigos de control de las teclas indican que la función correspondiente está activada.

Sinopsis del TEMPMATIC

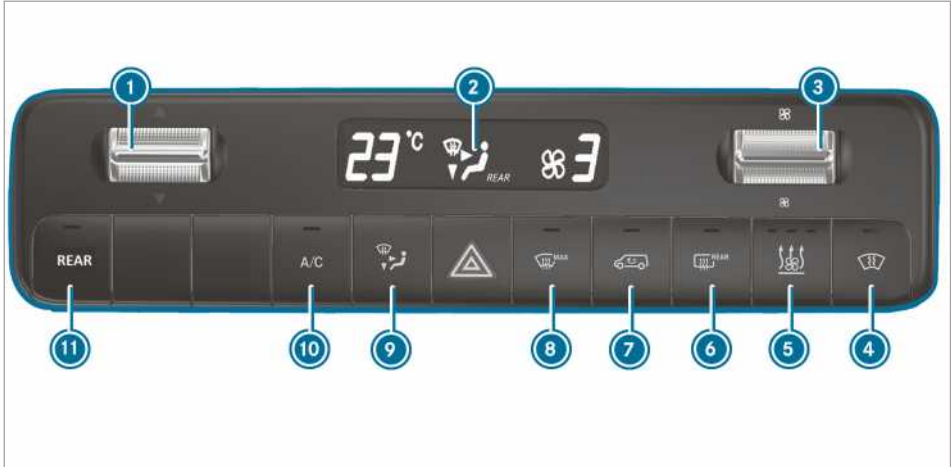

1 ▼▲ Ajuste de la temperatura

2 Visualizador

3 Ajuste del caudal de aire

4

Vehículos con calefacción del parabrisas: conexión/desconexión de la calefacción del parabrisas (→ página 115)

5 Vehículos con calefacción independiente o calefactor adicional: conexión/desconexión de la calefacción independiente o del calefactor adicional (→ página 118)

6 Vehículos con calefacción de la luneta trasera: conexión/desconexión de la calefacción de la luneta trasera (→ página 115)

7 Conexión/desconexión del modo de aire interior circulante (→ página 115)

8 Conexión/desconexión de la descongelación del parabrisas (→ página 114)

9 Ajuste de la distribución de aire (→ página 114)

10 Conexión/desconexión de la función A/C (→ página 113)

11 / Vehículos con sistema de climatización de 2 zonas: ajuste de la climatización/calefacción trasera

(el testigo de control parpadea) (→ página 113)

i Los testigos de control de las teclas indican que la función correspondiente está activada.

Sinopsis del THERMOTRONIC

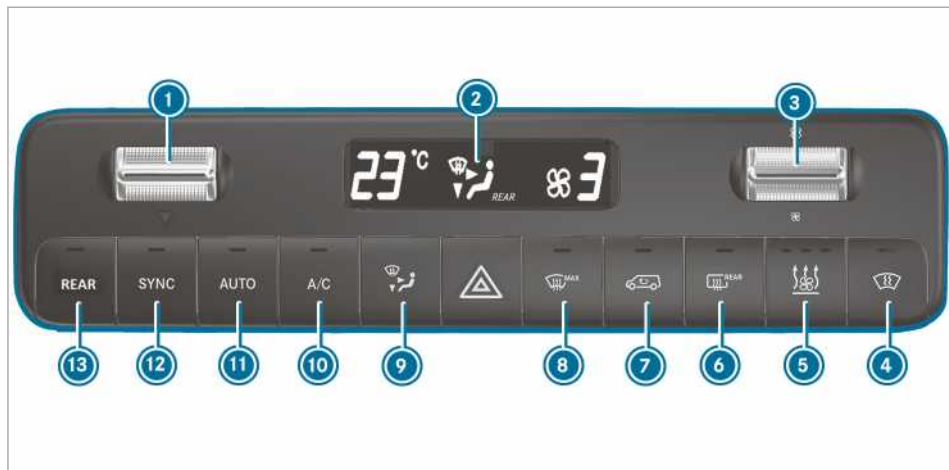

- 1 ▼▲ Ajuste de la temperatura
- 2 Visualizador
- 3 Ajuste del caudal de aire
- 4 Vehículos con calefacción del parabrisas: conexión/desconexión de la calefacción del parabrisas (→ página 115)
- 5 Vehículos con calefacción independiente o calefactor adicional: conexión/desconexión de la calefacción independiente o del calefactor adicional (→ página 118)
- 6 Vehículos con calefacción de la luneta trasera: conexión/desconexión de la calefacción de la luneta trasera (→ página 115)
- 7 Conexión/desconexión del modo de aire interior circulante (→ página 115)
- 8 Conexión/desconexión de la descongelación del parabrisas (→ página 114)
- 9 Ajuste de la distribución de aire (→ página 114)
- 10 Conexión/desconexión de la función A/C (→ página 113)
- 11 Regulación automática de la climatización en la parte delantera (→ página 113) y trasera (→ página 113)
- 12 Conexión/desconexión de la sincronización (→ página 114)
- 13 Vehículos con sistema de climatización de 2 zonas: ajuste de la climatización/calefacción trasera (el testigo de control parpadea) (→ página 113)

i Los testigos de control de las teclas indican que la función correspondiente está activada.

i Con el sistema de climatización desconectado, los cristales se pueden empañar más rápido. Desconecte el sistema de climatización solo brevemente.

i Si el sistema delantero ya está conectado y el trasero desconectado, este se conecta elevando el soplador en el menú trasero. Si se conecta el sistema delantero, el sistema trasero se conecta automáticamente con él.

Manejo de los sistemas de climatización

Conexión o desconexión del sistema de climatización

► **Conexión:** ajuste el caudal de aire en el menú delantero al nivel 1 u otro superior.

► **Desconexión:** ajuste el caudal de aire en el menú delantero al nivel 0 u OFF. En el visualizador del sistema de climatización aparece OFF.



Ajuste de la climatización trasera

Requisitos

- El sistema de climatización está conectado (→ página 112).



Conexión y ajuste de la temperatura y el caudal de aire TEMPMATIC y THERMOTRONIC

Pulse la tecla  / .

El testigo de control de la tecla  / 

y el símbolo  /  del visualizador del sistema de climatización parpadean.

La indicación cambia a la temperatura y al soplador en el menú trasero.

- ▶ Pulse las teclas basculantes  y  y  para ajustar la temperatura y el caudal de aire deseados en el menú trasero.

- i* Si hay grandes diferencias entre los valores de temperatura del sistema trasero y delantero, estos no se podrán regular con precisión.
- i* Si la climatización trasera está desconectada, se conecta automáticamente pulsando la tecla .





Dependiendo del equipamiento del vehículo, la climatización conecta el aire acondicionado del techo correspondiente o la calefacción trasera en función de las necesidades:

- **Vehículos con aire acondicionado del techo:** en la parte trasera solo se puede refrigerar.
- **Vehículos con calefacción trasera:** en la parte trasera solo se puede calefaccionar.

Desconexión de la climatización trasera TEMPMATIC y THERMOTRONIC

Pulse la tecla  / .

- ▶ Si el testigo de control de la tecla

 /  y el símbolo  /  del visualizador del sistema de climatización parpadean, ajuste el caudal de aire en el menú trasero al nivel 0.

- i* Testigo de control encendido: la climatización trasera está conectada.

Testigo de control apagado: la climatización trasera está desconectada.

El testigo de control parpadea: el modo de ajuste de la climatización trasera está activo.

Conexión o desconexión de la función A/C

Requisitos

- El sistema de climatización está conectado (→ página 112).

La función A/C climatiza y seca el aire interior del vehículo.

- ▶ Pulse la tecla .
- i* Desconecte la función A/C solo brevemente. De lo contrario, los cristales se pueden empañar más rápido.
- i* Durante el modo de refrigeración puede salir agua de condensación por los bajos del vehículo. Esto no es síntoma de ningún defecto.

Regulación automática de la climatización

Requisitos

- El sistema de climatización está conectado (→ página 112).

Conexión de la climatización automática

En el modo automático se regulan y se mantienen constantes la temperatura, el caudal de aire y la distribución de aire.

- ▶ Pulse la tecla .
- En el visualizador se muestra la temperatura. La indicación del caudal y la distribución de aire se apaga.
- Si la climatización trasera está conectada, se adopta el ajuste para la parte trasera.

Desconexión de la climatización automática

- ▶ Pulse la tecla basculante  (→ página 114) para modificar la distribución y el ajuste del caudal de aire. El otro ajuste respectivo no queda afectado por la modificación.

Regulación automática de la climatización en la parte trasera

Requisitos

- La climatización trasera está conectada (→ página 113).

En el modo automático se regulan y se mantienen constantes la temperatura, el caudal de aire y la distribución de aire.

▶ Pulse la tecla  / .





▶ Pulse la tecla .

- ❗ Incluso cuando el sistema delantero esté en modo automático, el sistema trasero puede salir del modo automático ajustando el soplador en el menú trasero.
- ❗ Si el aire se enfría y se abre la puerta corredera o la del conductor o el acompañante, el soplador del aire acondicionado trasero se reduce tras unos 15 minutos. Cuando se vuelven a cerrar todas las puertas, el soplador vuelve al ajuste anterior tras aproximadamente un minuto.







Información sobre las posiciones de la distribución de aire

Los símbolos del visualizador indican por qué difusores se dirige el aire:

TEMPMATIC

-  Difusores centrales y de descongelación
-  Todos los difusores
-  Difusores centrales
-  Difusores centrales y del espacio reposapiés

THERMOTRONIC

-  Difusores de descongelación
-  Difusores centrales y de descongelación
-  Todos los difusores
-  Difusores de descongelación y del espacio reposapiés
-  Difusores centrales
-  Difusores centrales y del espacio reposapiés
-  Difusores del espacio reposapiés

Ajuste de la distribución de aire

Requisitos

- El sistema de climatización está conectado.

- ▶ Pulse repetidamente la tecla  hasta que aparezca la distribución de aire deseada en el visualizador del aire acondicionado.

Conexión o desconexión de la función de sincronización

Requisitos

- El sistema de climatización está conectado (→ página 112).

Mediante la función de sincronización puede controlar la climatización de forma centralizada. Los ajustes de la temperatura y los caudales de aire de la zona anterior al vehículo se adoptan automáticamente para la zona posterior al vehículo.

▶ Pulse la tecla .



- ❗ Si la climatización trasera está desconectada, se conecta automáticamente pulsando la tecla .

Desempeñamiento de los cristales

Cristales empañados por dentro

▶ Pulse la tecla . Si la descongelación del parabrisas está conectada, no se pueden ajustar la temperatura ni el caudal de aire.

▶ En vehículos con sistema de calefacción y aire acondicionado manual, cierre adicionalmente los difusores centrales y laterales (→ página 115), así como los difusores de ventilación (→ página 116) del espacio posterior.

▶ **Vehículos con TEMPMATIC o THERMOTRONIC:** pulse la tecla  y, si es necesario, ajuste la distribución de aire con la tecla  hacia el parabrisas .

▶ Aumente el caudal de aire según se necesite y cierre todos los difusores de ventilación (→ página 115).

▶ Si los cristales continúan empañados: pulse la tecla .

Si la descongelación del parabrisas está conectada, no se pueden ajustar la temperatura ni el caudal de aire.

En el visualizador del sistema de climatización aparece  o no aparece ningún símbolo.

▶ Vehículos con calefacción del parabrisas:



pulse la tecla

- ▶ Cierre los difusores centrales (→ página 115) y los difusores de ventilación para la zona de la cabeza (→ página 116) y el espacio posterior (→ página 116).

Cristales empañados por fuera

- ▶ Conecte el limpiaparabrisas (→ página 105).

Conexión o desconexión del modo de aire interior circulante

- ▶ Pulse la tecla . Se hace circular el aire interior.

El modo de aire interior circulante se desconecta automáticamente.

- ⓘ Cuando el modo de aire interior circulante está conectado, los cristales pueden empañarse con mayor rapidez. Conecte el modo de aire interior circulante solo durante un breve espacio de tiempo.

El modo de aire interior circulante se conecta automáticamente en los siguientes casos:

- a temperaturas exteriores elevadas
- al circular por un túnel (solo vehículos con climatización automática THERMOTRONIC y navegación)
- al conectar el limpiaparabrisas (→ página 105)

En estos casos no se ilumina el testigo de control integrado en la tecla . Transcurridos como máximo 30 minutos se añade de nuevo aire del exterior automáticamente.

Apertura/cierre de confort mediante la tecla de recirculación de aire

- ▶ **Cierre de confort:** mantenga pulsada la tecla hasta que las ventanillas laterales empiecen a cerrarse automáticamente. La posición inicial de las ventanillas laterales se memoriza.

- ▶ **Apertura de confort:** mantenga pulsada la tecla hasta que las ventanillas laterales empiecen a abrirse automáticamente. Las ventanillas laterales se abren automáticamente hasta la posición memorizada previamente.

Conexión o desconexión de la calefacción del parabrisas

- ⓘ A altas temperaturas exteriores no se puede conectar la calefacción del parabrisas.
- ▶ Pulse la tecla de la calefacción del parabrisas. Si el testigo de control se ilumina, la calefacción del parabrisas está conectada.
- ⓘ La calefacción del parabrisas se desconecta automáticamente transcurridos unos minutos.
- ⓘ Si la tensión de la batería es demasiado baja, la calefacción del parabrisas no se puede conectar. Si la tensión de la batería cae demasiado durante el funcionamiento de la calefacción del parabrisas, esta se desconecta automáticamente.

Conexión o desconexión de la calefacción de la luneta trasera

- ▶ Pulse la tecla . Si el testigo de control se ilumina, la calefacción de la luneta trasera está conectada.

Manejo de los difusores de ventilación

Ajuste de los difusores de ventilación delanteros

⚠ ADVERTENCIA - Peligro de sufrir quemaduras y de congelación por distancia insuficiente de los difusores de ventilación

De los difusores de ventilación puede salir aire muy caliente o muy frío.

Por dicho motivo, en las inmediaciones de los difusores de ventilación se podrían sufrir quemaduras o congelación.

- ▶ Asegúrese siempre de que todos los ocupantes del vehículo se mantengan a suficiente distancia de los difusores de ventilación.
- ▶ Si es necesario, dirija la corriente de aire a otra zona del habitáculo.

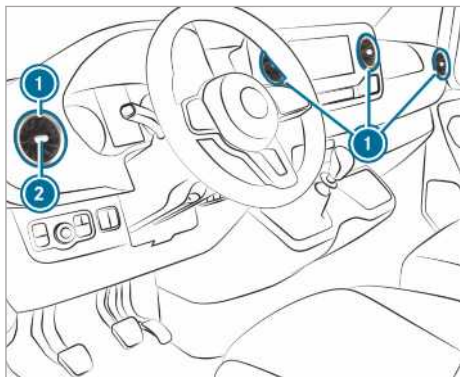

- ▶ **Apertura o cierre:** gire el difusor de ventilación ① sujetándolo por el centro ② hacia la izquierda o hacia la derecha hasta el tope.
- ▶ **Ajuste de la orientación del flujo de aire:** gire el difusor de ventilación ① sujetándolo por el centro ② hacia arriba, hacia abajo, hacia la izquierda o hacia la derecha.

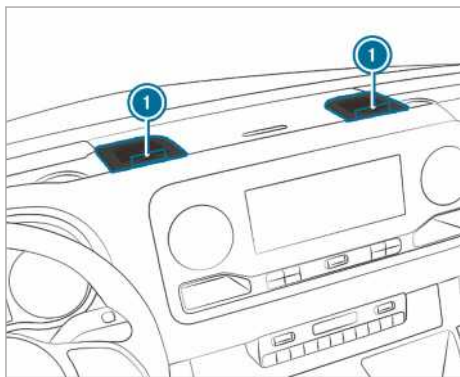

- ▶ **Apertura o cierre:** gire la rueda de ajuste ① de los difusores de largo alcance hacia la derecha o la izquierda hasta el tope.
- ① Los difusores de largo alcance expulsan aire refrigerado. El calentamiento no es posible. Abra los difusores de largo alcance solo en verano en el modo de refrigeración y manténgalos cerrados en invierno.

Ajuste de los difusores de ventilación del canal de aire del techo



En los vehículos con aire acondicionado para las plazas traseras, hay difusores de ventilación regulables integrados en el canal de aire del techo.

- ▶ **Ajuste del caudal de aire:** abra o cierre las compuertas de aire de los difusores de ventilación ① en función de sus necesidades.
- ▶ **Ajuste de la distribución de aire:** gire los difusores de ventilación ① a la posición que desee.

Difusores de ventilación en la parte trasera

⚠ ADVERTENCIA - Peligro de sufrir quemaduras y de congelación por distancia insuficiente de los difusores de ventilación

De los difusores de ventilación puede salir aire muy caliente o muy frío.

Por dicho motivo, en las inmediaciones de los difusores de ventilación se podrían sufrir quemaduras o congelación.

- ▶ Asegúrese siempre de que todos los ocupantes del vehículo se mantengan a suficiente distancia de los difusores de ventilación.
- ▶ Si es necesario, dirija la corriente de aire a otra zona del habitáculo.

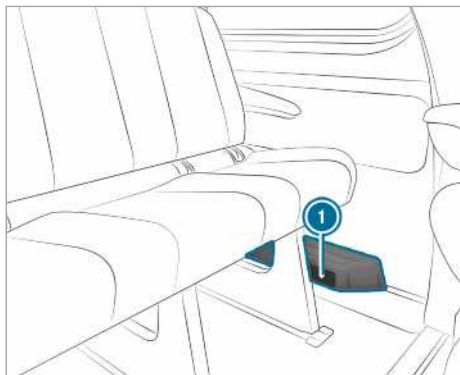

En función del equipamiento, el vehículo dispone de un canal de aire o de un calefactor con difusores de aire adicionales en el espacio reposapiés trasero ❶. Este espacio no se ha concebido para alojar ningún objeto. Los ocupantes deben guardar una distancia suficiente debido a la corriente de aire caliente y a la aspiración de aire.

Calefacción adicional

Funcionamiento de la calefacción adicional

⚠ PELIGRO Peligro de muerte por gases de escape

Si la salida de escape está bloqueada o no es posible una ventilación suficiente, los gases de escape tóxicos, en especial el monóxido de carbono, pueden penetrar en el vehículo. Este es el caso, porejemplo, de espacios cerrados o cuando el vehículo está atascado en la nieve.

- ▶ En espacios cerrados sin sistema de aspiración, porejemplo en el garaje, desconecte la calefacción independiente.
- ▶ Cuando el motor o la calefacción independiente estén en marcha, mantenga la salida de escape y la zona que rodea el vehículo libre de nieve.
- ▶ Para garantizar que la entrada de aire fresco sea suficiente, abra una ventanilla del lado por el que sopla el viento.

⚠ ADVERTENCIA Peligro de incendio por piezas calientes de la calefacción independiente

Con la calefacción independiente conectada se pueden calentar mucho algunas piezas del vehículo, por ejemplo, piezas del sistema de escape de la calefacción independiente.

Los materiales inflamables como, por ejemplo, hojarasca, hierba o ramas, pueden inflamarse si entran en contacto con:

- piezas calientes del sistema de escape de la calefacción independiente
- los propios gases de escape

Existe peligro de incendio.

- ▶ Cuando la calefacción independiente está conectada, asegúrese de que:
 - las piezas calientes del vehículo no entren en contacto con materiales inflamables
 - los gases de escape de la calefacción independiente puedan salir por la salida de escape sin impedimentos
 - los gases de escape no entren en contacto con materiales inflamables

❗ INDICACIÓN Daño de la calefacción adicional

Si no se utiliza la calefacción adicional durante un periodo largo de tiempo, puede dañarse.

- ▶ Conecte la calefacción adicional como mínimo una vez al mes durante unos diez minutos.

❗ INDICACIÓN Daño de la calefacción adicional por sobrecalentamiento

Si está bloqueado el flujo del aire de calefacción, la calefacción adicional puede sobrecalentarse y, por tanto, desconectarse.

- ▶ No bloquee el flujo de aire de calefacción.

- ❗ **Vehículos con indicación del depósito adaptada:** si hay un consumidor de accionamiento externo conectado mediante el conducto de la calefacción adicional, este no se tiene en cuenta en el indicador de autonomía del ordenador de a bordo.

Tenga en cuenta en este caso la indicación del depósito. La indicación del depósito expresa el nivel de llenado real.

Respete las normas de seguridad correspondientes cuando transporte mercancías peligrosas. Coloque siempre los objetos a una distancia suficiente con respecto al orificio de salida de aire de la calefacción adicional.

La calefacción adicional trabaja independientemente del motor y complementa al sistema de climatización del vehículo. La calefacción adicional calienta el aire del habitáculo del vehículo a la temperatura ajustada.

Calefacción adicional por agua caliente

Funcionamiento de la calefacción adicional por agua caliente

La calefacción adicional por agua caliente complementa al sistema de climatización del vehículo y tiene una función de calefacción adicional, de calefacción independiente y de ventilación independiente. La calefacción adicional calienta además el líquido refrigerante del motor, lo que protege al motor y permite ahorrar combustible en su fase de calentamiento. La calefacción independiente calienta el aire del habitáculo a la temperatura ajustada. No depende del calor que desprende el motor en marcha. La calefacción independiente funciona con el combustible que se encuentra en el vehículo. Por esta razón, el depósito de combustible debe estar lleno por encima del nivel de reserva para asegurar el funcionamiento de la calefacción independiente. La calefacción independiente adapta el modo de servicio automáticamente a las variaciones de la temperatura exterior y a las condiciones meteorológicas. Por dicho motivo, es posible que la calefacción independiente cambie del modo de ventilación al modo de calefacción o viceversa. Con el motor en marcha, la ventilación independiente no está activa. La calefacción independiente se desconecta de forma automática después de 50 minutos como máximo. Con el modo de servicio "Ventilación independiente" no puede refrigerar el aire del habitáculo a una temperatura inferior a la temperatura exterior. La función de calefacción adicional complementa el calentamiento del vehículo con el motor en marcha y a temperaturas exteriores bajas.

El funcionamiento de la calefacción adicional por agua caliente afecta a la batería del vehículo. Por ello, después de calentar o ventilar el vehículo

dos veces, como máximo, conduzca el vehículo durante un trayecto más largo.

Conexión y desconexión con tecla de la calefacción adicional por agua caliente

Requisitos

- El depósito de combustible está lleno por encima del nivel de reserva.

Conexión y desconexión de la calefacción adicional

▶ **Conexión:** pulse la tecla .

▶ **Desconexión:** pulse la tecla .

Conexión de la temperatura teórica

▶ Conecte el encendido.

▶ **Conexión:** pulse la tecla .

▶ **Desconexión:** pulse la tecla .

▶ Ajuste la temperatura mediante la tecla .

▶ Pulse la tecla .

El testigo de control rojo o azul integrado en la tecla  se ilumina o se apaga.

Colores de los testigos de control:

- **Azul:** la ventilación independiente está conectada.
- **Rojo:** la calefacción independiente está conectada.
- **Amarillo:** la hora de salida está preseleccionada.

La calefacción o la ventilación independiente se desconecta después de 50 minutos como máximo.

Conexión y desconexión del servicio de la calefacción adicional

▶ **Conexión:** arranque el motor.

▶ Pulse la tecla .

▶ **Desconexión:** pulse la tecla .

El servicio de la calefacción adicional se conectará, en función de las necesidades, si la temperatura exterior es inferior a 0 °C.

 El servicio de la calefacción adicional está disponible solo para vehículos con calefacción adicional por agua caliente.

Ajuste de la calefacción adicional por agua caliente con telemando

Requisitos

- El depósito de combustible está lleno por encima del nivel de reserva.

Conexión inmediata



- ▶ Mantenga pulsada la tecla **ON** hasta que aparezca el mensaje **ON** en el visualizador del telemando.

Ajuste de la hora de salida

- ▶ Pulse brevemente la tecla **ON**.
- ▶ Pulse repetidamente la tecla **◀** o **▶** hasta que se muestre en el visualizador la hora que desee modificar.
- ▶ Pulse simultáneamente las teclas **ON** y **OFF**.
El símbolo  parpadea en el visualizador del telemando.
- ▶ Ajuste la hora de salida que desee con las teclas **◀** y **▶**.
- ▶ Pulse simultáneamente las teclas **ON** y **OFF**.
Queda memorizada la nueva hora de salida.

Se pueden memorizar hasta tres horas de salida.

- ▶ **Activación de la hora de salida:** pulse brevemente la tecla **ON**.
- ▶ Seleccione la hora de salida que desee con las teclas **◀** y **▶**.
- ▶ Pulse de forma prolongada la tecla **ON**.
En el visualizador del telemando se muestra el símbolo , la hora de salida y, en función de la hora de salida seleccionada, las letras **A**, **B** o **C**.

- ▶ **Desactivación de la hora de salida:** seleccione la hora de salida que desee y pulse de forma prolongada la tecla **OFF**.
En el visualizador se muestra **OFF**.
- ▶ **Comprobación del estado de la calefacción independiente activa:** pulse brevemente la tecla **ON**.

Desconexión inmediata

- ▶ Pulse de forma prolongada la tecla **OFF**.

Sinopsis de las indicaciones del visualizador del telemando (calefacción/ventilación independiente)

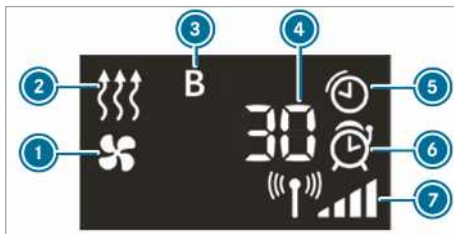

- 1 Ventilación independiente conectada
- 2 Calefacción independiente conectada
- 3 Hora de salida seleccionada
- 4 Tiempo restante de la calefacción o ventilación independiente (en minutos)
- 5 Calefacción o ventilación independiente activada
- 6 Hora de salida activada
- 7 Intensidad de la señal

Otras posibilidades de indicación:

- **Hora:** la hora de salida activada.
- **0 minutos:** como el motor todavía no ha alcanzado la temperatura de servicio al arrancar, se prolonga el tiempo de funcionamiento de la calefacción independiente.
- **OFF:** la calefacción o ventilación independiente está desconectada.

Sustitución de la pila del telemando (calefacción independiente)

⚠ PELIGRO Graves daños para la salud en caso de ingestión de las pilas

Las pilas contienen sustancias nocivas y corrosivas. La ingestión de pilas puede provocar daños graves para la salud.

Existe peligro de muerte.

- ▶ Guarde las pilas fuera del alcance de los niños.
- ▶ Si se han ingerido las pilas, acuda inmediatamente a un médico.

 **INDICACIÓN ECOLÓGICA** Daños ecológicos por el desecho incorrecto de las pilas



Las pilas contienen sustancias tóxicas y corrosivas.



Entregue las pilas descargadas en un taller especializado o en un punto de recogida de pilas usadas.

Requisitos

- Hay disponible una pila de litio del tipo CR2450.

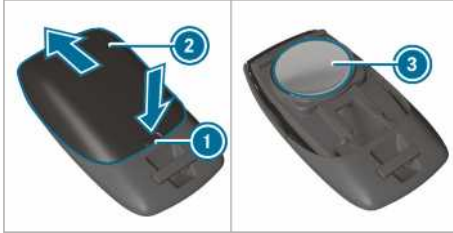

- ▶ Haga presión en la escotadura ① con un objeto puntiagudo.
- ▶ Desplace hacia atrás la cubierta de la pila ② en la dirección indicada por la flecha.
- ▶ Coloque la pila nueva ③ con la inscripción hacia arriba.

- ▶ Desplace la cubierta de la pila ② en dirección contraria a la indicada por la flecha sobre el telemando hasta que quede enclavada.

Ajuste de la calefacción adicional por agua caliente con el ordenador de a bordo

Requisitos

- El depósito de combustible está lleno por encima del nivel de reserva.
- El encendido está conectado.

Ordenador de a bordo:

➤ Ajustes ➤ Calefacción

Ajuste de la hora de conexión

- ▶ Seleccione [Ajustes](#).
- ▶ Seleccione la hora de salida que desee.

Activación de la hora de salida

- ▶ Active la hora de salida mediante una marca de confirmación.
- ⓘ Tenga en cuenta que A, B y C corresponden a sendas horas de salida programadas.
- ⓘ La activación del tiempo de preselección solo es válida hasta el próximo arranque del motor.

Selección del tiempo de preselección

- ▶ Determine el tiempo de preselección que desee: A, B o C.
- ⓘ El tiempo de preselección A, B o C deseado aparece únicamente cuando se activa la hora de salida mediante una marca de confirmación.
- ▶ Seleccione el tiempo de preselección que desee deslizando el dedo hacia la derecha o la izquierda, por ejemplo, A, B o C.

Problemas con la calefacción adicional por agua caliente

Problema	Posibles causas / consecuencias y ▶ soluciones
FAIL 	Se ha producido un fallo en la transmisión de señales entre el telemando y el vehículo. ▶ Modifique su posición respecto al vehículo y reduzca, en caso necesario, la distancia que lo separa del vehículo.
FAIL	La carga de la batería de arranque no es suficiente. ▶ Cargue la batería de arranque.

Problema	Posibles causas / consecuencias y ► soluciones
	El depósito de combustible no está lleno hasta la reserva. ► Efectúe el repostado en la gasolinera más cercana.
FAIL 	La calefacción independiente está averiada. ► Encargue la comprobación de la calefacción independiente en un taller especializado.

Calefacción adicional por aire caliente

Sinopsis del temporizador

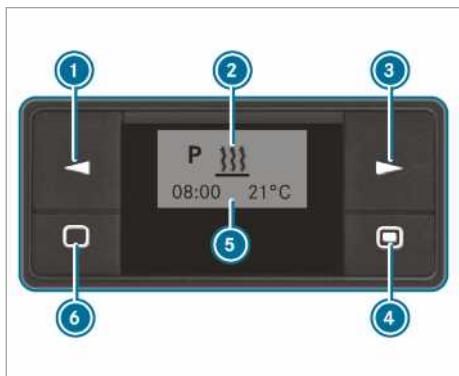

- 1 Selección de una opción/modificación de valores
- 2 Línea de menú
- 3 Selección de una opción
- 4 Pulsación breve: confirmación de selección o ajuste/pulsación prolongada: conexión/desconexión del modo de calefacción inmediata
- 5 Indicación variable
- 6 Pulsación breve: conexión del temporizador/finalización o cancelación de los ajustes en un menú/pulsación prolongada: finalización de todas las funciones

Conexión del temporizador



- Pulse la tecla 6.

- i El temporizador cambia a la posición de reposo una vez transcurridos diez segundos. El visualizador se apaga.

Ajuste del temporizador

Ajuste de la hora

Debe reajustar el día de la semana, la hora y el valor estándar de la duración de servicio en los siguientes casos:

- en la primera puesta en servicio
 - si se ha producido una interrupción de tensión (por ejemplo, si la batería ha estado desembornada)
 - si se ha producido una avería
- Pulse la tecla 1 o 3 hasta que  parpadee en la línea de menú 2.
 - Pulse la tecla 4.
 - Pulse la tecla 1 o 3 hasta que  parpadee.
 - Pulse la tecla 4.
 - Pulse la tecla 1 o 3 para ajustar el valor de la hora.
 - Pulse la tecla 4.
 - Ajuste los minutos con la tecla 1 o 3.
 - Pulse la tecla 4.

Ajuste del formato de hora



- Pulse la tecla 1 o 3 hasta que  parpadee en la línea de menú 2.
- Pulse la tecla 4.
- Pulse la tecla 1 o 3 hasta que el símbolo de formato de hora parpadee.
- Pulse la tecla 4.
- Pulse la tecla 1 o 3 para seleccionar el formato de hora deseado.
- Pulse la tecla 4.

Ajuste del día de la semana

- Pulse la tecla 1 o 3 hasta que  parpadee en la línea de menú 2.
- Pulse la tecla 4.

- ▶ Pulse la tecla ① o ③ hasta que el símbolo de día de la semana parpadee.
- ▶ Pulse la tecla ④.
- ▶ Pulse la tecla ① o ③ para seleccionar el día de la semana que desee.
- ▶ Pulse la tecla ④.

Conexión y desconexión del modo de calefacción inmediata

- ▶ **Conexión:** pulse la tecla ④ hasta que  parpadee en la línea de menú ②. En el visualizador aparece brevemente **On** y, a continuación, la duración de servicio restante o el símbolo  de servicio permanente.
- ▶ **Desconexión:** pulse la tecla ④ hasta que aparezca **Off** en el visualizador.

Ajuste de la hora de salida

Puede ajustar tres horas de salida con el reloj temporizador. En el caso de averías de funcionamiento o si la batería ha estado desembornada, deberá ajustar de nuevo la hora de salida.

- ▶ **Ajuste de la hora de salida:** pulse la tecla ① o ③ hasta que **P** parpadee en la línea de menú ②.
 - ▶ Pulse la tecla ④.
- En la columna de programa ⑤ se muestran los números de las memorias de programa.

La marca de verificación identifica la memoria de programa activada.

- ▶ Pulse la tecla ① o ③ para seleccionar la memoria de programa que desee.
- ▶ Pulse la tecla ④.
- ▶ **Activación/desactivación de una memoria de programa:** pulse la tecla ① o ③ para seleccionar **On** u **Off**.
- ▶ Pulse la tecla ④.
- ▶ **Edición de la memoria de programa:** pulse la tecla ① o ③ para seleccionar .
- ▶ Pulse la tecla ④.
- ▶ Ajuste el día de la semana y la hora (→ página 121).

Ajuste de la temperatura y de la duración de servicio

- ▶ Pulse la tecla ④.
- ▶ Pulse la tecla ① o ③ para ajustar la temperatura.
- ▶ Pulse la tecla ④.
- ▶ Ajuste la duración de servicio con la tecla ① o ③, o seleccione el símbolo  de servicio permanente.
- ▶ Pulse la tecla ④.

- ① La duración de servicio que debe ajustar es el ajuste estándar para el modo de calefacción inmediata. Puede ajustar la duración de servicio entre 10 y 120 minutos o ajustar el servicio permanente.

Problemas con la calefacción adicional por aire caliente

Problema	Posibles causas / consecuencias y ▶ soluciones
El aviso ERROR aparece en el campo de indicación del temporizador.	Se ha producido un fallo de funcionamiento. <ul style="list-style-type: none"> ▶ Encargue la comprobación de la calefacción independiente en un taller especializado.
El aviso INIT aparece en el campo de indicación del temporizador.	La alimentación eléctrica se ha interrumpido. Se han borrado todos los ajustes memorizados. La detección automática del hardware está activa en ese momento. <ul style="list-style-type: none"> ▶ Una vez finalizada la detección automática del hardware, ajuste el día, la hora y la duración de servicio (→ página 121). ▶ Ajuste la hora de salida (→ página 122).
La calefacción independiente se desconecta automáticamente y/o no se puede conectar.	La protección contra subtensión integrada en la unidad de control desconecta la calefacción independiente, ya que la tensión de la red de a bordo está por debajo de los 10 V. <ul style="list-style-type: none"> ▶ Encargue la revisión del generador eléctrico y de la batería.
	Se ha fundido el fusible.

Problema	Posibles causas / consecuencias y ► soluciones
	<ul style="list-style-type: none"> ► Sustituya el fusible, vea las Instrucciones adicionales "Asignación de fusibles". ► Encargue que averigüen la causa de que se haya fundido el fusible en un taller especializado.
La calefacción adicional por aire caliente se sobrecalienta.	<p>Los canales de aire están obturados.</p> <ul style="list-style-type: none"> ► Asegúrese de que no esté bloqueado el caudal de aire caliente. ► Encargue la comprobación de la calefacción independiente en un taller especializado.

Manejo de la ventilación del compartimento de carga

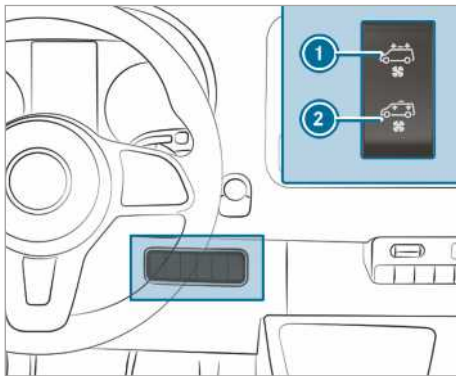

Si su vehículo está equipado con un ventilador de techo, puede airear y ventilar el espacio de carga.

- Conecte el encendido.
- **Conexión y purga de aire:** pulse la parte superior del interruptor ①.
El ventilador de techo extrae el aire viciado del espacio de carga.
- **Conexión y ventilación:** pulse la parte inferior del interruptor ②.
El ventilador de techo introduce aire del exterior en el espacio de carga.
- **Desconexión:** coloque el interruptor en su posición central.

Conducir

Conexión de la alimentación eléctrica o del encendido con la tecla de arranque y parada

- ▲ ADVERTENCIA** Peligro de accidente y de sufrir lesiones si hay niños en el vehículo sin vigilancia

Si deja a los niños sin vigilancia en el vehículo, estos pueden:

- abrir las puertas y poner en peligro a otras personas o usuarios de la vía
- abandonar el vehículo y ser atropellados por algún vehículo
- manejar el equipamiento del vehículo y, por ejemplo, quedar aprisionados

Los niños podrían asimismo poner el vehículo en movimiento, por ejemplo:

- si sueltan el freno de estacionamiento
- si desacoplan la posición de aparcamiento **P** del cambio automático o acoplan el punto muerto del cambio manual
- si arrancan el motor

▶ Al abandonar el vehículo, lleve siempre la llave consigo y bloquee el vehículo.

▶ Nunca deje a niños ni animales sin vigilancia en el vehículo.

▶ Guarde la llave fuera del alcance de los niños.

- ▲ PELIGRO** Peligro de lesiones mortales a causa de los gases de escape

Los motores de combustión interna emiten gases de escape tóxicos como, porejemplo, monóxido de carbono. Inhalar estos gases de escape es perjudicial para la salud y provoca intoxicaciones.

▶ Nunca deje funcionar el motor en recintos cerrados sin ventilación suficiente.

- ▲ ADVERTENCIA** Peligro de incendio debido a materiales inflamables en el sistema de escape

Los materiales inflamables pueden inflamarse si están en contacto con piezas calientes del motor o del sistema de escape debido a las influencias medioambientales o a animales.

▶ Por dicho motivo, compruebe regularmente que no haya objetos extraños

inflamables en el compartimento del motor ni en el sistema de escape.

Requisitos

- La llave se encuentra en el sector de detección de la antena (→ página 48) y la batería de la llave no está descargada.

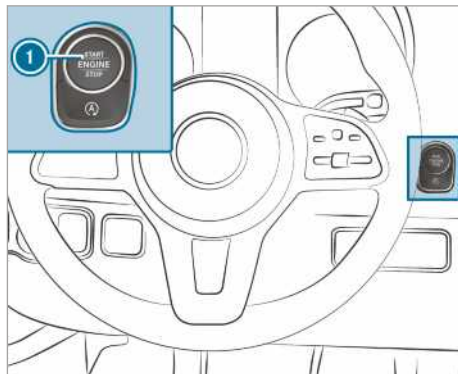

- ▶ **Conexión de la alimentación eléctrica:** pulse la tecla ① una vez.

Puede conectar, por ejemplo, el limpiaparabrisas.

Si se cumple una de las siguientes condiciones, se desconectará de nuevo la alimentación eléctrica:

- La puerta del conductor está abierta.
- Pulsa dos veces la tecla ①.

- ▶ **Conexión del encendido:** pulse dos veces la tecla ①.

Los testigos de control aparecen en el cuadro de instrumentos.

Si se cumple una de las siguientes condiciones, se desconecta de nuevo el encendido:

- No arranca el vehículo en el transcurso de 15 minutos.
- Pulsa una vez la tecla ①.

Arrancar

Arranque del vehículo con la tecla de arranque y parada

⚠ ADVERTENCIA Peligro de accidente y de sufrir lesiones si hay niños en el vehículo sin vigilancia

Si deja a los niños sin vigilancia en el vehículo, estos pueden:

- abrir las puertas y poner en peligro a otras personas o usuarios de la vía
- abandonar el vehículo y ser atropellados por algún vehículo
- manejar el equipamiento del vehículo y, por ejemplo, quedar aprisionados

Los niños podrían asimismo poner el vehículo en movimiento, por ejemplo:

- si sueltan el freno de estacionamiento
 - si desacoplan la posición de aparcamiento **P** del cambio automático o accionan el punto muerto del cambio manual
 - si arrancan el motor
- ▶ Al abandonar el vehículo, lleve siempre la llave consigo y bloquee el vehículo.
- ▶ Nunca deje a niños ni animales sin vigilancia en el vehículo.
- ▶ Guarde la llave fuera del alcance de los niños.

Requisitos

- La llave se encuentra en el sector de detección de la antena (→ página 48) y la batería de la llave no está descargada.

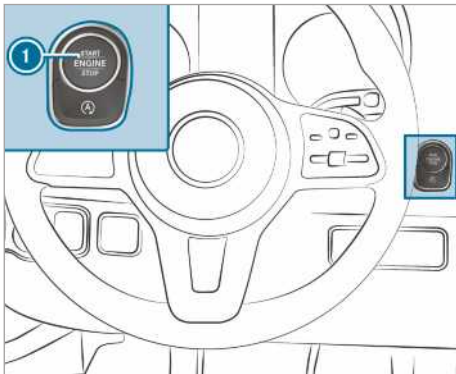

▶ **Vehículo con cambio manual:** pise a fondo el pedal del embrague.

▶ **Vehículos con cambio automático:** acople el cambio en la posición **P** o **N** .

▶ Pise el pedal de freno y pulse la tecla ① .

▶ Si el vehículo no arranca: desactive los consumidores innecesarios y pulse una vez la tecla ① .

▶ Si el vehículo aún no arranca y el visualizador multifunción muestra el aviso [Guardar la llave en el compartimento señalado Ver Instruc. servicio](#): arranque el vehículo en régimen de emergencia.

Arranque del vehículo en régimen de emergencia

⚠ ADVERTENCIA Peligro de accidente y de sufrir lesiones si hay niños en el vehículo sin vigilancia

Si deja a los niños sin vigilancia en el vehículo, estos pueden:

- abrir las puertas y poner en peligro a otras personas o usuarios de la vía
- abandonar el vehículo y ser atropellados por algún vehículo
- manejar el equipamiento del vehículo y, por ejemplo, quedar aprisionados

Los niños podrían asimismo poner el vehículo en movimiento, por ejemplo:

- si sueltan el freno de estacionamiento
- si desacoplan la posición de aparcamiento **P** del cambio automático o accionan el punto muerto del cambio manual
- si arrancan el motor

▶ Al abandonar el vehículo, lleve siempre la llave consigo y bloquee el vehículo.

▶ Nunca deje a niños ni animales sin vigilancia en el vehículo.

▶ Guarde la llave fuera del alcance de los niños.

Si el vehículo no arranca y en el visualizador multifunción aparece el aviso [Guardar la llave en el compartimento señalado Ver Instruc. servicio](#), puede arrancar el vehículo en régimen de emergencia.

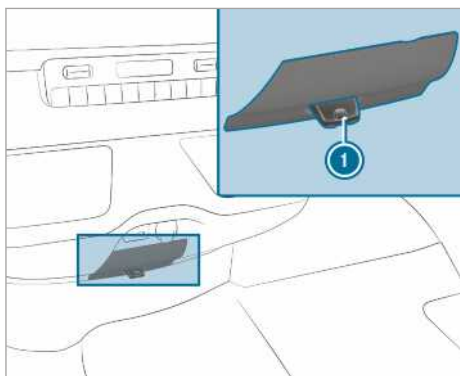

- ▶ Retire la llave ① del llavero.
- ▶ Inserte la llave ① en el puesto de conexión. El vehículo arranca transcurrido un corto tiempo.
- ▶ Deje la llave introducida durante toda la marcha.
- ▶ Si extrae la llave ① del puesto de conexión, el motor sigue funcionando.
- ▶ Encargue la revisión de la llave ① en un taller especializado cualificado.

Si el vehículo no arranca:

- ▶ Deje insertada la llave ① en el puesto de conexión.
- ▶ **Vehículos con cambio manual:** pise el pedal del embrague.
- ▶ **Vehículos con cambio automático:** pise el pedal de freno.
- ▶ Arranque el vehículo con la tecla de arranque y parada.
- ① Con la tecla de arranque y parada también puede conectar la alimentación eléctrica y el encendido.

Indicaciones sobre el rodaje

Cuide el motor durante los primeros 1.500 km:

- Conduzca variando la velocidad y el número de revoluciones.
- A más tardar, cambie a la marcha superior más próxima cuando la aguja del cuentarrevoluciones $\frac{2}{3}$ haya alcanzado la zona roja.
- Evite cargas elevadas como pisar el acelerador a fondo.
- Al frenar, no acople a una marcha inferior de forma manual.

- Una vez haya superado los 1.500 km, eleve el número de revoluciones de forma continua y acelere el vehículo a la máxima velocidad.
- **Vehículos con cambio automático:** no pise a fondo el pedal acelerador por encima del punto de resistencia (kick-down).

Esto también es aplicable en caso de sustituir el motor o piezas de la cadena cinemática.

Tenga en cuenta también las siguientes indicaciones para el rodaje:

- El sistema de sensores del sistema de seguridad de marcha ESP® se ajusta automáticamente después de haber circulado un determinado trayecto tras la entrega del vehículo o tras una reparación. Se alcanzará la eficacia total del sistema solo después de la finalización de ese proceso de aprendizaje.
- Los forros de freno, los discos de freno y los neumáticos nuevos o cambiados presentan un efecto de frenado y de adherencia óptimo tras haber conducido unos cientos de kilómetros. Compense el efecto de frenado reducido aplicando una mayor presión sobre el pedal de freno.

Indicaciones para la marcha

Indicaciones para la conducción

⚠ ADVERTENCIA Peligro de accidente por objetos en el espacio reposapiés del conductor

Los objetos que haya en el espacio reposapiés del conductor pueden limitar el recorrido del pedal o bloquear un pedal pisado a fondo.

Esto pone en peligro la seguridad vial y de funcionamiento del vehículo.

- ▶ Coloque todos los objetos en un lugar seguro dentro del vehículo para que no vayan a parar al espacio reposapiés del conductor.
- ▶ Asegúrese de que las esterillas y las alfombrillas queden fijadas de forma segura y antideslizante, y de que exista suficiente espacio libre para el desplazamiento de los pedales.
- ▶ No apile varias esterillas o alfombrillas.

⚠ ADVERTENCIA Peligro de accidente por calzado inadecuado

El accionamiento de los pedales puede verse afectado por calzado inadecuado, por ejemplo:

- calzado con suelas de plataforma
- calzado de tacón alto
- pantuflas

▶ Al conducir lleve siempre calzado adecuado para poder accionar los pedales de forma segura.

⚠ ADVERTENCIA Peligro de accidente con encendido desconectado mediante el bloqueo del volante

Si desconecta el encendido durante una parada total del vehículo, se enclava el bloqueo del volante en vehículos con cambio manual.

No puede girar más el vehículo.

▶ Conecte el encendido antes de hacer rodar el vehículo, para desactivar el bloqueo del volante.

⚠ ADVERTENCIA Peligro de accidente por encendido desconectado durante la marcha

Si desconecta el encendido durante la marcha, las funciones relevantes desde el punto de vista de la seguridad se verán limitadas o ya no estarán disponibles. Esto puede afectar, por ejemplo, a la servodirección y a la amplificación de la fuerza de frenado.

Como consecuencia, deberá aplicar una fuerza considerablemente mayor para maniobrar y frenar.

▶ No desconecte el encendido durante la marcha.

⚠ PELIGRO Peligro de lesiones mortales a causa de los gases de escape

Los motores de combustión interna emiten gases de escape tóxicos como, por ejemplo, monóxido de carbono. Inhalar estos gases de escape es perjudicial para la salud y provoca intoxicaciones.

▶ Nunca deje funcionar el motor en recintos cerrados sin ventilación suficiente.

⚠ PELIGRO Peligro de muerte por gases de escape tóxicos

Si la salida de escape está bloqueada o no es posible tener suficiente ventilación, pueden introducirse en el vehículo gases de escape tóxicos, especialmente, monóxido de carbono. Este es el caso, por ejemplo, si el vehículo se atasca en la nieve.

▶ Si el motor o la calefacción independiente están funcionando, mantenga la salida de escape y la zona que rodea al vehículo limpia de nieve.

▶ Para garantizar la entrada de suficiente aire del exterior, abra una ventanilla del lado del vehículo opuesto al viento.

⚠ ADVERTENCIA Peligro de accidente debido a un sobrecalentamiento del sistema de frenos

Si durante la marcha deja descansar el pie sobre el pedal de freno, el sistema de frenos se puede sobrecalentar.

Con ellos se incrementa la distancia de frenado e incluso puede fallar el sistema de frenos.

▶ No utilice nunca el pedal de freno como reposapiés.

▶ Durante la marcha no apriete al mismo tiempo el pedal de freno y el pedal del acelerador.

En pendientes largas y pronunciadas tiene que cambiar a tiempo a una marcha más baja. Tenga esto en cuenta, especialmente con el vehículo cargado. De esta manera utiliza el efecto de frenado del motor. Con ello descarga el sistema de frenos y evita un sobrecalentamiento de los frenos y su rápido desgaste.

! INDICACIÓN Desgaste de los forros de freno por pisar el pedal de freno de forma prolongada

▶ Durante la marcha no pise el pedal de freno de forma prolongada.

▶ Acople con anticipación una marcha inferior para utilizar el efecto de frenado del motor.

! **INDICACIÓN** Daño de la cadena cinemática y del motor al arrancar

- ▶ No caliente el motor dejándolo funcionar parado. Póngase en marcha inmediatamente.
- ▶ Evite circular a un régimen de revoluciones elevado y a pleno gas hasta que el motor haya alcanzado la temperatura de servicio.

! **INDICACIÓN** Daño del catalizador por combustible sin quemar

El motor funciona de forma irregular, con fallos intermitentes de encendido.

Podría llegar combustible sin quemar al catalizador.

- ▶ Acelere solo ligeramente.
- ▶ Encargue inmediatamente la reparación de la avería en un taller especializado.

Información sobre trayectos cortos

Si el vehículo se mueve constantemente en trayectos cortos, se puede acumular el combustible en el aceite del motor y ocasionar una avería del motor.

Vehículos con indicación de avería (en trayectos cortos)

En caso de mostrarse una de las siguientes indicaciones, conduzca a la primera oportunidad con un número de revoluciones de mínimo 2.000 1rpm hasta que el testigo de control o el aviso en el visualizador se apague:

- El testigo de control para el filtro de partículas diésel se enciende en el visualizador del cuadro de instrumentos.

Tenga en cuenta las indicaciones sobre la regeneración (→ página 136).

- En el visualizador multifunción se muestra el mensaje [Filtro de gases de escape: circular a elevadas revoluc. Ver Instrucciones de servicio](#)

Para ello cambie a una marcha más baja en vehículos con cambio automático (→ página 142).

Desconecte esto en vehículos con función de parada y arranque ECO.

Al conseguir la elevación de temperatura se facilita la combustión de partículas en el filtro de partículas diésel.

Si no se apaga el testigo de control o el aviso mostrado en el visualizador transcurridos unos 40 minutos, póngase en contacto de forma inmediata con un taller especializado cualificado.

Vehículos sin indicación de avería (en trayectos cortos)

Si conduce mayoritariamente en trayectos cortos, efectúe cada 500 km un trayecto de autopista o un recorrido interurbano de unos 20 minutos. Con ello facilita la regeneración del filtro de partículas diésel.

Indicaciones sobre la limitación de velocidad

! **ADVERTENCIA** Peligro de accidente en caso de sobrepasar la capacidad de carga de los neumáticos o el índice de velocidad admisible

En caso de sobrepasar la capacidad de carga de los neumáticos indicada o el índice de velocidad admisible puede ocasionar daños en los neumáticos y provocar que estalle el neumático.

- ▶ Utilice únicamente modelos y -dimensiones de neumáticos homologados para su modelo de vehículo.
- ▶ Tenga en cuenta asimismo la capacidad de carga necesaria de los neumáticos y el índice de velocidad válido para su vehículo.

Como conductor tiene que informarse de la velocidad máxima autorizada resultante de los neumáticos (neumático y presión del neumático). Tenga en cuenta especialmente también las disposiciones legales del país sobre los neumáticos. Puede limitar de forma permanente la velocidad de su vehículo.

Mercedes-Benz recomienda un taller especializado cualificado para la programación de la limitación de velocidad.

En vehículos con limitador de velocidad puede limitar la velocidad de su vehículo mediante el ordenador de a bordo de forma temporal y/o permanente (→ página 172).

Al realizar un adelantamiento, tenga en cuenta que el motor se regula automáticamente cuando alcanza la limitación de velocidad programada.

En pendientes se puede sobrepasar la limitación de velocidad. Frene si fuese necesario.

Los avisos en el visualizador le advierten en caso de que llegue a la limitación de velocidad.

Información sobre los viajes al extranjero

Servicio posventa

También en el extranjero dispone de una amplia red de talleres de Mercedes-Benz Service. No obstante, tenga en cuenta que algunas instalaciones de servicio o piezas de repuesto pueden no estar disponibles de inmediato. Podrá obtener la lista de talleres oficiales en cualquier punto de servicio Mercedes-Benz.

Combustible

En algunos países solo se comercializan combustibles de un índice de octano bajo o con alto contenido de azufre.

Mercedes-Benz le recomienda el montaje de un filtro de combustible con separador de agua si circula por países en los que se comercializa diésel con un elevado contenido de agua.

Un combustible inapropiado puede provocar averías del motor. Puede obtener más información sobre el combustible en el capítulo "Combustible" (→ página 384).

Información sobre transporte por ferrocarril

En algunos países, el transporte de su vehículo en ferrocarril puede estar limitado o puede que necesite unas medidas especiales debido a las diferentes alturas de los túneles y normas de carga.

Puede obtener más información al respecto en cualquier punto de servicio de Mercedes-Benz.

Indicaciones sobre los frenos

⚠ ADVERTENCIA Peligro de derrape y de accidente debido a un acoplamiento de marchas descendente al circular sobre calzadas resbaladizas

Si acopla una marcha descendente al circular sobre una calzada resbaladiza para incrementar el efecto de frenado del motor, las ruedas propulsoras pueden perder la adherencia.

- ▶ No acople una marcha inferior para incrementar el efecto de frenado del motor al circular sobre calzadas resbaladizas.

⚠ ADVERTENCIA Peligro de accidente por sistema de frenos sobrecalentado

Si deja reposar el pie sobre el pedal de freno durante la marcha, el sistema de frenos se puede sobrecalentar.

Con ello, la distancia de frenado se prolonga y el sistema de frenos podría incluso fallar.

- ▶ No utilice nunca el pedal de freno como reposapiés.
- ▶ Durante la marcha no pise el pedal de freno y el pedal acelerador simultáneamente.

Declives

Al circular por declives largos y pronunciados debe seguir las siguientes indicaciones:

- En vehículos con cambio automático, acople anticipadamente la gama de marchas **2** o **1** para que el motor gire en el margen de número de revoluciones medio hasta superior (→ página 142).
- En caso de cambio manual, acople anticipadamente una marcha inferior para que el motor gire en el margen de número de revoluciones medio hasta superior.

i Si el TEMPOMAT está conectado o el limitador de velocidad está conectado, cambie anticipadamente la gama de marchas. Tenga en cuenta las indicaciones para la marcha (→ página 126).

De esta forma aprovechará el efecto de frenado del motor para mantener la velocidad y deberá frenar menos. Además, se reduce el esfuerzo que debe soportar el freno de servicio y evita el sobrecalentamiento y el desgaste más rápido de los frenos.

Esfuerzos elevados y reducidos

⚠ ADVERTENCIA Peligro de accidente por sistema de frenos sobrecalentado

Si deja reposar el pie sobre el pedal de freno durante la marcha, el sistema de frenos se puede sobrecalentar.

Con ello, la distancia de frenado se prolonga y el sistema de frenos podría incluso fallar.

- ▶ No utilice nunca el pedal de freno como reposapiés.
- ▶ Durante la marcha no pise el pedal de freno y el pedal acelerador simultáneamente.

Si ha sometido al sistema de frenos a elevados esfuerzos, no estacione el vehículo de inmediato. Siga circulando un breve periodo de tiempo. Los

frenos se refrigerarán con mayor rapidez gracias al viento producido por la marcha del vehículo.

Si utiliza los frenos con poca frecuencia, frene de vez en cuando el vehículo para verificar la eficacia del sistema de frenos. Para ello, frene con determinación cuando circule a una velocidad elevada, siempre teniendo en cuenta el tráfico. De esta forma, se incrementa la efectividad de los frenos.

Calzada mojada

Si circula durante mucho tiempo bajo lluvia intensa sin frenar, puede que los frenos respondan con retardo al frenar por primera vez. Este comportamiento también puede aparecer después de lavar el vehículo o de atravesar agua profunda. En dicho caso, deberá pisar con más fuerza el pedal de freno. Mantenga una mayor distancia con respecto al vehículo precedente.

Después de circular por una calzada mojada o de lavar el vehículo, frene el vehículo con determinación teniendo en cuenta la situación del tráfico. De esta forma se calientan los discos de freno, se secan más rápidamente y quedan protegidos contra la corrosión.

Efecto de frenado reducido en carreteras con sal esparcida:

- Con una capa de sal sobre los discos de freno y los forros de freno la distancia de frenado puede incrementarse considerablemente o puede ajustarse a un frenado unilateral.
- Mantenga una distancia de seguridad especialmente grande con respecto al vehículo que le precede.

Elimine la capa de sal:

- Frene de forma ocasional teniendo en cuenta la situación del tráfico.
- Pise el pedal de freno con cuidado al final del trayecto y en una reanudación de la marcha.

Discos de freno y forros de freno nuevos

Los forros y discos de freno nuevos alcanzan un efecto de frenado óptimo después de haber recorrido unos 100 km.

Compense el efecto de frenado reducido aplicando una mayor presión sobre el pedal de freno. Por motivos de seguridad, Mercedes-Benz le recomienda encargar en su vehículo exclusivamente el montaje de los discos de freno y los forros de freno homologados por Mercedes-Benz.

Si se instalan discos de freno o forros de freno diferentes, la seguridad del vehículo puede verse afectada.

Sustituya siempre los discos de freno y los forros de freno por ejes. Al sustituir los discos de freno, utilice siempre forros de freno nuevos.

Freno de estacionamiento

⚠ ADVERTENCIA Peligro de derrape y accidente al frenar con el freno de estacionamiento

Si debe frenar el vehículo con el freno de estacionamiento, la distancia de frenado es considerablemente mayor y las ruedas se pueden bloquear. Se incrementa el peligro de derrape y de accidente.

- ▶ Frene el vehículo con el freno de estacionamiento únicamente si el freno de servicio está averiado.
- ▶ Al hacerlo, no accione el freno de estacionamiento con demasiada fuerza.
- ▶ Si las ruedas se bloquean, suelte inmediatamente el freno de estacionamiento hasta que las ruedas vuelvan a girar.

Vehículos con freno de estacionamiento manual

Si conduce sobre calzadas mojadas o superficies cubiertas de suciedad, puede introducirse sal de la calzada o suciedad en el freno de estacionamiento. Esto puede provocar corrosión y una disminución de la fuerza de frenado.

Para evitarlo, circule de vez en cuando con el freno de estacionamiento ligeramente aplicado.

Para ello, recorra una distancia de aproximadamente 100 m a una velocidad máxima de 20 km/h.

Si frena el vehículo con el freno de estacionamiento, no se encienden las luces de freno.

Información sobre la conducción por calzadas mojadas

Aquaplaning

⚠ ADVERTENCIA Peligro de aquaplaning debido a un bajo perfil de los neumáticos

Según el nivel del agua que haya sobre la calzada se puede producir aquaplaning a pesar de tener suficiente profundidad de perfil en los neumáticos y circular a velocidad reducida.

- ▶ Evite los surcos y frene con cuidado.

Por lo tanto, conduzca de la siguiente manera con fuertes precipitaciones o en condiciones en las que pueda producirse aquaplaning:

- Reduzca la velocidad.
- Evite las rodadas.
- Frene con cuidado.

Circulación por carreteras encharcadas

Tenga en cuenta que los vehículos que le preceden o los que circulan en dirección contraria crean olas. Por ello se puede sobrepasar el nivel de agua máximo permitido. No olvide tener en cuenta estas indicaciones. De lo contrario, puede dañar el motor, el sistema eléctrico y la caja de cambios.

Si tiene que circular por carreteras donde se haya acumulado agua, tenga en cuenta lo siguiente:

- En aguas tranquilas, el nivel de agua debe llegar como máximo hasta el borde inferior del parachoques delantero.
- Debe conducir como máximo a velocidad de peatón.

Para los vehículos de tracción integral tenga en cuenta también las indicaciones sobre las travessías de cursos de agua en terreno no asfaltado(→ página 132).

Información sobre la conducción en invierno

▲ PELIGRO Peligro de muerte por gases de escape tóxicos

Si la salida de escape está bloqueada o no es posible tener suficiente ventilación, pueden introducirse en el vehículo gases de escape tóxicos, especialmente, monóxido de carbono. Este es el caso, por ejemplo, si el vehículo se atasca en la nieve.

- ▶ Si el motor o la calefacción independiente están funcionando, mantenga la salida de escape y la zona que rodea al vehículo limpia de nieve.
- ▶ Para garantizar la entrada de suficiente aire del exterior, abra una ventanilla del lado del vehículo opuesto al viento.

▲ ADVERTENCIA Peligro de derrape y de accidente debido a un acoplamiento de marchas descendente al circular sobre calzadas resbaladizas

Si acopla una marcha descendente al circular sobre una calzada resbaladiza para incrementar el efecto de frenado del motor, las ruedas propulsoras pueden perder la adherencia.

- ▶ No acople una marcha inferior para incrementar el efecto de frenado del motor al circular sobre calzadas resbaladizas.

Los vehículos con cambio automático solo pueden rodar brevemente en punto muerto **[N]**. Un largo rodado de las ruedas, p. ej., al remolcar, lleva a averías en el cambio.

Si el vehículo amenaza con patinar o no se puede detener a velocidad reducida, puede estabilizarlo de la siguiente manera:

- Conecte el cambio automático a la posición de punto muerto **[N]**.
- Conecte el cambio manual en punto muerto o desembrague.
- Trate de mantener bajo control el vehículo mediante correcciones de la dirección con el volante.

Conduzca de forma especialmente cuidadosa en calzadas resbaladizas. Evite una aceleración, un giro o un frenado brusco.

Lleve su vehículo a un taller especializado cualificado antes de que comience el invierno para que lo preparen para condiciones invernales.

Tenga en cuenta las indicaciones que aparecen en el capítulo "Indicaciones para las cadenas para nieve" (→ página 341).

Compruebe regularmente el vehículo durante la marcha bajo condiciones invernales, y retire la nieve y el hielo.

Especialmente en estado de congelación de la zona del sistema de admisión de aire, las acumulaciones de nieve y hielo pueden provocar los siguientes problemas en las piezas móviles, los ejes y los pasarruedas:

- obstrucción del sistema de aspiración de aire
- daños en piezas del vehículo
- fallos de funcionamiento provocados por las limitaciones de la movilidad constructiva prevista (p. ej. la posible disminución del giro del volante)

Avise en caso de daños a un taller especializado cualificado.

Información sobre la conducción por terrenos no asfaltados

⚠ ADVERTENCIA Peligro de accidente al no respetar la línea de la pendiente en las laderas

Si se desplaza de forma inclinada o gira en una ladera, el vehículo puede resbalar lateralmente, volcarse y darse la vuelta.

- ▶ Desplazarse siempre en una ladera por la línea de pendiente (en línea recta hacia arriba o hacia abajo) y sin girar.

⚠ ADVERTENCIA Peligro de lesiones debido a las fuerzas de aceleración durante la conducción en terreno no asfaltado

Debido al relieve desigual del suelo en la conducción en terreno no asfaltado actúan las fuerzas de aceleración de todas las direcciones sobre su cuerpo.

Podría p.ej. salir despedido del asiento.

- ▶ Abróchese siempre el cinturón de seguridad en la conducción en terreno no asfaltado.

⚠ ADVERTENCIA Peligro de lesiones en las manos al conducir por encima de obstáculos

Si conduce por encima de obstáculos o en surcos, el volante puede rebotar y causar lesiones en las manos.

- ▶ Sujete siempre firmemente el volante con ambas manos.
- ▶ Al conducir por encima de obstáculos, debe contar brevemente con una elevada resistencia en la dirección.

⚠ ADVERTENCIA Peligro de incendio por materiales inflamables en piezas calientes del sistema de escape

Si los materiales inflamables, por ejemplo, hojas, hierba o ramas, están en contacto con piezas calientes del sistema de escape, dichos materiales pueden inflamarse.

- ▶ Al circular por caminos no asfaltados o por terrenos no asentados, compruebe regularmente los bajos del vehículo.
- ▶ En especial, elimine los restos de plantas que se hayan adherido u otros materiales inflamables.
- ▶ En caso de daños, póngase en contacto inmediatamente con un taller especializado.

! **INDICACIÓN** Daños en el vehículo tras una marcha por terreno no asentado

Durante la marcha en caminos de tierra o terrenos no asfaltados pueden atascarse cuerpos extraños, p.ej. piedras o ramas, en los bajos del vehículo, en las ruedas y neumáticos y provocar, así, daños en el vehículo.

Los cuerpos extraños pueden ocasionar los siguientes daños:

- Causar desperfectos en el tren de rodaje, el depósito de combustible o el sistema de frenos.
- Generar desequilibrios y, con ello, vibraciones.
- ▶ Retire los cuerpos extraños atascados, p.ej., piedras y ramas, de forma regular.
- ▶ Tras una marcha por terreno no asentado, compruebe detenidamente si existen daños en el vehículo.
- ▶ Encargue la inspección del vehículo en un taller especializado, si existen daños en el vehículo.

Compruebe de forma regular los bajos del vehículo y los neumáticos y las llantas al conducir en caminos de tierra o terrenos no asfaltados. Retire especialmente cuerpos extraños atrapados, p. ej., piedras y ramas.

Tenga en cuenta las siguientes indicaciones referentes a dichos cuerpos extraños:

- Puede dañarse el tren de rodaje, el depósito de combustible o el sistema de frenos.
- Pueden originar desequilibrios y, con ello, vibraciones.
- Pueden salir despedidos durante el desplazamiento.

Avise en caso de daños a un taller especializado cualificado.

Con pendientes pronunciadas durante la marcha por terrenos no asfaltados, se debe garantizar una altura de relleno suficiente en el depósito de AdBlue®. Por ello, asegúrese antes de la marcha por terrenos no asfaltados de contar con un nivel mínimo de llenado de diez litros.

En desplazamientos por terrenos no asfaltados y por obras podrían acabar en los frenos p. ej., arena, barro y agua, también mezclada con aceite. Esto puede causar una reducción del efecto de frenado o un fallo total de los frenos, también debido a un elevado desgaste. El comportamiento de frenado cambia dependiendo del material que penetra. Limpie los frenos tras la marcha por terreno no asfaltado. Si a continuación nota una reducción del efecto de frenado o percibe ruidos de roce, encargue de inmediato la revisión del sistema de frenos en un taller especializado cualificado. Adapte su estilo de conducción al cambiante comportamiento de frenado.



Los desplazamientos por terrenos no asfaltados y por obras elevan la posibilidad de daños en los vehículos, lo que tiene como consecuencia la avería de componentes o sistemas. Adapte su estilo de conducción a las condiciones del terreno. Conduzca con cuidado. Elimine de forma inmediata los daños del vehículo en un taller especializado cualificado.

Durante la conducción en un terreno intransitable no cambie a punto muerto y no desembrague. Al intentar frenar el vehículo con el freno de servicio podría perder el control del mismo. Si su vehículo no puede superar una pendiente, retroceda con la marcha atrás.

Si carga su vehículo para desplazamientos por terrenos no asfaltados o obras, mantenga el centro de gravedad del vehículo lo más bajo posible.

Lista de verificación antes de la marcha por terrenos no asfaltados

- Compruebe las reservas de combustible y de AdBlue® (→ página 198) y añada si es necesario (→ página 151).
- **Motor:** compruebe el nivel de aceite y añada aceite si es necesario (→ página 306). Antes del desplazamiento en pendientes e inclinaciones extremas, rellene el nivel de aceite hasta el máximo.

 En pendientes e inclinaciones extremas, puede aparecer el símbolo  en el visualizador multifunción. Si antes de la marcha ha rellenado el nivel de aceite en el motor hasta

el máximo, la seguridad de funcionamiento del motor no se ve dañada.

- **Herramientas de a bordo:** compruebe, si funciona el gato (→ página 365).
- Asegúrese de que en el vehículo haya una llave para ruedas (→ página 365), una base de madera para el gato, un cable de remolcado resistente, una pala plegable y un calce.
- **Llantas y neumáticos:** compruebe la profundidad del perfil (→ página 340) y la presión de inflado de los neumáticos (→ página 358).

Regule para la conducción en terrenos no asfaltados

Tenga siempre en cuenta la altura libre sobre el suelo del vehículo y sortee los obstáculos, como p. ej. surcos demasiado profundos.

Los obstáculos podrían dañar el vehículo p. ej. en las siguientes partes:

- en el tren de rodaje
- en la cadena cinemática
- en los depósitos de combustible y de reserva

Por ello, conduzca siempre despacio en terrenos no asfaltados. Si tiene que esquivar obstáculos, permita que el acompañante le guíe.

-  Mercedes-Benz le recomienda llevar en el vehículo adicionalmente una pala y un cable de rescate con grillete.
- Asegúrese de que el equipaje y la carga estén debidamente colocados y fijados de forma segura (→ página 82).
- Deténgase antes de iniciar la conducción por terrenos no asfaltados y cambie a una marcha pequeña.
- **Vehículos con DSR:** conecte el sistema DSR en descensos por declives (→ página 146).
- **Vehículo con tracción a las cuatro ruedas:** conectar la tracción integral (→ página 144) y, si es necesario, conectar la desmultiplicación del cambio LOW RANGE (→ página 145).
- Si el suelo lo requiere, desconecte brevemente para la puesta en marcha el ASR (→ página 144).
- En terrenos no asfaltados conducir siempre con el motor en marcha y una marcha engranada.

- Conducir lenta y regularmente. En muchos casos se requiere circular a velocidad muy baja.
- Evite que las ruedas motrices patinen.
- Asegúrese siempre de que las ruedas tienen contacto con el suelo.
- Desplácese con extremo cuidado por terrenos no asfaltados desconocidos, que no son visibles. Por motivos de seguridad salga e inspeccione antes el terreno no asfaltado.
- Preste atención a los obstáculos, p. ej. rocas, agujeros, tocones y surcos.
- Evite cantos en los cuales se pueda romper el suelo.

Reglas para vadeos en terrenos no asfaltados (vehículos de tracción integral)

- Tenga en cuenta las indicaciones de seguridad y las indicaciones de carácter general sobre la conducción por terrenos no asfaltados.
- Revise la profundidad y naturaleza del curso de agua antes de atravesar el vadeo. El agua debe tener una profundidad máxima de 60 cm.
- El sistema de climatización está desconectado (→ página 112).
- La calefacción independiente está desconectada (→ página 118).
- Conecte la tracción integral (→ página 144) y en vehículos con desmultiplicación del cambio conecte la LOW RANGE (→ página 145).
- Limite la gama de marchas a la posición **1** o **2**.
- Evite elevados números de revoluciones del motor.
- Conduzca lenta y regularmente a una circulación máxima de paso.
- Procure que no se forme ninguna ola delante del vehículo durante la marcha.
- Seque los frenos frenando el vehículo después de efectuar el vadeo.

Después de atravesar una capa de agua con una profundidad superior a 50 cm, es imprescindible que compruebe todos los líquidos del vehículo por si ha entrado agua.

Lista de verificación después del desplazamiento por terrenos no asfaltados

Si detecta daños en el vehículo tras la marcha por terrenos no asfaltados, lleve de forma inme-

diata el vehículo a un taller especializado cualificado para que lo revisen.

En terrenos no asfaltados su vehículo soportará cargas mucho mayores que en el servicio en carretera. Compruebe el vehículo después de haber conducido por terrenos no asfaltados. Así puede identificar los daños a tiempo y reducir el riesgo de accidente para usted y para otros usuarios de la vía. Limpie su vehículo a conciencia antes del desplazamiento en carreteras públicas.

Tenga en cuenta los siguientes puntos tras desplazamientos por terrenos no asfaltados y obras y antes de un desplazamiento sobre carreteras públicas:

- **Vehículos con sistema DSR:** desconecte el sistema DSR (→ página 146).
- **Vehículos de tracción integral:** desconecte la tracción integral (→ página 144).
- Conecte el ASR (→ página 144).
- Limpie y compruebe si hay daños en el aluminado exterior, especialmente en los faros y en la luz de posición trasera.
- Limpie el número de matrícula delantero y trasero.
- Limpie lunas, ventanillas y retrovisores exteriores.
- Limpie peldaños, dispositivos de entrada y asideros. Con ello eleva la seguridad de acceso al vehículo.
- Limpie con un chorro de agua los neumáticos y las llantas, pasarruedas y los bajos del vehículo. Con ello eleva la adherencia a la calzada, especialmente con calzada húmeda.
- Compruebe y retire de neumáticos y llantas y del pasarruedas los cuerpos extraños atrapados. Los cuerpos extraños atrapados pueden dañar los neumáticos y llantas, o pueden salir despedidos durante la marcha.
- Compruebe y retire de los bajos del vehículo ramas u otras partes de plantas atrapadas.
- Limpie los discos de freno, pastillas de freno y articulaciones de eje, especialmente tras el funcionamiento en arena, barro, gravilla y grava, agua o similares.
- Compruebe los daños en la plataforma portante, neumáticos, llantas, estructura de la carrocería, frenos, dirección, tren de rodaje y sistema de escape.

- Compruebe la seguridad de funcionamiento del freno de servicio, p. ej. con una prueba de los frenos.
- Si advierte fuertes vibraciones en el vehículo tras la marcha por terrenos no asfaltados, vuelva a comprobar la presencia de cuerpos extraños en neumáticos y cadena cinemática. Retire cuerpos extraños, ya que pueden ocasionar desequilibrios y con ello generar vibraciones. En caso de daños en las ruedas y la cadena cinemática, acuda de inmediato a un taller especializado cualificado.

Información sobre la conducción por montaña

Vehículos con motor diésel: la seguridad de funcionamiento del motor diésel está garantizada hasta una altura de 2.500 m sobre el nivel del mar. Puede superar brevemente esta altura, p.ej. recorridos en la montaña. No conduzca de forma continua en alturas superiores a 2.500 m. De lo contrario, podría dañar el motor diésel.

Tenga en cuenta en la conducción en montaña, que con el aumento de la altura la potencia del motor e incluso también la capacidad ascensional de arranque disminuyen. En conducción por encima de 2.500 m del nivel del mar, no está disponible la función de parada y arranque ECO. Encontrará las indicaciones para frenado en bajada en Indicaciones para frenado (→ página 129).

Función de parada y arranque ECO

Modo de funcionamiento de la función de parada y arranque ECO

Si se cumplen las siguientes condiciones, el motor se apaga automáticamente:

- **Vehículos con cambio manual:** al frenar el vehículo, a baja velocidad, poner el vehículo en punto muerto **[N]** y, a continuación, al soltar el pedal del embrague.
- **Vehículos con cambio automático:** al detener el vehículo en la posición de cambio **[D]** o **[N]**.
- Se cumplen todas las condiciones del vehículo para la parada automática del motor.

Con el vehículo parado, en el visualizador multifunción aparece el símbolo **[A]**. Si no se cumplen todas las condiciones del vehículo, en el visualizador multifunción aparece el símbolo **[A]**.

El motor arranca de nuevo de forma automática en los siguientes casos:

- **Vehículos con cambio manual:** al pisar el pedal del embrague.
- **Vehículos con cambio manual:** al poner la marcha atrás **[R]**.
- **Vehículos con cambio automático:** al soltar el pedal del freno en la posición de cambio **[D]** cuando la función HOLD no está activada.
- **Vehículos con cambio automático:** al salir de la posición de cambio **[P]**.
- **Vehículos con cambio automático:** al colocar la posición de cambio **[D]** o **[R]**.
- Al pisar el pedal acelerador.
- El vehículo debe arrancar el motor de manera automática.

Si la función de parada y arranque ECO ha parado el motor y usted sale del vehículo, se escucha una señal acústica de advertencia. Adicionalmente, en el visualizador multifunción aparece el aviso **Vehículo está operativo Desconec. encendido antes de abandonarlo**. Si no desconecta el encendido, este se desconectará automáticamente después de un minuto.

Desconectar o conectar la función de parada y arranque ECO

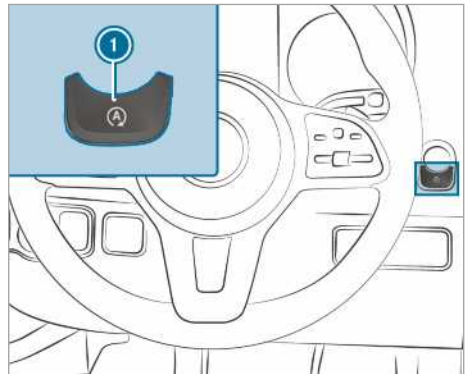

- ▶ Pulse la tecla **[1]**.

Al desconectar o conectar la función de parada y arranque ECO aparece una indicación en el cuadro de instrumentos.

- ⓘ Si la función de parada y arranque ECO está desconectada, aparece una indicación permanente en el cuadro de instrumentos cuando el vehículo está parado.

Funcionamiento de la indicación ECO

La indicación ECO suma su comportamiento de marcha de principio a fin del recorrido y contribuye a una forma de conducir de consumo optimizado.

Puede influir en el consumo de la siguiente forma:

- Conduzca de forma previsor.
- Tenga en cuenta las recomendaciones de cambio de marcha.

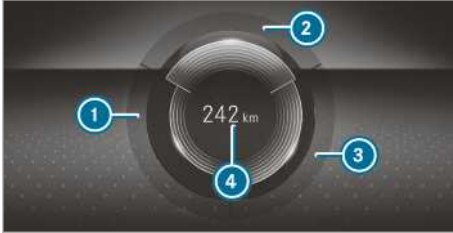

Visualizador del cuadro de instrumentos con pantalla en color

La inscripción del segmento se ilumina en color claro, el borde exterior se ilumina y el segmento se rellena con el siguiente comportamiento de marcha:

- ① **ACELERACIÓN:** aceleración moderada
- ② **CONDUCCIÓN UNIFORME:** velocidad uniforme
- ③ **MARCHA POR INERCIA:** deceleración gradual y marcha en vacío

La inscripción del segmento se vuelve gris, el borde exterior se oscurece y el segmento se vacía con el siguiente comportamiento de marcha:

- ① **ACELERACIÓN:** aceleración deportiva
- ② **CONDUCCIÓN UNIFORME:** oscilaciones de velocidad
- ③ **MARCHA POR INERCIA:** frenada a fondo

Ha conducido con un estilo de consumo optimizado:

- Los tres segmentos se llenan simultánea y completamente.
- El área que rodea los tres segmentos se enciende.

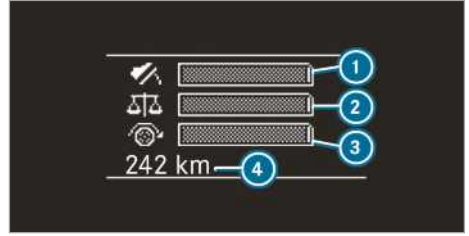

Visualizador del cuadro de instrumentos con pantalla en blanco y negro

Las barras se rellenan con el siguiente comportamiento de marcha:

- ① aceleración moderada
- ② velocidad uniforme
- ③ deceleración gradual y marcha en vacío

Las barras se vacían con el siguiente comportamiento de marcha:

- ① aceleración deportiva
- ② oscilaciones de velocidad
- ③ frenada a fondo

En el visualizador se muestra además la autonomía adicional ④ **Bonificación XXX km desde inicio** o **XXX km Desde inicio** que ha conseguido gracias a su estilo de conducción respecto a un conductor con un estilo de conducción muy deportivo. Esta autonomía no se corresponde con un ahorro de consumo fijo.

Filtro de partículas diésel

Indicaciones sobre la regeneración

⚠ PELIGRO Peligro de lesiones mortales a causa de los gases de escape

Los motores de combustión interna emiten gases de escape tóxicos como, porejemplo, monóxido de carbono. Inhalar estos gases de escape es perjudicial para la salud y provoca intoxicaciones.

▶ Nunca deje funcionar el motor en recintos cerrados sin ventilación suficiente.

⚠ ADVERTENCIA Peligro de incendio por piezas calientes del sistema de escape

Los materiales inflamables, por ejemplo, hojas, hierba o ramas, pueden inflamarse si

están en contacto con piezas calientes del sistema de escape o la corriente de escape.

- ▶ Estacione el vehículo de manera que ningún material inflamable entre en contacto con las piezas calientes del vehículo.
- ▶ No estacione el vehículo sobre prados secos o trigales cosechados.

Si el vehículo se mueve principalmente en trayectos cortos o se usa con la toma de fuerza en modo estacionario, puede provocar averías en la limpieza automática del filtro de partículas diésel. Esto puede provocar una sobrecarga del filtro de partículas diésel y una pérdida de potencia del motor.

- ⓘ Si su vehículo dispone de una indicación de carga del filtro de partículas o una indicación de regeneración, existe la opción de mostrarlas mediante el visualizador multifunción. En caso necesario puede solicitar una regeneración del filtro de partículas diésel mediante la indicación de regeneración. (→ página 137)
- ⓘ La regeneración regular del filtro de partículas diésel puede evitar averías, una dilución del aceite del motor y una pérdida de potencia del motor.

! INDICACIÓN Daños por gases de escape calientes

Durante la regeneración se expulsan gases de escape muy calientes del tubo de escape.

- ▶ Durante la regeneración, mantenga una distancia mínima de 2 m con los demás objetos, porejemplo, vehículos aparcados.

Inicio e interrupción de la regeneración

Requisitos

- Se cumplen todas las condiciones del sistema.
 - El estado de carga del filtro de partículas diésel está por encima del 50 %.
 - El vehículo está en marcha.
- ⓘ Si su vehículo dispone de un indicador de carga del filtro de partículas o de un indicador de regeneración, podrá solicitar su visualización a través del visualizador multifunción. En caso necesario, puede solicitar una regeneración del filtro de partículas diésel a

través del indicador de regeneración.
(→ página 137)

Ordenador de a bordo:

↪ Servicio ▶ Filtro de partículas

! INDICACIÓN Daños por gases de escape calientes

Durante la regeneración se expulsan gases de escape muy calientes del tubo de escape.

- ▶ Durante la regeneración, mantenga una distancia mínima de 2 m con los demás objetos, porejemplo, vehículos aparcados.

Si el vehículo se utiliza bajo condiciones de servicio normales, no se requiere una solicitud adicional de la regeneración.

- ▶ **Solicitud de regeneración:** seleccione **OK**. Se muestra el aviso **Regeneración manual solicitada**

En función del servicio de marcha y de las condiciones del entorno, el inicio de la regeneración puede tardar hasta 20 minutos.

Una vez se inicia la regeneración, aparece el aviso **Regeneración activa**. La regeneración dura aprox. 15 minutos.

- ▶ Durante la regeneración y siempre que sea posible, circule a un número de revoluciones de mínimo 2.000 rpm. Mediante el aumento de temperatura obtenido se favorece el proceso de combustión de partículas en el filtro de partículas de gasóleo.
- ▶ **Cancelación de la regeneración:** detenga el motor. Se cancela la regeneración. Si la regeneración no se completa, puede volver a iniciarla después de arrancar el motor. En función del estado de carga del filtro de partículas diésel, la regeneración se inicia automáticamente en el siguiente servicio de marcha.

Interruptor principal de la batería

Indicaciones sobre el interruptor principal de la batería

1 INDICACIÓN Daño de la instalación eléctrica

Si desconecta o desemborna el interruptor principal de la batería pueden producirse daños en la instalación eléctrica.

- ▶ Asegúrese de que el encendido esté desconectado y hayan transcurrido al menos 15 minutos antes de desconectar o embornar el interruptor principal de la batería. De lo contrario, puede dañar los componentes de la instalación eléctrica.

Con el interruptor principal de la batería puede desconectar el suministro de corriente a todos los consumidores del vehículo. De esta forma evitará una descarga incontrolada de la batería debido al consumo de corriente de reposo.

Si su vehículo está equipado con una batería adicional en el compartimento del motor o debajo del asiento del acompañante, debe desembornar ambas baterías. Solo de esta forma quedará cortado el suministro de corriente al sistema eléctrico.

i Interrumpa el suministro de corriente del vehículo mediante el interruptor principal de la batería únicamente en las siguientes situaciones:

- El vehículo está parado durante un periodo prolongado de tiempo.
- Es imprescindible desconectar el suministro de corriente del vehículo.

Después de conectar la alimentación eléctrica, debe ajustar de nuevo las ventanillas laterales (→ página 62) y la puerta corredera eléctrica (→ página 57).

i La interrupción de la tensión de alimentación se memoriza en el DTCO (tacógrafo digital) como evento en la memoria de averías. Tenga en cuenta las Instrucciones de servicio del DTCO.

Conexión o desconexión de la alimentación eléctrica

Desconexión de la alimentación eléctrica

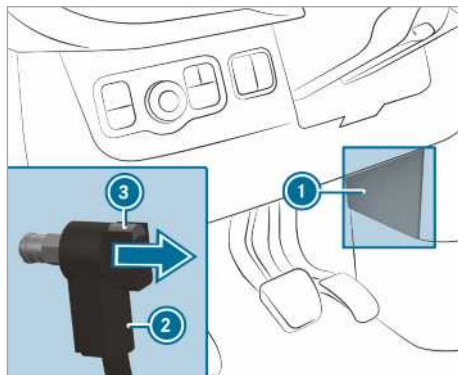

- ▶ Desconecte el encendido y espere 15 minutos como mínimo.
- ▶ Retire la cubierta ①.
- ▶ Pulse el botón ③ y manténgalo presionado.
- ▶ Retire el enchufe ② del perno de masa.
- ▶ Desplace el enchufe ② en la dirección indicada por la flecha de forma que no pueda entrar en contacto con el perno de masa. Todos los consumidores de la batería de arranque están separados de la alimentación eléctrica.

Conexión de la alimentación eléctrica

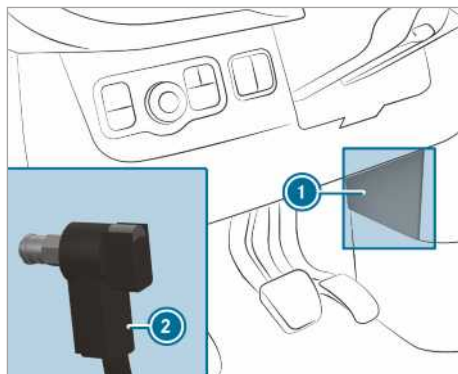

- ▶ Presione el enchufe ② en el perno de masa hasta que enclave de forma perceptible y

hasta que el enchufe ② quede completamente insertado en el perno de masa. Todos los consumidores de la batería de arranque están de nuevo conectados a la alimentación eléctrica.

▶ Fije la cubierta ①.

Cambio manual

Manejo de la palanca del cambio

! **INDICACIÓN** Daño del motor y del cambio por acoplamiento de una marcha demasiado baja

- ▶ Al cambiar entre la marcha ⑤ y ⑥, presione la palanca del cambio hacia la derecha.
- ▶ No acople una marcha inferior a velocidad elevada.

! **INDICACIÓN** Daño de la caja de cambios por acoplar la marcha atrás **R** durante la marcha

- ▶ Acople la marcha atrás **R** solo con el vehículo parado.

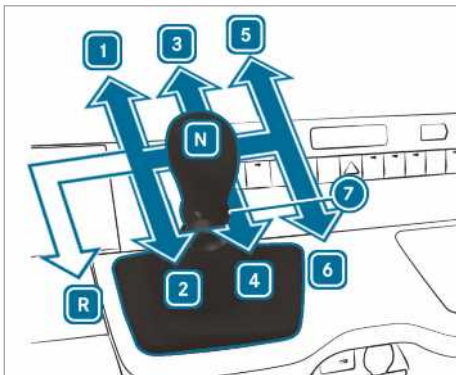

Vehículos con tracción trasera

- R** Marcha atrás
- 1** - **6** Marchas adelante
- 7** Marcha atrás del anillo de tracción
- N** Ralentí

- ▶ Pise el pedal del embrague y coloque la palanca del cambio en la posición deseada.

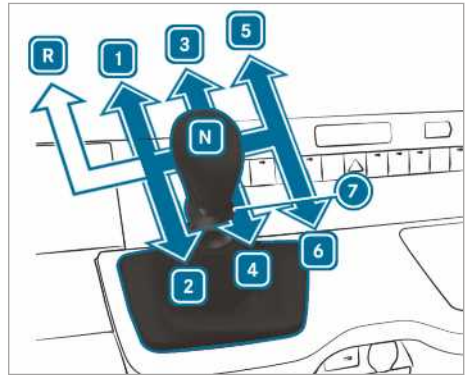

Vehículos con tracción delantera

- R** Marcha atrás
- 1** - **6** Marchas adelante
- 7** Marcha atrás del anillo de tracción
- N** Ralentí

- ▶ Pise el pedal del embrague y coloque la palanca del cambio en la posición deseada.

Recomendación de cambio de marcha

La recomendación de cambio de marcha ofrece indicaciones para conseguir un modo de conducir con bajo consumo de combustible.



Imagen de muestra

- ▶ Si en el visualizador multifunción aparece la recomendación de cambio de marcha ①, acople la marcha recomendada.
- ① En vehículos con función de parada y arranque ECO, se muestra una recomendación de cambio de marcha para que acople el punto muerto **N**.

Cambio automático

Palanca selectora DIRECT SELECT

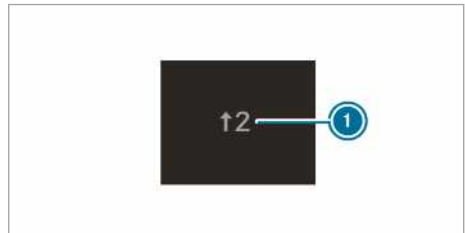
Funcionamiento de la palanca selectora DIRECT SELECT

- ⚠ ADVERTENCIA** Peligro de accidente y de sufrir lesiones en caso de dejar a niños sin vigilancia en el vehículo

Si deja a los niños sin vigilancia en el vehículo, estos pueden:

- abrir las puertas y poner en peligro a otras personas o usuarios de la vía.
- abandonar el vehículo y que otro vehículo los atropelle.
- manejar el equipamiento del vehículo y, por ejemplo, quedar atrapados.

Además, los niños podrían poner el vehículo en movimiento si, por ejemplo:

- sueltan el freno de estacionamiento.
- desacoplan la posición de aparcamiento **P** del cambio automático.
- arrancan el motor.

▶ Nunca deje a niños ni animales sin vigilancia en el vehículo.

▶ Al abandonar el vehículo, lleve siempre la llave consigo y bloquee el vehículo.

▶ Guarde la llave fuera del alcance de los niños.

- ⚠ ADVERTENCIA** Peligro de accidente debido a un acoplamiento inadecuado

Si el número de revoluciones del motor se encuentra por encima del número de revoluciones de ralentí y acopla la posición del cambio **D** o **R**, el vehículo podría acelerar de forma brusca.

▶ Al acoplar la posición del cambio **D** o **R**, pise siempre firmemente el pedal del freno y no acelere simultáneamente.

Puede cambiar la posición del cambio con la palanca selectora DIRECT SELECT. En el visualizador multifunción se muestra la posición del cambio actual.

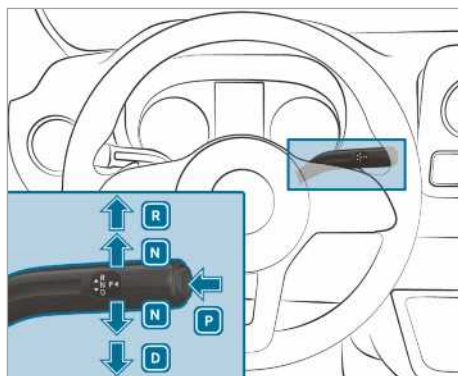

- P** Posición de aparcamiento
- R** Marcha atrás
- N** Ralentí
- D** Posición de marcha

Acoplar la marcha atrás R

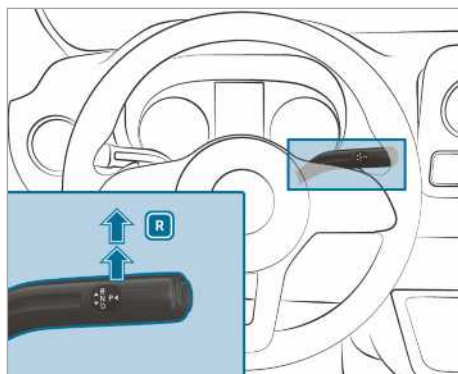

- ▶ Pise el pedal de freno y presione la palanca selectora DIRECT SELECT hacia arriba hasta que se detecte la primera resistencia. En el visualizador multifunción se muestra la indicación de la posición del cambio **R**.

Acoplamiento del ralentí N

- ⚠ ADVERTENCIA** Peligro de lesiones y accidentes en caso de acoplamiento del punto muerto

Si estaciona el vehículo con el punto muerto **N** acoplado y sin el freno de estacionamiento, es posible que el vehículo se desplace.

¡Hay peligro de accidente y peligro de lesiones!

- ▶ Antes de estacionar el vehículo, accione el freno de estacionamiento.

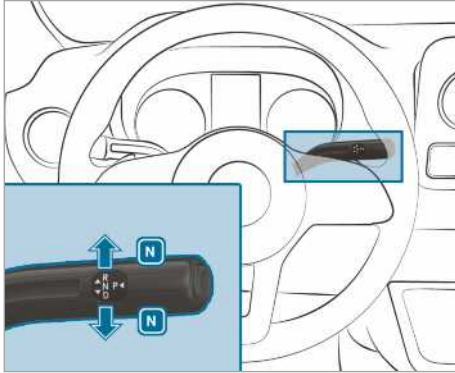

- ▶ Pise el pedal de freno y presione la palanca selectora DIRECT SELECT hacia arriba o hacia abajo hasta que alcance el primer punto de resistencia.

En el visualizador multifunción se muestra la indicación de la posición del cambio **[N]**.

Si a continuación suelta el pedal de freno, puede mover libremente el vehículo, p. ej., empujar o remolcar.

Si el cambio automático permanece en punto muerto incluso cuando el encendido está desconectado **[N], debe seguir los siguientes pasos:**

- ▶ Arranque el vehículo.
 - ▶ Pise el pedal de freno y acople el ralentí **[N]**.
 - ▶ Suelte el pedal de freno.
 - ▶ Desconecte el encendido.
- (i)** Si a continuación abandona el vehículo y la llave está en el vehículo, el cambio automático se mantiene en ralentí **[N]**.

Acoplamiento de posición de aparcamiento P

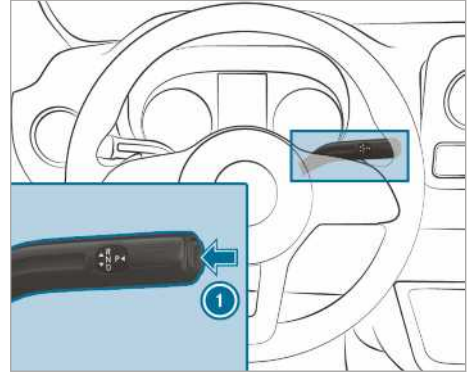

- ▶ Pulse la tecla **(1)**. En el visualizador multifunción se muestra la indicación de la posición del cambio **[P]**.

Si se cumple una de las siguientes condiciones, se acopla de forma automática la posición de aparcamiento **[P]**:

- Si apaga el motor en la posición del cambio **[D]** o **[R]**.
- Si abre la puerta del conductor al parar o con velocidad de marcha muy reducida en la posición del cambio **[D]** o **[R]**.
- Si abre el cierre del cinturón al parar o con velocidad de marcha muy reducida.
- Si abandona el asiento al parar o con velocidad de marcha muy reducida.

Acoplamiento de la posición de marcha D

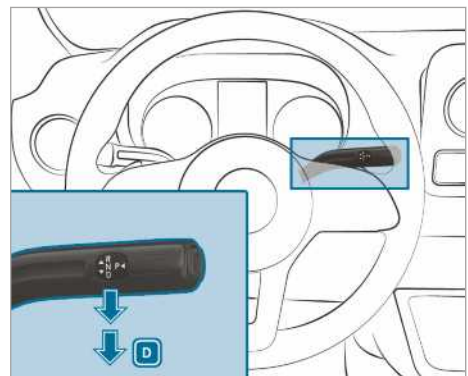

- ▶ Pise el pedal de freno y presione la palanca selectora DIRECT SELECT hacia abajo hasta que se detecte la primera resistencia. En el visualizador multifunción se muestra la indicación de la posición del cambio **D**.

El cambio automático cambia las marchas en la posición del cambio **D** de forma automática. Esto depende de los siguientes factores:

- la posición del pedal acelerador
- la velocidad de conducción

Limitación de la gama de marchas

Requisitos

- La posición del cambio **D** está acoplada (→ página 141).

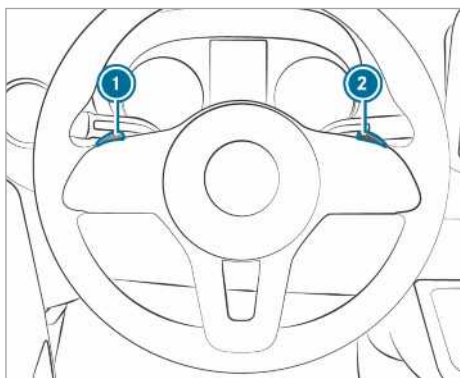

- ▶ **Limitar la gama de marchas:** tire brevemente de la leva de cambio en el volante **1**. En función de la marcha actual, el cambio automático cambia a la marcha inmediatamente inferior. Al mismo tiempo, se limita la gama de marchas.

La gama de marchas ajustada aparece en el visualizador multifunción. El cambio automático cambia solo hasta la marcha correspondiente.

- ▶ Tire de la leva de cambio en el volante **1** y manténgala en esa posición. El cambio automático cambia a la gama de marchas y, desde ahí, se puede acelerar o decelerar el vehículo como resulte oportuno. Para ello, el cambio automático reduce una o varias marchas y limita la gama de marchas. La gama de marchas ajustada aparece en el visualizador multifunción. El cambio automá-

tico cambia solo hasta la marcha correspondiente.

- ❗ Si tira de la leva de cambio en el volante **1** a una velocidad demasiado elevada, el cambio automático no reduce la marcha. Si la gama de marchas presenta limitaciones y se alcanza el número máximo de revoluciones del motor de la gama de marchas limitada, el cambio automático no cambia a una marcha superior.

- ▶ **Ampliar la gama de marchas:** tire brevemente de la leva de cambio en el volante **2**. En función de la marcha actual, el cambio automático cambia a la marcha inmediatamente superior. Así se amplía simultáneamente la gama de marchas.

La gama de marchas ajustada aparece en el visualizador multifunción. El cambio automático cambia solo hasta la marcha correspondiente.

- ▶ **Liberar la gama de marchas:** tire de la leva de cambio en el volante **2** y manténgala en esa posición.

O bien:

- ▶ Vuelva a introducir la posición del cambio **D** (→ página 141). En función de la marcha actual, el cambio automático cambia a una o varias marchas superiores. Al mismo tiempo, se desactiva la limitación de la gama de marchas y en el visualizador multifunción aparece la posición del cambio **D**.

Adaptar la gama de marchas a la situación de conducción:

- 3 Utilice el efecto de frenado del motor.
- 2 Utilice el efecto de frenado del motor en pendientes y para desplazamientos en pasos escarpados, montañas y en condiciones de servicio difíciles.
- 1 Utilice el efecto de frenado del motor en declives muy pronunciados y en bajadas prolongadas de puertos de montaña.

Uso de kick-down

- ▶ **Aceleración máxima:** pise a fondo el pedal acelerador más allá del punto de resistencia.
- ▶ Acelere menos cuando alcance la velocidad deseada.

Desactivación manual del bloqueo de aparcamiento (vehículos con tracción delantera)

- i** **Vehículos con cambio automático y tracción delantera:** en caso de avería el cambio automático puede estar bloqueado en la posición **P**. En este caso, puede desactivar manualmente el bloqueo de estacionamiento, p. ej. para remolcar el vehículo (→ página 331).
- i** La desactivación manual del bloqueo de aparcamiento solo es posible para vehículos con cambio automático con tracción delantera.

Requisitos

- Necesitará la herramienta de desbloqueo de las herramientas de a bordo (→ página 338).

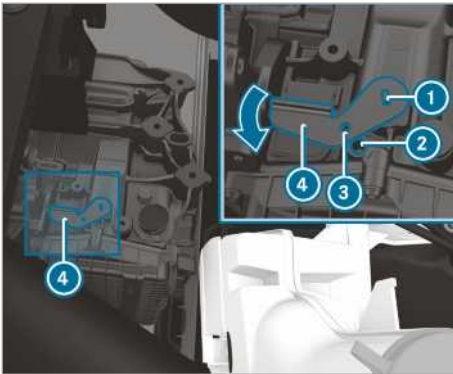

- ▶ Apretar el freno de estacionamiento.
 - ▶ Abrir el capó (→ página 303).
 - ▶ Insertar la herramienta de desbloqueo **4** en el cambio **1** y girar en la dirección de la flecha.
 - ▶ Insertar una herramienta adecuada, p. ej. un destornillador, a través del orificio de la herramienta de desbloqueo **3** y en el cambio **2**. La herramienta de desbloqueo **4** queda inmobilizada en la posición. El bloqueo de aparcamiento está desactivado.
- Mientras la herramienta de desbloqueo **4** esté insertada en el cambio, no puede acoplarse la posición **P**.
- ▶ Tenga en cuenta las indicaciones para el remolcado (→ página 331).
- i** Cuando se retira la herramienta de desbloqueo **4**, el cambio salta de nuevo automáticamente a la posición **P**.

Tracción integral

Indicaciones sobre la tracción integral

La tracción integral garantiza una tracción permanente en las cuatro ruedas y mejora junto con el ESP® la tracción de su vehículo.

La regulación de la tracción integral se realiza también a través del sistema de frenos. En este caso, el sistema de frenos puede por ello sobrecalentarse. En tal caso, acelere menos o detenga el vehículo para permitir que el sistema de frenos se enfríe.

Cuando una rueda motriz patine debido a una escasa adherencia, tenga en cuenta las siguientes indicaciones:

- Al arrancar, utilice la asistencia de la regulación de la tracción integrada en el ESP®. Pise el pedal acelerador solo hasta donde resulte necesario.
- Retire despacio el pie del pedal acelerador durante la marcha.

Cuando conduzca sobre calzadas en las que imperen condiciones invernales, utilice los neumáticos de invierno (neumáticos M+S), en caso necesario con cadenas antideslizantes (→ página 341). Solo así podrá sacarle el máximo provecho a la tracción integral.

Utilice el sistema DSR (Downhill Speed Regulation) en descensos de pendientes en terreno no asentado (→ página 145).

La tracción integral no puede reducir el riesgo de accidente debido a un estilo de conducción inadecuado o imprudente ni anular los límites impuestos por la física. La tracción integral no tiene en cuenta las condiciones meteorológicas y de la calzada ni el estado del tráfico. La tracción integral es solamente un medio técnico auxiliar. La responsabilidad de mantener la distancia de seguridad, la velocidad, frenar a tiempo y mantenerse dentro del carril recae sobre el conductor.

! INDICACIÓN Peligro de daños de la cadena cinemática y el sistema de frenos

Si acciona un vehículo con tracción integral sobre un banco de pruebas de un eje, se puede dañar la cadena cinemática o el sistema de frenos.

- ▶ Realice una comprobación de funcionamiento o potencia solamente sobre un banco de pruebas de dos ejes.

- ▶ Antes de accionar el vehículo sobre un banco de pruebas, infórmese en un taller especializado cualificado.

! INDICACIÓN Peligro de daños en la caja de transferencia

Si remolca el vehículo con un eje elevado, se puede dañar la caja de transferencia. La garantía legal de Mercedes-Benz no cubre este tipo de daños.

- ▶ Nunca remolque el vehículo con un eje elevado.
- ▶ Remolque el vehículo solamente con todas las ruedas en el suelo o completamente elevadas.
- ▶ Tenga en cuenta las indicaciones sobre el remolcado del vehículo con todas las ruedas en contacto con el suelo.

Conexión de la tracción integral

Condiciones para el cambio

Puede conectar y desconectar la tracción integral con el vehículo parado o durante la marcha lenta. Con el vehículo parado deben tenerse en cuenta las siguientes condiciones para el cambio:

- El motor está en marcha.
- El volante de la dirección está en posición de marcha en línea recta.

Si no se puede conectar la tracción integral con el vehículo parado:

- ▶ **Vehículos con cambio manual:** pise el pedal del embrague.
- ▶ **Vehículos con cambio automático:** mueva la palanca selectora brevemente de **N** a **D** de **D** a **N** de **N** a **R** y de nuevo a **N**. De este modo, se facilita la conexión y la desconexión de la tracción integral.

A marcha lenta deben tenerse en cuenta las siguientes condiciones para el cambio:

- El motor está en marcha.
- El vehículo no supera los 10 km/h aproximadamente.
- No conduce el vehículo por curvas.

Si no puede conectar la tracción integral con el vehículo en movimiento:

- ▶ **Vehículos con cambio manual:** pise el pedal del embrague.
 - ▶ **Vehículos con cambio automático:** coloque la palanca selectora en la posición **N**.
- ⓘ Si conecta la tracción integral, el limitador de velocidad variable se desconecta automáticamente. El correspondiente aviso en el visualizador se oculta. En caso necesario, deberá conectar de nuevo el limitador de velocidad variable tras la desconexión de la tracción integral (→ página 173).

Conexión y desconexión de la tracción integral



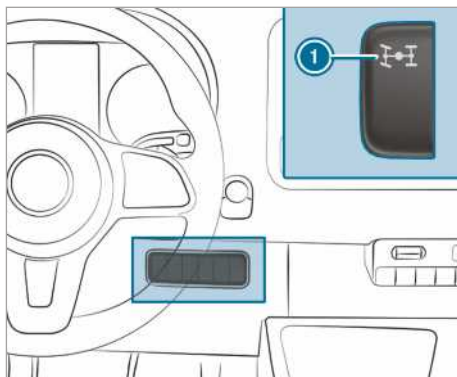

! INDICACIÓN Peligro de daños en la caja de transferencia

Si pisa el pedal del acelerador durante la conexión o la desconexión de la tracción integral, puede dañarse la caja de transferencia.

- ▶ Mientras se ilumine el testigo de control del interruptor para la tracción integral, no pise el acelerador.



- ▶ **Conexión/desconexión:** presione la parte superior del interruptor ①. El testigo de control del interruptor ① se ilumina mientras se conecta o se desconecta la tracción integral.

Los testigos luminosos de advertencia  y  se encienden en el visualizador del cuadro de instrumentos. El ESP® y el ASR están desconectados durante el tiempo que dura el proceso de cambio. Una vez concluido el proceso de cambio, se apagan los testigos luminosos de advertencia  y  del

visualizador del cuadro de instrumentos y el ESP® y el ASR vuelven a estar conectados.

Cuando el testigo de control del interruptor ❶ está iluminado, puede interrumpir el proceso de cambio pulsando de nuevo el interruptor ❶. Si el proceso de cambio no pudo efectuarse, el testigo de control del interruptor ❶ parpadea brevemente tres veces. En tal caso, una de las condiciones para el cambio no se cumple.

Si el testigo de control del interruptor ❶ se ilumina, significa que la tracción integral está conectada. En el visualizador del ordenador de a bordo se muestra un aviso correspondiente.

- ❶ Si la desmultiplicación del cambio LOW RANGE está conectada, no se puede desconectar la tracción integral.

Funcionamiento de la desmultiplicación del cambio LOW RANGE

La desmultiplicación del cambio LOW RANGE facilita una conducción muy lenta en la marcha correspondiente. Si conecta LOW RANGE, se ajustan la potencia del motor y el comportamiento del cambio de marchas del cambio automático. En comparación con la posición de marcha por carretera, la desmultiplicación del cambio del motor a las ruedas se reduce aproximadamente en un 40 %. Por lo tanto, el par de propulsión es respectivamente superior.

Condiciones para el cambio

Deben haberse cumplido las siguientes condiciones para el cambio para conectar o desconectar LOW RANGE:

- La tracción integral está conectada (→ página 144).
- El motor está en marcha.
- El vehículo está detenido.
- El pedal de freno está pisado.
- **Vehículos con cambio manual:** el cambio manual se encuentra en punto muerto.
- **Vehículos con cambio automático:** la palanca selectora se encuentra en la posición **P** o **N**.

Conexión y desconexión de LOW RANGE

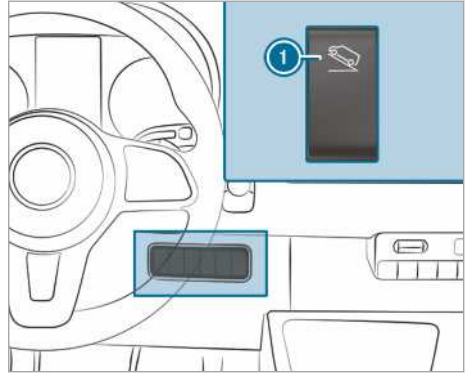

❶ Conexión y desconexión de LOW RANGE

- ❶ En vehículos con sistema DSR (Downhill Speed Regulation), el interruptor ❶ se sustituye por el interruptor para el sistema DSR.

► **Conexión/desconexión:** presione la parte superior del interruptor ❶.

El testigo de control **LOW RANGE** parpadea en el visualizador del cuadro de instrumentos durante el proceso de cambio:

- Una vez concluido el proceso de cambio y si LOW RANGE está conectado, se enciende el testigo de control **LOW RANGE**.
- Una vez concluido el proceso de cambio y si LOW RANGE está desconectado, se apaga el testigo de control **LOW RANGE**.

Mientras el testigo de control **LOW RANGE** parpadee, puede interrumpir el proceso de cambio si vuelve a pulsar la tecla ❶. Si el proceso de cambio no pudo efectuarse, el testigo de control **LOW RANGE** parpadea brevemente tres veces. En tal caso, una de las condiciones para el cambio no se cumple.

DSR (Downhill Speed Regulation)

Indicaciones sobre el sistema DSR

El sistema DSR no puede reducir un peligro de accidente debido a un estilo de conducción inadecuado o imprudente ni anular los límites impuestos por la física. El sistema DSR no puede tener en cuenta las condiciones meteorológicas y de la calzada ni el estado del tráfico. El sistema DSR es solo un medio técnico auxiliar. La responsabilidad sobre la distancia de seguridad, la velo-

ciudad y el frenado a tiempo recae sobre el conductor.

El sistema DSR le asiste en descensos por declives. Mediante intervenciones selectivas en el freno, el sistema DSR mantiene una velocidad ajustada durante una bajada. El mantenimiento de la velocidad depende de la naturaleza de la calzada y de la pendiente, por lo que no está garantizado en todas las situaciones.

Puede ajustar la velocidad en función de la marcha intermedia entre 4 km/h y 18 km/h con el pedal del freno o el acelerador o con el interruptor basculante del volante.

El sistema DSR se regula de forma automática en las siguientes situaciones:

- Si está parado o la velocidad actual es inferior a 4 km/h, se ajusta 4 km/h o la velocidad mínima en cada marcha intermedia.
- Si en terreno no asentado circula a más de 18 km/h, el sistema DSR pasa al modo de reposo. El sistema DSR permanece conectado, pero no frena de forma automática.
- Si circula a una velocidad inferior a 18 km/h cuesta abajo, el sistema DSR vuelve a regular la velocidad ajustada.
- Si circula a más de 45 km/h, el sistema DSR se desconecta automáticamente.

Conexión y desconexión de DSR

Conexión de DSR

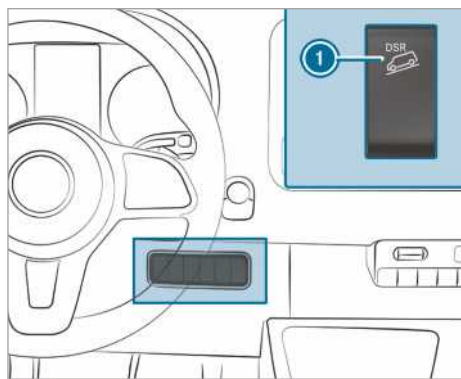

Puede conectar DSR con el vehículo parado o durante la marcha.

- ▶ Pulse la parte superior del interruptor ①.

- ▶ Desacelere o acelere el vehículo hasta la velocidad deseada entre 4 km/h y 18 km/h.
- ▶ Suelte el pedal de freno o acelerador. La velocidad actual se ha memorizado. Con el vehículo parado se memorizan 4 km/h o la velocidad mínima posible en cada marcha intermedia. En la bajada, el sistema DSR mantiene la velocidad memorizada y frena automáticamente.

Si arranca, acelera o frena con el sistema DSR conectado, se memoriza la velocidad actual después de soltar el pedal acelerador o el pedal de freno o después de accionar el interruptor basculante durante un ajuste del sistema DSR. Esto solo ocurre si no supera los 18 km/h.

Indicación de estado del sistema DSR en el ordenador de a bordo

- **El sistema DSR está activado:**
 - Si el sistema DSR y la velocidad ajustada aparecen en el sector de estado del ordenador de a bordo.
- **El sistema DSR está activado, pero no se regula:**
 - Si circula a una velocidad de entre 18 km/h y 45 km/h.
 - Si el sistema DSR y la velocidad 18 km/h aparecen en el sector de estado del ordenador de a bordo.

El sistema DSR está en el modo de reposo.
- **El sistema DSR no está activado:**
 - Si conduce a una velocidad superior a 45 km/h.
 - Si el sistema DSR aparece en el sector de estado del ordenador de a bordo. Adicionalmente, se muestra el aviso DSR desconectado.
 - Si se muestra DSR --- en el sector de estado del ordenador de a bordo.

Ajuste de la velocidad durante el descenso de pendientes

Puede ajustar la velocidad en función de la marcha intermedia entre 4 km/h y 18 km/h con el pedal del freno o el acelerador o con el interruptor basculante del volante.

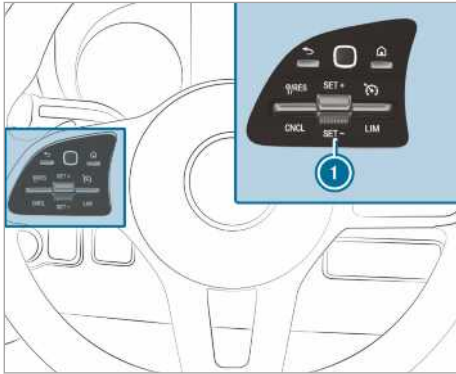

- ▶ Desacelere o acelere el vehículo hasta que alcance la velocidad que desee en la bajada.
- ▶ Suelte el pedal de freno o acelerador. La velocidad actual se ha memorizado.

O bien:

- ▶ Pulse el interruptor basculante (1) durante una regulación del sistema DSR hacia arriba o hacia abajo. La última velocidad memorizada se incrementa o se reduce de forma gradual.
- ▶ Suelte el interruptor basculante (1). La velocidad actual se ha memorizado.

O bien:

- ▶ Presione el interruptor basculante (1) hacia arriba o hacia abajo hasta alcanzar la velocidad deseada.
- ▶ Suelte el interruptor basculante (1). La velocidad actual se ha memorizado.

- (i) Puede durar unos instantes hasta que el vehículo desacelere lo suficiente hasta alcanzar la velocidad ajustada. Tenga en cuenta esta deceleración al ajustar la velocidad con el interruptor basculante (1).

Desconexión de DSR

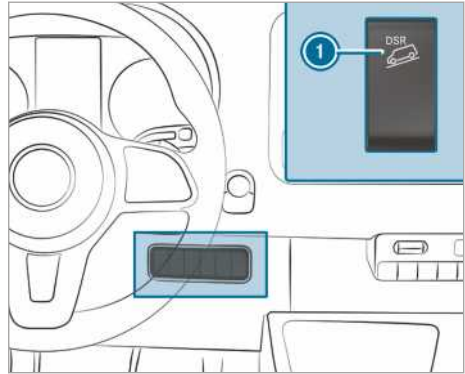

- ▶ Pulse la parte superior del interruptor (1).
- O bien:

- ▶ Acelere y conduzca a más de 45 km/h.

En las siguientes situaciones, el sistema DSR se desconecta automáticamente:

- Si conduce a una velocidad superior a 45 km/h.
- Si el ESP® o el ABS están averiados.

Sistema electrónico de regulación de nivel

Funcionamiento del sistema ENR (regulación de nivel electrónica)

- ▲ **ADVERTENCIA** Peligro de aprisionamiento por la bajada del vehículo

Al bajar el vehículo, pueden quedar atrapadas partes del cuerpo de las personas que estén entre la carrocería y los neumáticos o de las que estén debajo del vehículo.

- ▶ Asegúrese al bajar el vehículo de que nadie se encuentre cerca de los pasaruedas o debajo del vehículo.

- ▲ **ADVERTENCIA** Peligro de lesiones por desprendimiento del gato

Si detiene un vehículo con suspensión neumática, es posible que la suspensión neumática permanezca activada hasta una hora, incluso con el encendido desconectado. Si eleva el vehículo con el gato, la suspensión neumática intenta igualar la altura del vehículo.

El gato puede desprenderse.

- ▶ Antes de levantar el vehículo, pulse la tecla Servicio del telemando. Esto impide la regulación automática de la altura del vehículo y la subida o bajada manual.

⚠ ADVERTENCIA Peligro de accidente por el bastidor del chasis bajado o elevado

El comportamiento de frenado y las cualidades de marcha pueden verse modificados notablemente si circula con el bastidor del chasis bajado o elevado. Adicionalmente, si circula con el bastidor del chasis elevado podría sobrepasar la altura máxima autorizada para el vehículo.

- ▶ Antes de ponerse en marcha, ajuste la altura de marcha.

⚠ ADVERTENCIA Peligro de accidente por avería del sistema ENR

Si el sistema ENR está averiado, la altura del vehículo puede ser demasiado alta, demasiado baja o asimétrica.

El comportamiento de marcha y la maniobrabilidad se pueden ver claramente afectados.

- ▶ Conduzca con la debida precaución y adapte la forma de conducir al comportamiento de marcha modificado.
- ▶ Detenga el vehículo teniendo en cuenta la situación del tráfico.
- ▶ Avise a un taller especializado cualificado.

ℹ INDICACIÓN Peligro de daños del chasis debido a una altura del vehículo reducida

Si el sistema ENR está averiado o si regula durante la marcha, la altura del vehículo puede bajar.

- ▶ Observe las condiciones de la calzada y asegúrese de que haya suficiente altura libre sobre el suelo.
- ▶ Circule con cuidado.

La altura del vehículo depende del estado y de la distribución de la carga. En los vehículos con suspensión neumática en el eje trasero, el sistema ENR regula automáticamente el nivel del eje trasero. Gracias a ello el vehículo se mantiene siempre en la altura de marcha, independientemente del estado de carga. La dinámica de marcha se

mantiene de forma ilimitada. La diferencia de altura entre los dos lados del vehículo puede alcanzar hasta 1 cm .

El sistema ENR funciona independientemente del motor y se encuentra operativo con el encendido conectado. El compresor del sistema ENR funciona de forma audible.

- ⓘ Si el compresor funciona de forma continua o se pone en marcha varias veces en el transcurso de un minuto, el sistema ENR está averiado.

Según el equipamiento del vehículo, el sistema ENR conmuta entre el funcionamiento manual y el automático en función de la velocidad o de la posición del freno de estacionamiento.

Si el sistema ENR conmuta en función de la velocidad, el funcionamiento manual se activa automáticamente al detener el vehículo. Puede elevar o bajar la altura del vehículo. Al sobrepasar una velocidad de 10 km/h, el funcionamiento manual se desactiva automáticamente y el funcionamiento automático ajusta la altura de marcha.

Si el sistema ENR conmuta en función de la posición del freno de estacionamiento, el funcionamiento manual se activa automáticamente al accionar el freno de estacionamiento. A continuación puede elevar o bajar la altura del vehículo para realizar cargas y descargas. Si suelta el freno de estacionamiento, el funcionamiento manual se desactiva automáticamente y el funcionamiento automático regula la altura de marcha.

Puede desconectar el sistema ENR para realizar trabajos en el vehículo o en caso de cambiar una rueda (→ página 149).

Si el sistema ENR está averiado o la altura del vehículo es demasiado alta o demasiado baja, suena una señal acústica.

El comportamiento de marcha y la maniobrabilidad se ven claramente afectados. El sistema ENR regula la altura del vehículo al nivel normal a la mayor brevedad posible. Prosiga la marcha con precaución hasta que la señal acústica deje de sonar. Es entonces cuando el vehículo vuelve al nivel normal.

El sistema automático y el sistema ENR se vuelven a conectar automáticamente según la opción seleccionada para restablecer la altura de marcha:

- al soltar el freno de estacionamiento
- a partir de una velocidad de aproximadamente 10 km/h

Si existe peligro de que el compresor del ENR se sobrecaliente, porejemplo, debido a la rápida y reiterada elevación o bajada del vehículo, el ENR se desconecta. Puede volver a elevar o bajar la altura del vehículo después de aproximadamente un minuto.

Elevación y bajada de la altura del vehículo

Con el telemando

El telemando se encuentra en un soporte en el montante B del lado del conductor. Extraiga el telemando del soporte antes del uso.

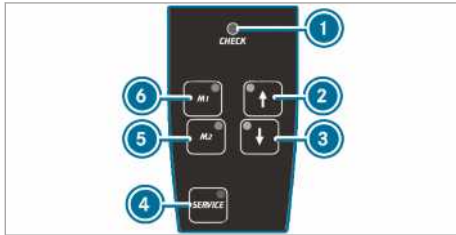

El sistema ENR efectúa regularmente una auto-comprobación al conectarse y durante el funcionamiento. El testigo de control ① del telemando se ilumina durante aproximadamente un segundo si conecta el encendido o el sistema ENR con la tecla ④.

Se ha producido una avería si el testigo de control ① presenta el siguiente comportamiento:

- El testigo de control no se enciende al conectar el encendido o el sistema ENR.

O bien:

- El testigo de control no se apaga un segundo después.

O bien:

- El testigo de control se vuelve a iluminar a continuación o parpadea.

Adicionalmente, suena una señal acústica de advertencia del telemando durante aproximadamente 30 segundos. La avería detectada puede visualizarse con ayuda de los testigos de control (señalización de los códigos de avería).

▶ Estacione el vehículo y deje el encendido conectado.

▶ **Elevación o bajada de la altura del vehículo:** mantenga pulsada la tecla ② o ③

hasta que la altura del vehículo alcance la altura que desee.

El testigo de control integrado en la tecla ② o ③ parpadea mientras se está modificando la altura del vehículo. Cuando la altura del vehículo se ha ajustado, el testigo de control integrado en la tecla ② o ③ se ilumina.

▶ **Bajada automática:** pulse brevemente la tecla ③.

El sistema ENR baja el vehículo automático hasta la posición más baja.

El testigo de control integrado en la tecla ③ parpadea mientras se está modificando la altura del vehículo. Cuando la altura del vehículo se ha ajustado, el testigo de control integrado en la tecla ③ se ilumina.

▶ Pulse brevemente la tecla ② para detener el movimiento.

▶ **Elevación o reducción de la altura de marcha:** pulse brevemente la tecla ② o ③.

El sistema ENR eleva o baja el vehículo automáticamente a la altura de marcha.

El testigo de control integrado en la tecla ② o ③ parpadea mientras se está modificando la altura del vehículo. Cuando la altura del vehículo se ha ajustado, el testigo de control integrado en la tecla ② o ③ se ilumina.

▶ Pulse brevemente la otra tecla para detener el movimiento.

▶ **Memorización de la altura del vehículo ajustada:** ajuste la altura del vehículo que desee.

▶ Mantenga pulsada la tecla ⑤ o ⑥ hasta que suene una señal acústica.

La altura del vehículo ajustada está memorizada en la correspondiente tecla ⑤ o ⑥.

▶ **Solicitud de la altura del vehículo memorizada:** pulse brevemente la tecla ⑤ o ⑥.

El sistema ENR eleva o baja el vehículo automáticamente a la altura de marcha memorizada.

El testigo de control integrado en la tecla ⑤ o ⑥ parpadea mientras se está modificando la altura del vehículo. Cuando la altura del vehículo se ha ajustado, el testigo de control integrado en la tecla ⑤ o ⑥ se ilumina.

▶ Pulse brevemente la tecla ② o ③ para detener el movimiento.

- ▶ **Conexión automática:** circule a más de 10 km/h o suelte el freno de estacionamiento. El sistema ENR regula la altura del vehículo automáticamente.
- ▶ Pulse brevemente la tecla ② o ③ para detener el movimiento.

Desconexión y conexión del sistema ENR

- ▶ **Desconexión del sistema ENR:** pulse la tecla ④. Se ilumina el testigo de control integrado en la tecla ④.
- ▶ **Reconexión del sistema ENR:** vuelva a pulsar la tecla ④. El testigo de control integrado en la tecla ④ se apaga.

Con la tecla en el panel de control

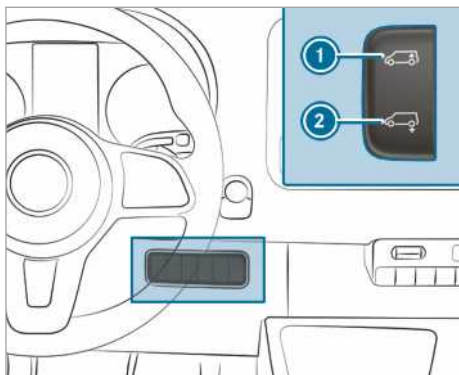

- ▶ Estacione el vehículo y deje el encendido conectado.
- ▶ **Bajada automática:** pulse brevemente la parte inferior del interruptor ②. El sistema ENR baja automáticamente el vehículo.
- ▶ Pulse brevemente la parte superior del interruptor ① para detener el movimiento.
- ▶ **Elevación a la altura de marcha:** pulse brevemente la parte superior del interruptor ①. El sistema ENR eleva el vehículo automáticamente a la altura de marcha.
- ▶ Pulse brevemente la parte inferior del interruptor ② para detener el movimiento.

- ▶ **Conexión automática:** circule a más de 10 km/h o suelte el freno de estacionamiento. El sistema ENR regula la altura del vehículo automáticamente.

Inflado en caso de emergencia con ENR

Solo para vehículos con válvulas para el llenado de emergencia del sistema ENR. Si el sistema ENR está averiado y el vehículo está inclinado, puede elevar o bajar el vehículo a través de las válvulas de emergencia (válvulas de neumático) mediante una fuente externa de aire comprimido. Una vez haya desconectado el sistema ENR, puede proseguir la marcha con precaución hasta el taller especializado más próximo y encargar la reparación de la avería.

! INDICACIÓN Daños en caso de presión excesiva

Si la presión en los fuelles de suspensión es demasiado alta, el sistema de tuberías de aire o los fuelles de suspensión pueden resultar dañados.

- ▶ Asegúrese de no sobrepasar la presión de servicio máxima admisible de 600 kPa (6 bares, 87 psi).

- ▶ Aplique el freno de estacionamiento.
- ▶ **Vehículos con cambio automático:** acople la posición **P** del cambio.
- ▶ Desconecte el sistema ENR (→ página 149).
- ▶ Pare el motor y abra el capó (→ página 303).
- ▶ Desenrosque la caperuza de válvula correspondiente.
- ▶ Conecte la fuente externa de aire comprimido.
- ▶ Eleve o baje la altura del vehículo mediante el llenado o vaciado de aire comprimido hasta alcanzar la altura de marcha y la posición horizontal del vehículo. Asegúrese de no sobrepasar la presión de servicio máxima admisible de 600 kPa (6 bares, 87 psi).
- ▶ Desconecte la fuente externa de aire comprimido.
- ▶ Enrosque firmemente las caperuzas de válvula en las válvulas.
- ▶ Cierre el capó (→ página 303).
- ▶ Diríjase con precaución al taller especializado más cercano.

Problemas con la regulación electrónica de nivel

Problema	Posibles causas / consecuencias y ► soluciones
No puede subir o bajar la altura del vehículo con el vehículo parado.	<p>Existe el peligro de que el compresor se sobrecaliente. Tras varias subidas y bajadas del vehículo, la protección contra accionamiento excesivo desactiva el sistema ENR.</p> <p>► Al cabo de aproximadamente un minuto, vuelva a intentar ajustar manualmente la altura del vehículo.</p> <p>El sistema ENR se ha desconectado debido a una subtensión. Es posible que no se cargue la batería.</p> <p>La estabilidad en carretera y el confort de marcha pueden verse afectados.</p> <p>► Arranque el motor.</p> <p>► Acuda lo antes posible a un taller especializado.</p>

Repostar

Repostado del vehículo

▲ ADVERTENCIA Peligro de incendio- y explosión debido al combustible

Los combustibles son muy inflamables.

- Evite en cualquier caso el fuego, las luces desprotegidas, fumar y la formación de chispas.
- Apague el encendido y la calefacción independiente, si existe, antes y durante el repostado.

▲ ADVERTENCIA Peligro de sufrir lesiones debido a combustibles

Los combustibles son tóxicos y perjudiciales para la salud.

- Evite en cualquier caso que el combustible entre en contacto con la piel, los ojos o la ropa, así como su ingestión.
- No inhale los vapores de combustible.
- Mantenga a los niños alejados de los combustibles.
- Mantenga las puertas y ventanillas cerradas durante el proceso de repostado.

Si usted u otras personas entran en contacto con el combustible, tenga en cuenta lo siguiente:

- Lave la piel inmediatamente con agua y jabón para eliminar el combustible.

- Si el combustible ha entrado en contacto con los ojos, aclárese inmediatamente los ojos de forma minuciosa con agua limpia. Acuda inmediatamente a un médico.
- En caso de ingerir combustible, acuda inmediatamente a un médico. No provoque el vómito.
- Cámbiese inmediatamente la ropa que se haya mojado con combustible.

▲ ADVERTENCIA Peligro de incendio- y explosión por carga electrostática

La carga electrostática puede provocar la formación de chispas e inflamar los vapores de combustible.

- Antes de abrir el tapón del depósito de combustible o de coger la pistola del surtidor, toque la carrocería metálica del vehículo. De esta manera se suprime una posible carga electrostática existente.
- Durante el repostado no vuelva a entrar en el vehículo. Podría recibirse de nuevo una carga electrostática.

▲ ADVERTENCIA Peligro de incendio por la mezcla de combustible

Vehículos con motor diésel:

Si mezcla diésel con gasolina, el punto de inflamación de la mezcla de combustible es más bajo que el del diésel.

Con el motor en marcha, los componentes del sistema de escape se podrían sobrecalentar sin que usted se dé cuenta.

- ▶ Nunca efectúe el repostado con gasolina.
- ▶ Nunca añada gasolina al diésel.

! **INDICACIÓN** No efectúe el repostado con gasolina en los vehículos con motor diésel.

Cuando se repostó por descuido con un combustible erróneo:

- No conecte el encendido. De lo contrario, podría llegar combustible al sistema de combustible.

Incluso una cantidad pequeña del combustible equivocado podría derivar en averías en el sistema de combustible y en el motor. Los costes de reparación son elevados.

- ▶ Póngase en contacto con un taller especializado cualificado.
- ▶ Dejar que se vacíe completamente el depósito del combustible así como las tuberías de combustible.

! **INDICACIÓN** Daño del sistema de combustible por llenado en exceso del depósito de combustible.

- ▶ Llene el depósito de combustible solo hasta que se desconecte la pistola del surtidor.

! **INDICACIÓN** Salpicaduras de combustible al retirar la pistola del surtidor.

- ▶ Llene el depósito de combustible solo hasta que se desconecte la pistola del surtidor.

! **INDICACIÓN** Daño en superficies pintadas mediante combustible

- ▶ No derrame ningún combustible sobre superficies pintadas.

🔥 **INDICACIÓN MEDIOAMBIENTAL** Daños medioambientales debido a un manejo incorrecto de combustibles

Con un manejo incorrecto de combustibles se derivan peligros para las personas y el medioambiente.

- ▶ No depositar combustible en la canalización de desagüe, en aguas superficiales, en la capa freática o en el suelo.

Requisitos

- El vehículo está desbloqueado.
 - La calefacción adicional está desconectada.
 - El encendido está desconectado.
 - La puerta delantera izquierda está abierta.
- i** Durante el repostado no vuelva a montarse en el vehículo. Puede volver a cargarse electrostáticamente.

Tenga en cuenta las indicaciones sobre las sustancias de servicio (→ página 382).

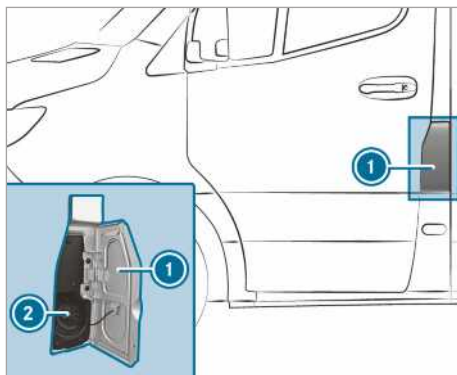

- ① Tapa del depósito de combustible
- ② Tapón del depósito de combustible

i La tapa del depósito de combustible está situada junto a la puerta delantera, en el lado izquierdo visto en el sentido de la marcha. También se mostrará la posición de la tapa del depósito de combustible en el visualizador del cuadro de instrumentos . La flecha situada junto al surtidor de combustible indica el lado del vehículo.

- ▶ Abra la tapa del depósito de combustible ①.
- ▶ Gire el tapón del depósito de combustible ② a la izquierda y extráigala.

- ▶ Cierre todas las puertas del vehículo para que ningún vapor de combustible acabe en el espacio interior.
- ▶ Empuje la boca de llenado de la pistola del surtidor completamente en el depósito, déjela colgando y efectúe el repostado.
- ▶ Llene el depósito de combustible hasta que la pistola del surtidor se desconecte.
- ▶ Coloque el tapón del depósito de combustible ② y gírelo hacia la derecha. Un crujido indica que se ha cerrado el tapón del depósito de combustible.
- ▶ Abra la puerta delantera izquierda.
- ▶ Cierre la tapa del depósito de combustible ①.
- ⓘ **Vehículos con motor diésel y seguro contra repostaje erróneo contra repostaje de gasolina:** el tanque está diseñado para el repostaje en surtidores de diésel para turismos.
- ⓘ **Vehículos con motor diésel sin seguro contra repostaje erróneo:** también puede repostar en un surtidor diésel para camiones.
- ⓘ Si el depósito de combustible se ha vaciado por completo, reposte como mínimo 5 l de combustible.

Problemas con el combustible y el depósito de combustible

Problema	Posibles causas / consecuencias y ▶ soluciones
<p>El vehículo pierde combustible.</p>	<p>La tubería de combustible o el depósito de combustible son defectuosos.</p> <ul style="list-style-type: none"> ▶ Accione el freno de estacionamiento. ▶ Apague el motor. ▶ Saque la llave de la cerradura de encendido. <p>O, en vehículos con ARRANQUE-SIN LLAVE:</p> <ul style="list-style-type: none"> ▶ Abra la puerta del conductor. La electrónica de a bordo está en posición 0. Esto corresponde a la "llave deducida". ▶ ¡No vuelva a arrancar el motor en ningún caso! ▶ Póngase en contacto con un taller especializado.
<p>El motor no arranca.</p>	<p>Ha circulado hasta vaciar por completo el depósito de combustible.</p> <ul style="list-style-type: none"> ▶ Añada como mínimo 5 l de combustible al vehículo. ▶ Conecte el encendido durante al menos diez segundos. ▶ Arranque el motor de forma continua durante como máximo diez segundos, hasta que funcione de forma regular. <p>Si el motor no arranca:</p> <ul style="list-style-type: none"> ▶ Conecte de nuevo el encendido durante al menos diez segundos. ▶ Arranque de nuevo el motor de forma continua durante como máximo diez segundos, hasta que funcione de forma regular. <p>Si el motor sigue sin arrancar después de tres intentos:</p> <ul style="list-style-type: none"> ▶ Póngase en contacto con un taller especializado.

AdBlue®

Indicaciones para el AdBlue®

! **INDICACIÓN** Si abre el depósito de AdBlue®, pueden liberarse vapores de amoníaco en pequeñas cantidades.

- ▶ Rellene el depósito de AdBlue® solo en recintos bien ventilados.
- ▶ Evite que el AdBlue® entre en contacto con la piel, los ojos o la ropa.
- ▶ Mantenga el AdBlue® fuera del alcance de los niños.

! **INDICACIÓN** No ingiera AdBlue®.

Si ha ingerido AdBlue®:

- ▶ Enjuáguese inmediatamente la boca de forma minuciosa.
- ▶ Beba agua en abundancia.
- ▶ Acuda inmediatamente a un médico.

! **INDICACIÓN** Daño por aditivos en AdBlue® o por diluyentes de AdBlue®

El tratamiento posterior de los gases de escape de AdBlue® puede averiarse por los siguientes factores:

- Aditivos en el AdBlue®
- Diluyentes de AdBlue®
- ▶ Utilice solo AdBlue® de acuerdo con ISO 22241.
- ▶ No añada ningún aditivo.
- ▶ No diluya el AdBlue®.

! **INDICACIÓN** Daños y anomalías por suciedad en el AdBlue®

La suciedad de AdBlue® conlleva lo siguiente:

- valores de emisiones elevados
- daños en el catalizador
- averías del motor
- fallos de funcionamiento en el sistema de postratamiento de gases de escape de AdBlue®
- ▶ Evite la suciedad en AdBlue®.

! **INDICACIÓN** Los restos de AdBlue® se cristalizan transcurrido un tiempo. Retire los residuos de AdBlue®.

- ▶ Aclare con agua de forma inmediata las superficies, que al repostar entren en contacto con AdBlue®.
- ▶ El AdBlue® puede retirarse también con un paño húmedo y agua fría.
- ▶ Si el AdBlue® ya está cristalizado, se utilizará para la limpieza una esponja y agua fría.

El AdBlue® es una solución de urea líquida para tratamiento posterior de los gases de escape de los motores diésel. Para el correcto funcionamiento del postratamiento de gases de escape utilice solamente AdBlue® según la ISO 22241.

El AdBlue® posee las siguientes características:

- no tóxico
- incoloro e inodoro
- no inflamable

Disponibilidad de AdBlue®:

- Puede encargar el relleno de AdBlue® en un taller especializado, p.ej., en un taller de servicio Mercedes-Benz, mediante el Servicio Express.
- El AdBlue® está disponible en numerosas gasolineras mediante el sistema de repostaje de AdBlue®.
- De forma alternativa, el AdBlue® está disponible en talleres especializados cualificados, p. ej. en un taller de servicio oficial Mercedes-Benz y en numerosas gasolineras, como bidón o botella de relleno de AdBlue®.

i AdBlue® se congela a una temperatura de aproximadamente -11 °C. El vehículo viene equipado de fábrica con un sistema de precalentamiento del AdBlue®. De esta manera, su uso también es posible en invierno, incluso a temperaturas inferiores a -11 °C. Si rellena AdBlue® a temperaturas inferiores a -11 °C, el nivel de llenado de AdBlue® puede mostrarse incorrectamente en el cuadro de instrumentos. Conduzca con AdBlue® congelado al menos durante 20 minutos y a continuación aparque el vehículo durante al menos 30 segundos, de forma que el nivel de llenado se indique correctamente. En condiciones de invierno extremas, la duración en determinadas circunstancias hasta el reconocimiento de la cantidad de repostaje puede ser considerablemente más larga. Estacionar el vehículo en un garaje caliente, para acortar este proceso.

i Asegúrese de que en el envase de relleno esté disponible una posibilidad de conexión libre de gotas para la tubuladura de llenado del vehículo.

Solicitar la autonomía de AdBlue® y el indicador del nivel de llenado de AdBlue®

Ordenador de a bordo:

→ Servicio

▶ Seleccione y confirme [AdBlue](#).
Aparecen el nivel de llenado de AdBlue® y la autonomía de AdBlue®.

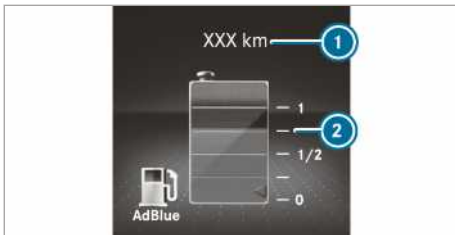

Indicación del visualizador del cuadro de instrumentos con pantalla en color

- 1** Autonomía de AdBlue®
- 2** Nivel de llenado de AdBlue®

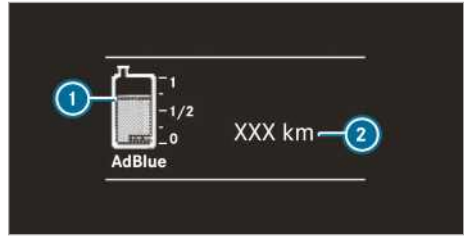

Indicación del visualizador del cuadro de instrumentos con pantalla en blanco y negro

- 1** Nivel de llenado de AdBlue®
- 2** Autonomía de AdBlue®

Relleno de AdBlue®

! INDICACIÓN Avería del motor por AdBlue® en combustible

- ▶ No se debe introducir AdBlue® en el depósito de combustible.
- ▶ Introduzca AdBlue® solo en el depósito de AdBlue®.
- ▶ Evite que el depósito de AdBlue® se llene en exceso.

! INDICACIÓN Suciedad del habitáculo por escape de AdBlue®

- ▶ Cierre con cuidado el envase de relleno de AdBlue® después del llenado.
- ▶ Evite transportar de forma permanente envases de relleno de AdBlue® en el vehículo.

Requisitos

- El encendido está desconectado.

Vehículos matriculados como turismos: los siguientes avisos consecutivos en el visualizador multifunción requieren que rellene el depósito de AdBlue® :

- [Rellenar AdBlue Ver Instrucciones servicio](#)

El depósito de AdBlue® se utiliza hasta la reserva.

- [Rellenar AdBlue Poten. reduc. en XXX km](#)

Solo puede recorrer con el vehículo el trayecto indicado. Rellenar el AdBlue® lo antes posible.

- [Rellenar AdBlue Potencia reduc.: 20 km/h Sin arranque en XXX km](#)

La velocidad del vehículo está limitada a 20 km/h. Solo puede recorrer con el vehículo el trayecto indicado. Posteriormente ya no es posible arrancar el motor.

- **Rellenar AdBlue Arranque imposible**

El vehículo no puede volver a arrancarse.

Vehículos matriculados como camiones: los siguientes avisos consecutivos en el visualizador multifunción requieren que rellene el depósito de AdBlue®:

- **Rellenar AdBlue Ver Instrucciones servicio**

El depósito de AdBlue® se utiliza hasta la reserva.

- **Rellenar AdBlue Potencia reducida**

- **Rellenar AdBlue Potencia reducida Tras nuevo arr.: 20 km/h**

Tras un nuevo arranque del motor, el vehículo solo puede desplazarse a 20 km/h.

- **Rellenar AdBlue Potencia reducida: 20 km/h**

El vehículo solo puede desplazarse a 20 km/h.

También puede visualizar el nivel de llenado de AdBlue® y la autonomía de AdBlue® (→ página 155).

Abra el tapón del depósito de combustible de AdBlue® con tapones del depósito sin cerradura

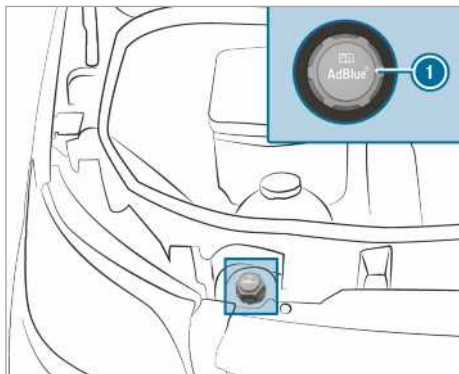

- ▶ Abra el capó.

- ▶ Gire la tapa del depósito de AdBlue® ① hacia la izquierda y extráigala.

Abra el tapón del depósito de combustible de AdBlue® con tapones del depósito con cerradura

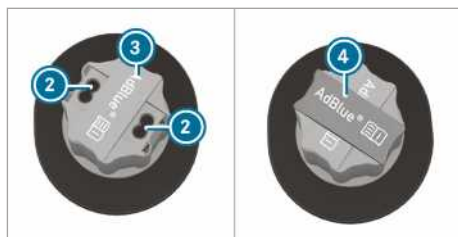
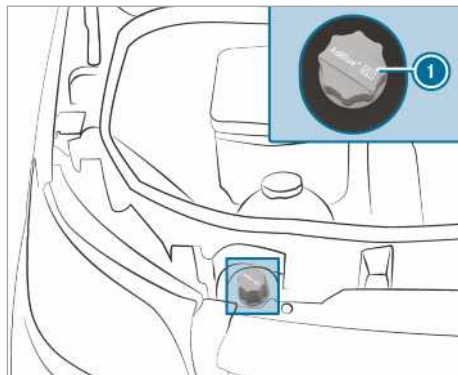

- ▶ Abra el capó.

- ▶ Tome la herramienta ④ para desbloquear el tapón del depósito de AdBlue® ① de las herramientas de a bordo.

- ▶ Tire de la cubierta ③ del tapón del depósito de AdBlue® ① hacia arriba, gírela 90° y suéltela.

- ▶ Inserte la herramienta ④ en los orificios ② del tapón del depósito de AdBlue® ①.

- ▶ Gire la tapa del depósito de AdBlue® ① hacia la izquierda y extráigala.

Prepare el bidón de relleno de AdBlue®

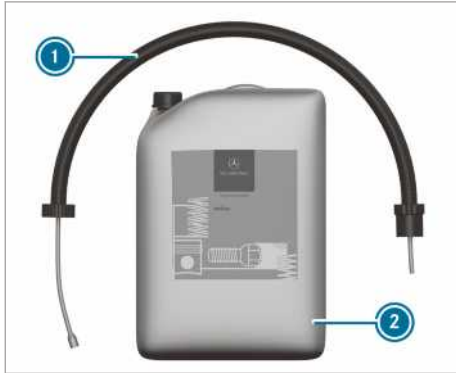

Variante 1



Variante 2

- ▶ Enrosque el cierre del bidón de relleno de AdBlue® ②.
- ▶ Enrosque a mano el tubo flexible de un solo uso ① en la abertura del bidón de relleno de AdBlue® ②.

Relleno de AdBlue®

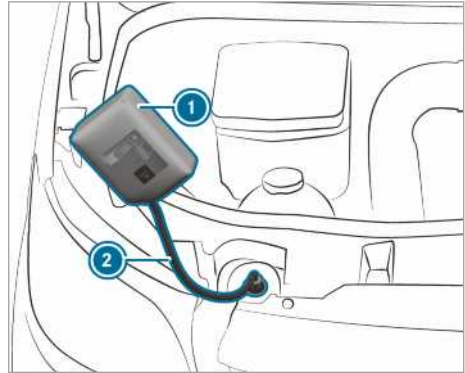

Variante 1

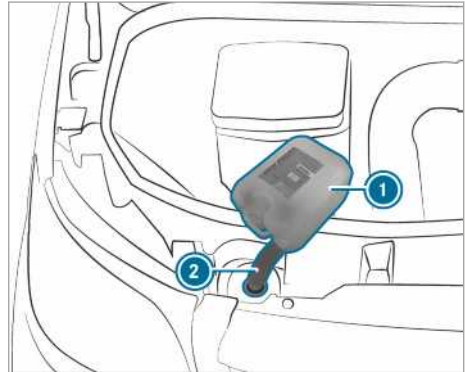

Variante 2

- ▶ Enrosque a mano el tubo flexible de un solo uso ② en la boca de llenado del vehículo.
 - ▶ Levante y efectúe el volcado del bidón de relleno del AdBlue® ①.
Si el depósito de AdBlue® está completamente lleno, el proceso de llenado se detiene. El bidón de relleno de AdBlue® ① se puede retirar semivació.
 - ▶ Desenrosque el tubo flexible de un solo uso ② y el bidón de relleno de AdBlue® ① en orden inverso y ciérrelo.
 - ▶ Conecte el encendido durante un mínimo de 60 segundos.
 - ▶ Arranque el vehículo.
- ⓘ Evite llevar en el vehículo de forma permanente el envase de relleno de AdBlue®.

Botella de relleno de AdBlue®

Enrosque la botella de relleno de AdBlue® solo manualmente en la abertura de llenado del compartimento del motor. De lo contrario, puede dañarse.



Puede obtener las botellas de relleno de AdBlue® en muchas estaciones de servicio o en un taller especializado. Las botellas de relleno sin cierre roscado no ofrecen protección contra el llenado en exceso. Existe la posibilidad de que el AdBlue® se derrame debido a un llenado en exceso. Mercedes-Benz le ofrece botellas de relleno especiales con cierre roscado. Podrá obtenerlas en cualquier punto de servicio de Mercedes-Benz.

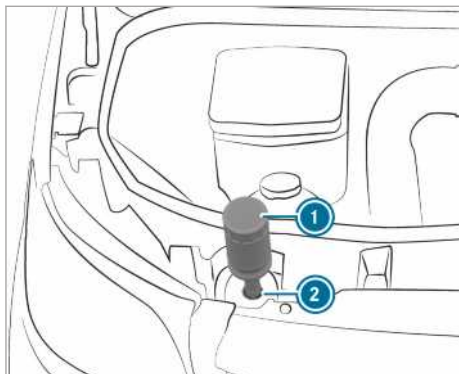

- ▶ Desenrosque la tapa protectora de la botella de relleno de AdBlue® ①.
- ▶ Coloque la botella de relleno de AdBlue® ① como se muestra en la abertura de llenado ② y enrósquela a mano en el sentido de las agujas del reloj.

- ▶ Presione la botella de relleno de AdBlue® ① en dirección a la abertura de llenado ②. El depósito de AdBlue® se llena. Esto puede durar hasta un minuto.

❗ Si la botella de relleno de AdBlue® no se puede presionar más hacia abajo, el proceso de llenado se detiene. La botella se puede volver a retirar semivacía.

- ▶ Suelte la botella de relleno de AdBlue® ①.
- ▶ Gire la botella de relleno de AdBlue® ① en sentido contrario al de las agujas del reloj y extráigala.
- ▶ Vuelva a enroskar la tapa protectora de la botella de relleno de AdBlue® ①.

Proceso de repostado con una pistola del surtidor de combustible de un surtidor de AdBlue®

- ▶ Desplace la pistola del surtidor en la boca de llenado del vehículo y rellene el AdBlue®. Cuando lo haga, no llene en exceso el depósito de AdBlue®.

Cierre el tapón del depósito de AdBlue® con tapones del depósito sin cerradura

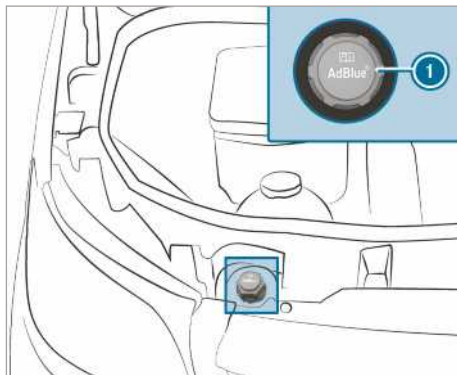

- ▶ Tras el llenado del depósito de AdBlue® coloque y apriete hacia la derecha el tapón del depósito de AdBlue® ① en la boca de llenado.
- ▶ Gire el tapón del depósito de AdBlue® hasta que su inscripción sea legible y esté en posición horizontal. Solo así se cierra correctamente la boca de llenado.
- ▶ Cierre el capó.

Cierre el tapón del depósito de AdBlue® con tapones del depósito con cerradura

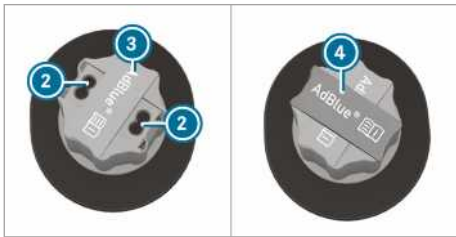
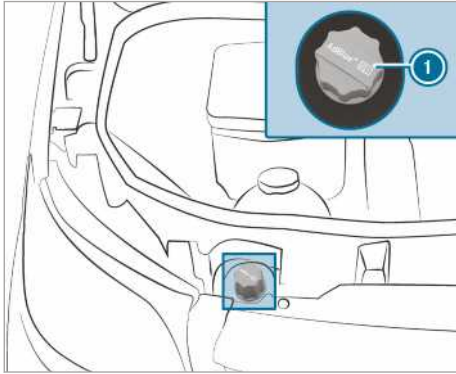

- ▶ Tras el llenado del depósito de AdBlue® coloque y apriete hacia la derecha el tapón del depósito de AdBlue® ① en la boca de llenado.
- ▶ Extraiga la herramienta ④ del tapón del depósito de AdBlue® ① y guárdela en las herramientas de a bordo.
- ▶ Tire de la cubierta ③ del tapón del depósito de AdBlue® ① hacia arriba, gírela y suéltela sobre los orificios ② del tapón del depósito de AdBlue® ①.
- ▶ Gire el tapón del depósito de AdBlue® ①. Si el tapón del depósito de AdBlue® ① se puede girar libremente, el depósito de AdBlue® está cerrado.

Aparcar

Estacionamiento del vehículo

- ▲ **ADVERTENCIA** Peligro de incendio por piezas calientes del sistema de escape

Los materiales inflamables, por ejemplo, hojas, hierba o ramas, pueden inflamarse si están en contacto con piezas calientes del sistema de escape o la corriente de escape.

- ▶ Estacione el vehículo de manera que ningún material inflamable entre en contacto con las piezas calientes del vehículo.
- ▶ No estacione el vehículo sobre prados secos o trigales cosechados.

- ▲ **ADVERTENCIA** Peligro de accidente y de sufrir lesiones si hay niños en el vehículo sin vigilancia

Si deja a los niños sin vigilancia en el vehículo, estos pueden:

- abrir las puertas y poner en peligro a otras personas o usuarios de la vía
- abandonar el vehículo y ser atropellados por algún vehículo
- manejar el equipamiento del vehículo y, por ejemplo, quedar aprisionados

Los niños podrían asimismo poner el vehículo en movimiento, por ejemplo:

- si sueltan el freno de estacionamiento
- si desacoplan la posición de aparcamiento **P** del cambio automático o acoplan el punto muerto del cambio manual
- si arrancan el motor

▶ Al abandonar el vehículo, lleve siempre la llave consigo y bloquee el vehículo.

▶ Nunca deje a niños ni animales sin vigilancia en el vehículo.

▶ Guarde la llave fuera del alcance de los niños.

- ! **INDICACIÓN** Daño en el vehículo o la cadena cinemática debido al desplazamiento accidental

▶ Detener siempre el vehículo de forma segura para el tráfico según las disposiciones legales.

- ▶ Asegurar siempre el vehículo de forma correcta contra el desplazamiento accidental.

⚠ ADVERTENCIA Peligro de lesiones y accidentes en caso de no aplicar el freno de estacionamiento

Si detiene el vehículo con la posición de reposo **P** acoplada y no está accionado el freno de estacionamiento, el vehículo puede deslizarse.

La posición de aparcamiento acoplada **P** no sirve como sustituta válida del freno de estacionamiento.

Peligro de accidente y de sufrir lesiones.

- ▶ Asegure el vehículo para evitar su desplazamiento como se describe a continuación.

Tenga en cuenta los siguientes puntos para garantizar que el vehículo está asegurado correctamente contra un desplazamiento involuntario.

- ▶ Accione siempre el freno de estacionamiento.
 - ▶ **Vehículos con cambio manual:** acople la 1.ª marcha o la marcha atrás.
 - ▶ **Vehículos con cambio automático:** acople la posición del cambio **P**.
 - ▶ **En pendientes o declives:** gire las ruedas delanteras en dirección al bordillo de la acera.
 - ▶ **En pendientes o declives:** asegure el eje trasero con un calzo o con un objeto sin cantos afilados (→ página 164).
- i** Al estacionar el vehículo, podrá utilizar las ventanillas laterales durante cinco minutos más.

Freno de estacionamiento manual

Accionamiento o soltado de la palanca del freno de mano

⚠ ADVERTENCIA Peligro de derrape y accidente al frenar con el freno de estacionamiento

Si debe frenar el vehículo con el freno de estacionamiento, la distancia de frenado es considerablemente mayor y las ruedas se pueden bloquear. Se incrementa el peligro de derrape y de accidente.

- ▶ Frene el vehículo con el freno de estacionamiento únicamente si el freno de servicio está averiado.
- ▶ Al hacerlo, no accione el freno de estacionamiento con demasiada fuerza.
- ▶ Si las ruedas se bloquean, suelte inmediatamente el freno de estacionamiento hasta que las ruedas vuelvan a girar.

⚠ ADVERTENCIA Si no se suelta el freno de estacionamiento, existe peligro de incendio y de accidente

Si el freno de estacionamiento no está completamente soltado durante la marcha, pueden producirse las siguientes situaciones:

- El freno de estacionamiento puede sobrecalentarse y, como consecuencia, provocar un incendio.
 - El freno de estacionamiento puede perder su función de retención.
- ▶ Suelte completamente el freno de estacionamiento antes de iniciar la marcha.

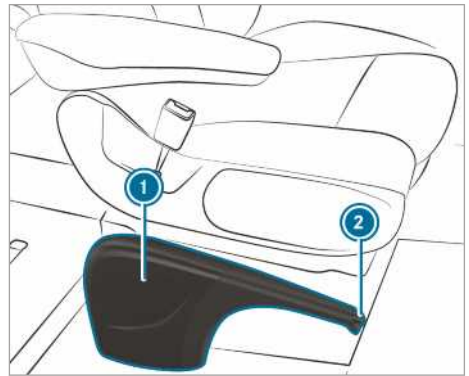

Si frena el vehículo con el freno de estacionamiento, no se encienden las luces de freno.

Como norma general, solo debe accionar el freno de estacionamiento con el vehículo parado.

- ▶ **Accionamiento del freno de estacionamiento:** tire de la palanca de freno de mano **1** hacia arriba hasta que alcance la última posición de enclavamiento. Si el motor está en marcha, se enciende el testigo de control **2** del visualizador del cuadro de instrumentos. Cuando el vehículo

se pone en marcha suena una señal acústica de advertencia.

- i En los vehículos con palanca de freno de mano plegable puede presionar a continuación la palanca de freno de mano ① hacia abajo hasta el tope.

- ▶ **Soltado del freno de estacionamiento:** en los vehículos con palanca de freno de mano plegable, tire primero de la palanca de freno de mano ① hacia arriba hasta el tope.
- ▶ Tire ligeramente de la palanca de freno de mano ① y pulse el botón de soltado ②.
- ▶ Desplace la palanca de freno de mano ① hacia abajo hasta el tope. Se apaga el testigo de control  del visualizador del cuadro de instrumentos.

Bajada o subida de la palanca de freno de mano (sólo en vehículos con palanca de freno de mano plegable)

Requisitos

- La palanca del freno de mano está accionada.
- ▶ **Bajada de la palanca del freno de mano:** presione la palanca del freno de mano hacia abajo hasta el tope.
- ▶ **Subida de la palanca del freno de mano:** tire de la palanca del freno de mano hacia arriba hasta el tope.

Frenado de emergencia con la palanca del freno de mano

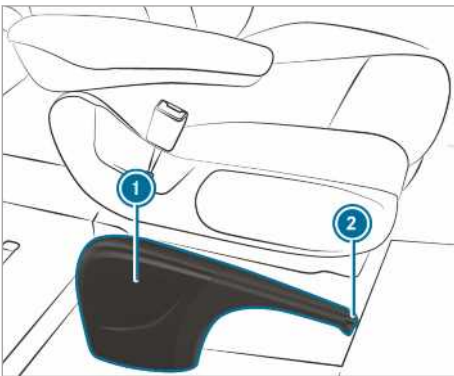

En casos excepcionales, al fallar el freno de servicio puede efectuar un frenado de emergencia con el freno de estacionamiento.

- ▶ **Frenado de emergencia:** mantenga pulsado el botón de soltado ② y tire de la palanca de freno ① con precaución.

Freno de estacionamiento eléctrico

Indicaciones sobre el freno de estacionamiento eléctrico

- ▲ **ADVERTENCIA** Peligro de accidente- y de sufrir lesiones en caso de dejar a niños sin vigilancia en el vehículo

Si deja a los niños sin vigilancia en el vehículo, estos pueden:

- abrir las puertas y poner en peligro a otras personas o usuarios de la vía.
- abandonar el vehículo y que otro vehículo los atropelle.
- manejar el equipamiento del vehículo y, por ejemplo, quedar atrapados.

Además, los niños podrían poner el vehículo en movimiento en caso de que, por ejemplo:

- sueltan el freno de estacionamiento.
- cambian la posición del cambio.
- ponen en marcha el vehículo.

- ▶ Nunca deje a los niños sin vigilancia en el vehículo.
- ▶ Al abandonar el vehículo, lleve siempre la llave consigo y bloquee el vehículo.
- ▶ Guarde la llave fuera del alcance de los niños.

Para un correcto funcionamiento de las funciones automáticas, el conductor debe adoptar una posición de asiento correcta (→ página 68).

El funcionamiento del freno de estacionamiento eléctrico depende de la tensión de la red de a bordo. Si la tensión de la red de a bordo es demasiado baja o si se produce una avería en el sistema, es posible que el freno de estacionamiento eléctrico no pueda accionarse bajo determinadas circunstancias y se ilumine el testigo de control amarillo .

En ese caso, detenga el vehículo de la siguiente forma:

- Aparque el vehículo sobre una superficie plana y asegúrelo para evitar su desplazamiento.

- **Vehículos con cambio automático:** acople la posición **P** del cambio.
 - **Vehículos con cambio manual:** acople la 1ª marcha.
- ⓘ La iluminación permanente del testigo de control rojo **(P)** indica que el freno de estacionamiento eléctrico ha quedado accionado.

Bajo determinadas circunstancias, no podrá soltar el freno de estacionamiento accionado si la tensión de la red de a bordo es demasiado baja o si se ha producido una avería en el sistema. Póngase en contacto con un taller especializado. El freno de estacionamiento eléctrico efectúa a intervalos regulares una comprobación de funcionamiento con el motor parado. Los ruidos generados durante esa comprobación son absolutamente normales.

Accionamiento automático del freno de estacionamiento eléctrico

Vehículos con cambio automático:

El freno de estacionamiento eléctrico se acciona automáticamente si se acopla la posición **P** del cambio.

Al mismo tiempo debe cumplirse por lo menos una de las siguientes condiciones:

- El motor está parado.
- El conductor no está sentado en el asiento del conductor.
- El cierre del cinturón se abre.

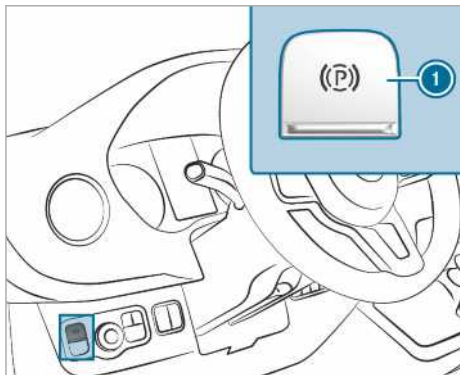

Para impedir el accionamiento automático del freno de estacionamiento eléctrico, tire del interruptor **1**.

El freno de estacionamiento eléctrico se acciona asimismo automáticamente cuando el asistente

activo de distancia DISTRONIC detiene el vehículo.

Al mismo tiempo debe cumplirse por lo menos una de las siguientes condiciones:

- El motor está parado.
- El conductor no está sentado en el asiento del conductor.
- El cierre del cinturón se abre.
- Se produce un fallo del sistema.
- La alimentación eléctrica no es suficiente.
- El vehículo está parado durante un periodo prolongado de tiempo.

Se enciende el testigo de control rojo **(P)** del visualizador del cuadro de instrumentos. La iluminación permanente del testigo de control rojo **(P)** indica que el freno de estacionamiento eléctrico ha quedado accionado.

Vehículos con cambio manual:

El freno de estacionamiento eléctrico se acciona automáticamente si se cumple una de las siguientes condiciones:

- El motor está parado.
- El conductor abandona su asiento.
- El cierre del cinturón se abre.

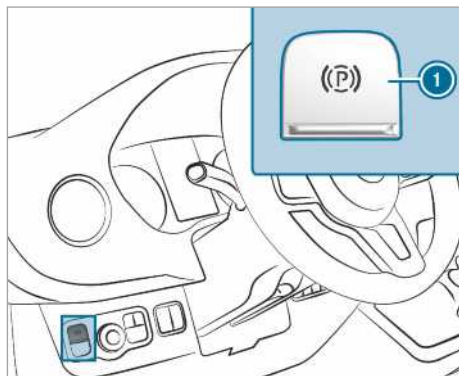

Para impedir el accionamiento automático del freno de estacionamiento eléctrico, tire del interruptor **1**.

Soltado automático del freno de estacionamiento eléctrico

Vehículos con cambio automático:

El freno de estacionamiento eléctrico de su vehículo se suelta si se cumplen todas las condiciones siguientes:

- El conductor está sentado en el asiento del conductor.
- El conductor se ha abrochado el cinturón de seguridad.
- El motor está en marcha.
- El cambio se encuentra en la posición **D** o **R** y usted acciona el pedal acelerador.

O bien:

Cambia de la posición **P** a la posición **D** o **R** del cambio. En pendientes más pronunciadas deberá accionar también el pedal acelerador.

- Si está acoplada la posición **R** del cambio, las puertas giratorias traseras deben estar cerradas.

Vehículos con cambio manual:

El freno de estacionamiento eléctrico de su vehículo se suelta si se cumplen todas las condiciones siguientes:

- El conductor está sentado en el asiento del conductor.
- El conductor se ha abrochado el cinturón de seguridad.
- El motor está en marcha.
- Se ha acoplado una marcha.
- Libera el pedal del embrague y al mismo tiempo acciona el pedal acelerador.
- Si el cambio se encuentra en la posición de marcha atrás, las puertas giratorias traseras deben estar cerradas.

Accionamiento o soltado manual del freno de estacionamiento eléctrico

⚠ ADVERTENCIA Peligro de accidente- y de sufrir lesiones en caso de dejar a niños sin vigilancia en el vehículo

Si deja a los niños sin vigilancia en el vehículo, estos pueden:

- abrir las puertas y poner en peligro a otras personas o usuarios de la vía.
- abandonar el vehículo y que otro vehículo los atropelle.
- manejar el equipamiento del vehículo y, por ejemplo, quedar atrapados.

Además, los niños podrían poner el vehículo en movimiento en caso de que, por ejemplo:

- sueltan el freno de estacionamiento.
 - cambian la posición del cambio.
 - ponen en marcha el vehículo.
- Nunca deje a los niños sin vigilancia en el vehículo.
- Al abandonar el vehículo, lleve siempre la llave consigo y bloquee el vehículo.
- Guarde la llave fuera del alcance de los niños.

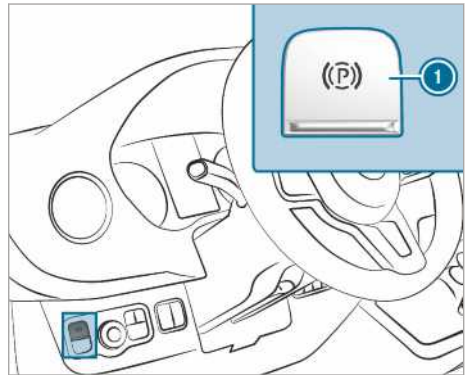

► **Accionamiento:** pulse el interruptor ①.

Si el freno de estacionamiento eléctrico está activado, se ilumina el testigo de control rojo **(P)** del visualizador del cuadro de instrumentos. La iluminación permanente del testigo de control rojo **(P)** indica que el freno de estacionamiento eléctrico ha quedado accionado.

También es posible el accionamiento con el encendido desconectado.

► **Soltado:** tire del interruptor ①.

Se apaga el testigo de control rojo **(P)** del visualizador del cuadro de instrumentos.

Solo puede soltar el freno de estacionamiento eléctrico si ha conectado el encendido con la tecla de arranque y parada.

Frenado de emergencia

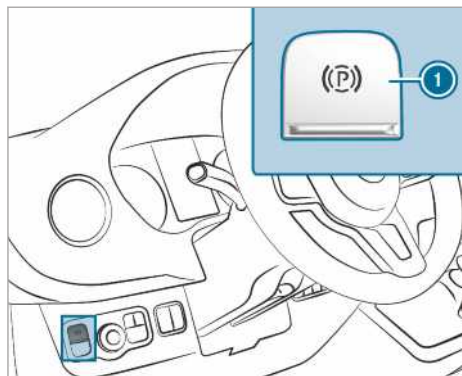

En caso de emergencia puede frenar el vehículo también durante la marcha con el freno de estacionamiento eléctrico.

▶ Presione el interruptor ① del freno de estacionamiento eléctrico durante la marcha. El vehículo se frenará mientras mantenga presionado el interruptor ① del freno de estacionamiento eléctrico.

El vehículo se frenará con mayor fuerza cuanto más tiempo mantenga presionado el interruptor ① del freno de estacionamiento eléctrico.

Durante el proceso de frenado, recibe del vehículo los siguientes avisos:

- Suena una señal acústica de advertencia.
- En el visualizador se muestra el aviso "Soltar freno de estacionamiento".
- Parpadea el testigo de control rojo (P) del visualizador del cuadro de instrumentos.

Una vez detenido el vehículo, se acciona a continuación el freno de estacionamiento eléctrico.

Inmovilizar el vehículo

Inmovilizar el vehículo durante más de cuatro semanas

- ▶ **Posibilidad 1:** conecte la batería a un equipo de conservación de la carga.
- ▶ **Posibilidad 2:** desemborne la batería de arranque del vehículo.
- ▶ **Posibilidad 3:** desconecte la alimentación de tensión con el interruptor principal de la batería y desemborne la batería adicional del vehículo.

▶ **Posibilidad 4:** interrumpa la alimentación de tensión mediante la activación del estado de reposo (→ página 164).

Se tiene que comprobar cada tres semanas el nivel de carga de la batería si no se dispone de medidas para el mantenimiento de la carga de la misma.

▶ **Tensión de la batería por debajo de 12,2 V:** cargue la batería para evitar un daño debido a una descarga profunda.

① Encontrará más información en cualquier taller especializado.

Estado de reposo

Activar/desactivar el estado de reposo

Requisitos

- El motor está desconectado.

Ordenador de a bordo:

↳ Ajustes ▶▶ Vehículo

▶▶ Ruhezustand (Estado de reposo)

▶ **Activar/Desactivar:** seleccionar **Sí** o **No**.

Uso del calzo

Utilice el calzo para asegurar adicionalmente el vehículo con el fin de evitar que se desplace, por ejemplo, al aparcarse o al cambiar una rueda.

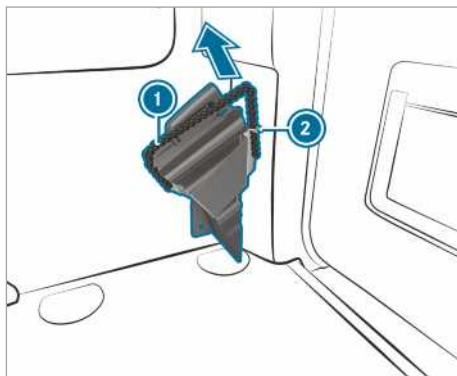

Calzo situado en el espacio de carga/compartimiento de pasajeros

▶ **Extracción del calzo:** tire del cable de sujeción ① ligeramente hacia abajo y sáquelo del soporte ②.

▶ Saque el calzo.

- i Asegúrese al guardar el calzo de que quede asegurado en el soporte con el cable de sujeción ①.

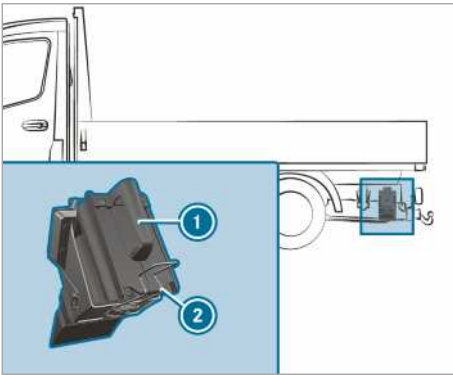

Calzo en la parte posterior del chasis, lado izquierdo del vehículo (ejemplo)

- ▶ **Extracción del calzo en vehículos con caja de carga:** tire del muelle de seguridad ② hacia abajo y extraiga el calzo ①.

- i Asegúrese al guardar el calzo de que quede asegurado en el soporte con el muelle de seguridad.

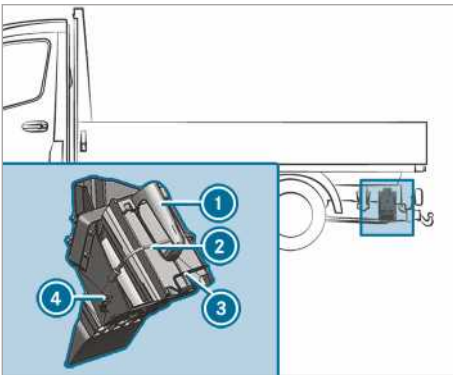

Calzo en la parte posterior del chasis, lado izquierdo del vehículo (ejemplo de vehículo con tracción delantera)

- ▶ **Extracción del calzo en vehículos con caja de carga:** suelte la cinta de goma ② del gancho ④.
- ▶ Tire del muelle de seguridad ③ hacia abajo y extraiga el calzo ①.

- i Asegúrese al guardar el calzo de que quede asegurado en el soporte con el muelle de seguridad.

Sistemas de asistencia y de seguridad de marcha

Indicación sobre los sistemas de asistencia y la responsabilidad del conductor

Su vehículo dispone de sistemas de asistencia que le ayudan al conducir, aparcar y maniobrar. Los sistemas de asistencia son medios auxiliares y no le eximen de su responsabilidad. Tenga siempre en cuenta la situación del tráfico e intervenga cuando sea necesario. Tenga en cuenta los límites del uso seguro.

Información sobre los sensores

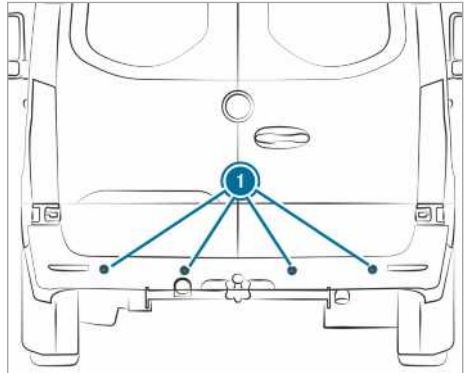

Algunos sistemas de asistencia y seguridad de marcha vigilan mediante sensores ① la zona situada delante, detrás o al lado del vehículo (en función del equipamiento del vehículo).

En función del equipamiento del vehículo, los sensores de radar están integrados detrás de los parachoques y/o detrás de la calandra del radiador. Mantenga estas piezas libres de suciedad, hielo o nieve semiderretida (→ página 313). Los sensores no deben cubrirse, porejemplo, con portabicicletas, carga sobresaliente o adhesivos. Después de haber sufrido una colisión o de haberse dañado el parachoques o la calandra del radiador, incluso en el caso de daños no visibles, encargue la comprobación del funcionamiento de los sensores de radar en un taller especializado.

Funcionamiento de los sistemas de asistencia y seguridad de marcha

En este apartado figura información sobre los siguientes sistemas de asistencia y seguridad de marcha:

- ABS (sistema antibloqueo de frenos) (→ página 166)
- ASR (sistema de control de tracción) (→ página 167)
- BAS (servofreno de emergencia) (→ página 166)
- ESP® (programa electrónico de estabilidad) (→ página 167)
- EBD (Electronic Brakeforce Distribution, distribución electrónica de la fuerza de frenado) (→ página 168)
- Asistente de frenado activo (→ página 168)
- Luz de freno adaptativa (→ página 171)
- TEMPOMAT (→ página 171) y limitador de velocidad (→ página 172)
- Asistente activo de distancia DISTRONIC (→ página 174)
- Ayuda al arranque en pendientes
- Función HOLD (→ página 177)
- Ayuda para aparcar PARKTRONIC (→ página 177)
- Cámara de marcha atrás (→ página 179)
- Cámara de 360° (→ página 181)
- ATTENTION ASSIST (→ página 184)
- Asistente para señales de tráfico (→ página 185)
- Control de ángulo muerto (→ página 187)
- Detector activo de cambio de carril (→ página 190)

Funciones del ABS (sistema antibloqueo de frenos)

Tenga en cuenta las indicaciones de seguridad importantes sobre los sistemas de seguridad de marcha.

El ABS regula la presión de frenado en situaciones críticas:

- Se evita el bloqueo de las ruedas al frenar, porejemplo, en caso de un frenado en seco o de adherencia insuficiente de los neumáticos.
- Se asegura la maniobrabilidad del vehículo al frenar dentro de las posibilidades físicas.

- El ABS funciona a partir de una velocidad de aproximadamente 5 km/h. Al circular por calzadas resbaladizas, el sistema ABS se activa al pisar solo ligeramente el pedal de freno.

Límites del sistema

El ABS puede verse afectado o no funcionar si hay una avería y el testigo luminoso de advertencia amarillo del ABS  se ilumina de forma permanente en el visualizador del cuadro de instrumentos después del arranque del motor.

Si interviene el sistema ABS, percibirá un efecto de pulsación en el pedal de freno. La pulsación del pedal de freno puede ser un indicio de las condiciones peligrosas en las que se encuentra la calzada y le ayudará a recordar el deber de conducir con especial precaución.

Si se activa el ABS: continúe pisando firmemente el pedal de freno hasta que pase la situación de frenado.

Frenado en seco: pise el pedal de freno a fondo.

Función del sistema BAS (servofreno de emergencia)

▲ ADVERTENCIA Peligro de accidente por una avería en el BAS (servofreno de emergencia)

Si el BAS está averiado, la distancia de frenado puede alargarse en situaciones de frenado de emergencia.

▶ En situaciones de frenado de emergencia, pise el pedal de freno a fondo. El ABS impide que las ruedas se bloqueen.

El BAS le asiste en una situación de frenado de emergencia con una fuerza de frenado adicional.

Si pisa rápidamente el pedal de freno, se activa el BAS:

- El BAS aumenta automáticamente la presión de frenado.
- El BAS puede acortar así la distancia de frenado.
- El sistema ABS evita el bloqueo de las ruedas.

Los frenos funcionarán de la forma habitual después de soltar el pedal de freno. El BAS se desactiva.

Funciones del ASR (sistema de control de tracción)

El sistema ASR no puede reducir el riesgo de accidente ni anular los límites impuestos por la física en caso de arrancar y acelerar de forma inadecuada. El sistema ASR es solo una función auxiliar. Adapte siempre su forma de conducir a las condiciones meteorológicas y al estado de la calzada.

Al conectar o desconectar la tracción integral en vehículos con tracción integral, el sistema ASR permanece desconectado durante el proceso de cambio.

Vehículos sin teclas en el volante de la dirección: si el sistema ASR está averiado, se ilumina el testigo de control  con el motor en marcha y la potencia del motor puede haberse reducido (→ página 28).

El sistema ASR mejora la estabilidad de marcha y la tracción del vehículo, es decir, la transmisión de fuerza entre los neumáticos y la calzada. Si las ruedas propulsoras giran en vacío, el sistema ASR frena individualmente las ruedas propulsoras y limita el par motor. El sistema ASR le presta así una ayuda determinante al arrancar y acelerar, especialmente sobre calzadas húmedas o resbaladizas.

Si la superficie de apoyo no ofrece suficiente adherencia, tampoco le resultará fácil poner el vehículo en marcha con el sistema de control de tracción. Los neumáticos, el peso total del vehículo y la pendiente de la calzada son en este contexto igualmente factores importantes.

Si interviene el sistema ASR, parpadea el testigo luminoso de advertencia  del visualizador del cuadro de instrumentos.

Funciones del ESP® (programa electrónico de estabilidad)

⚠ ADVERTENCIA Peligro de derrape por avería del sistema ESP®

Si el sistema ESP® está averiado, no estabilizará el vehículo. Además, se desconectan otros sistemas de seguridad de marcha.

- ▶ Prosiga la marcha con precaución.
- ▶ Encargue la revisión del sistema ESP® en un taller especializado.

⚠ ADVERTENCIA Peligro de derrape por el ESP® desconectado

Si desconecta el sistema ESP®, el sistema no estabilizará el vehículo.

- ▶ Desconecte el sistema ESP® solo cuando se den las siguientes situaciones.

No haga funcionar el vehículo en un banco de pruebas (porejemplo, para comprobar la potencia). Si debe hacer funcionar el vehículo en un banco de pruebas, infórmese en un taller de servicio oficial Mercedes-Benz.

Al conectar y desconectar la tracción integral en vehículos con tracción integral, el sistema ESP® permanece desconectado durante el proceso de cambio.

Si el sistema ESP® está averiado o desconectado, se ilumina el testigo luminoso de advertencia  con el motor en marcha y la potencia del motor puede haberse reducido (→ página 28).

- ⓘ Utilice exclusivamente ruedas con las dimensiones de neumático recomendadas. Solo así funcionará correctamente el sistema ESP®.

Conexión o desconexión del ESP® (programa electrónico de estabilidad)

Sistema multimedia:

→  ▶ Ajustes ▶ Acceso rápido
▶ ESP

- ⓘ Solo podrá conectar y desconectar el sistema ESP® a través del acceso rápido si hay disponible como mínimo otra función en el acceso rápido. De lo contrario, encontrará el sistema ESP® en el menú *Asistencia*.

- ▶ Seleccione **ESP**.
Se muestra una indicación solicitando su confirmación.
- ▶ Seleccione **Conectado** o  **Desconectado**.

El sistema ESP® está desconectado cuando se ilumina el testigo luminoso de advertencia ESP® OFF  de forma permanente en el cuadro de instrumentos.

Tenga en cuenta la información sobre los testigos luminosos de advertencia y los avisos mostrados en el visualizador que puedan aparecer en el cuadro de instrumentos.

Funciones del ESP® con asistente para viento lateral

Si desconecta el sistema ESP®, o si se ha desconectado a causa de una avería, el asistente para viento lateral se desactiva.

El asistente para viento lateral no reacciona si se dan las siguientes condiciones:

- El vehículo está expuesto a fuertes vibraciones, porejemplo, provocadas por ondulaciones de la calzada o baches.
- El vehículo pierde adherencia a la calzada, porejemplo, en caso de nieve, hielo o aquaplaning.
- El conductor efectúa movimientos rápidos y amplios con el volante.

En cuanto la situación de marcha se normaliza, el asistente para viento lateral vuelve a estar operativo.

El asistente para viento lateral detecta fuertes rachas de viento que pueden perturbar la estabilidad direccional del vehículo. El asistente para viento lateral interviene en función de la dirección y la intensidad del viento lateral.

Una intervención estabilizadora en los frenos le asiste para mantener el vehículo en el carril.

En caso de que el asistente para viento lateral intervenga clara y perceptiblemente, aparecerá una información en el cuadro de instrumentos.

El asistente para viento lateral se activa a partir de una velocidad del vehículo de 80 km/h durante la marcha en línea recta o con ligeras curvas.

Función de la estabilización del remolque ESP®

▲ ADVERTENCIA Peligro de accidente con un estado de la calzada y de las condiciones meteorológicas desfavorable

En caso de un estado de la calzada y de las condiciones meteorológicas desfavorable, la estabilización del remolque no puede evitar la pérdida de la estabilidad direccional del conjunto vehículo/remolque. Los remolques con un centro de gravedad elevado podrían volcar antes de que el sistema ESP® lo detecte.

► Adapte siempre la forma de conducir al estado de la calzada y a las condiciones meteorológicas.

El ESP® con función de estabilización de remolque contrarresta anticipadamente los estados de marcha críticos y le asiste de manera determinante durante la conducción con remolque. La estabilización del remolque es parte integrante del sistema ESP®.

Cuando el sistema de sensores y la lógica de evaluación detectan oscilaciones del remolque, el ESP® con función de estabilización de remolque frena selectivamente las ruedas del vehículo. De este modo contrarresta las oscilaciones. Si las oscilaciones continúan, el vehículo se frena hasta que el conjunto vehículo/remolque queda estabilizado y, en caso necesario, se limita la potencia del motor.

Si el vehículo con remolque (conjunto vehículo/remolque) comienza a perder la estabilidad direccional, solo podrá recuperar la estabilidad del conjunto vehículo/remolque frenando. En estas situaciones, el ESP® con función de estabilización de remolque sirve de ayuda para la estabilización del conjunto vehículo/remolque.

La estabilización del remolque ESP® se activa a partir de una velocidad de aproximadamente 65 km/h.

Si el sistema ESP® se ha desconectado a causa de una avería, ya no está activa la función de estabilización del remolque.

Función del sistema EBD (Electronic Brakeforce Distribution, distribución electrónica de la fuerza de frenado)

El sistema EBD tiene las siguientes propiedades:

- Supervisión y regulación de la presión de frenado en las ruedas traseras
- Mejora de la estabilidad de marcha al frenar, especialmente en curvas

Función del asistente de frenado activo

El asistente de frenado activo consta de las siguientes funciones:

- Función de advertencia de distancia
- Función de frenado autónomo
- Servoasistencia de frenado en función de la situación

El asistente de frenado activo le puede ayudar a minimizar el peligro de colisión con vehículos o peatones o a reducir las consecuencias de un accidente.

Si el asistente de frenado activo detecta peligro de colisión, le advertirá mediante una señal óptica y acústica.

Si no reacciona a la advertencia óptica o acústica, se puede iniciar un frenado autónomo en situaciones críticas.

En caso de peatones y ciclistas que cruzan: en situaciones especialmente críticas, el asistente de frenado activo puede iniciar directamente un frenado autónomo. En ese caso, la advertencia óptica y acústica se emite simultáneamente al frenado.

Si frena en una situación crítica o acciona el freno durante el frenado autónomo, se produce una servoasistencia de frenado en función de la situación. En caso necesario, se aumenta la presión de frenado hasta un frenado en seco. La servoasistencia de frenado en función de la situación solamente se produce si acciona el freno con intensidad y, si esto no sucede, se mantiene en la cadena de frenado autónoma.

⚠ ADVERTENCIA Peligro de accidente por la capacidad limitada de detección de la función del asistente de frenado activo

El asistente de frenado activo no reconoce siempre de forma clara objetos o situaciones de tráfico complejas.

En situaciones de marcha complejas, el sistema también puede efectuar o no intervenciones del asistente de frenado de forma injustificada. En estos casos, así como en caso de avería del asistente de frenado activo, el sistema de frenos sigue estando disponible con plena fuerza de frenado, así como con el sistema BAS.

► Observe siempre con atención la situación del tráfico sin depender exclusiva-

mente del asistente de frenado activo. El asistente de frenado activo solo es un medio auxiliar. La responsabilidad sobre el mantenimiento de una distancia de seguridad suficiente, la velocidad a la que se circula y el frenado a tiempo recae en el conductor del vehículo.

► Esté preparado para frenar o desviarse.

Observe también los límites del sistema del asistente de frenado activo.

Las distintas funciones parciales están disponibles en los siguientes márgenes de velocidad:

Función de advertencia de distancia

La función de advertencia de distancia le puede asistir en las siguientes situaciones:

- A partir de una velocidad de aproximadamente 30 km/h si durante varios segundos la distancia con respecto al vehículo precedente es demasiado pequeña para la velocidad a la que circula.

En el cuadro de instrumentos se ilumina el testigo luminoso de advertencia de distancia

- A partir de una velocidad de aproximadamente 7 km/h si se acerca de forma crítica a un vehículo o peatón.

Suena una señal acústica de advertencia intermitente y el testigo luminoso de advertencia de distancia

Frene de inmediato o esquive el obstáculo, siempre y cuando el estado del tráfico lo permita y no implique peligro.

La función de advertencia de distancia le puede asistir en las siguientes situaciones con una señal acústica de advertencia intermitente y un testigo luminoso de advertencia:

Vehículos precedentes	Vehículos parados	Vehículos que cruzan la propia trayectoria	Peatones/ciclistas que cruzan la propia trayectoria	Peatones parados
hasta aproximadamente 250 km/h	hasta aproximadamente 200 km/h	ninguna reacción	hasta aproximadamente 60 km/h	ninguna reacción

Función de frenado autónomo

La función de frenado autónomo puede intervenir a partir de una velocidad del vehículo de aproximadamente 7 km/h en las situaciones siguientes:

Vehículos prece- dentes	Vehículos para- dos	Vehículos que cruzan la propia trayectoria	Peatones/ciclis- tas que cruzan la propia trayec- toria	Peatones para- dos
hasta aproxima- damente 250 km/h	hasta aproxima- damente 200 km/h	ninguna reacción	hasta aproxima- damente 60 km/h	ninguna reacción

Servoasistencia de frenado en función de la situación

La servoasistencia de frenado en función de la situación puede intervenir a partir de una velocidad del vehículo de aproximadamente 7 km/h en las situaciones siguientes:

Vehículos prece- dentes	Vehículos para- dos	Vehículos que cruzan la propia trayectoria	Peatones/ciclis- tas que cruzan la propia trayec- toria	Peatones para- dos
hasta aproxima- damente 250 km/h	hasta aproxima- damente 80 km/h	ninguna reacción	hasta aproxima- damente 60 km/h	ninguna reacción

Interrupción de una intervención en el freno del asistente de frenado activo

Puede finalizar en cualquier momento la intervención del asistente de frenado activo:

- Accionando completamente el pedal acelerador o el kick-down
- Soltando el pedal de freno (solo durante una servoasistencia de frenado en función de la situación)

Si se cumple una de las siguientes condiciones, el asistente de frenado activo puede finalizar la intervención en el freno:

- Esquiva un obstáculo girando el volante.
- Ya no hay peligro de colisión.
- Ya no se detecta ningún obstáculo en el recorrido de marcha.

Límites del sistema

La operatividad del sistema puede verse limitada o el sistema puede dejar de funcionar en las siguientes situaciones:

- Si los sensores se ven perturbados por nieve, lluvia, niebla o fuertes salpicaduras de agua.

- Si los sensores están sucios, empañados, dañados o cubiertos.
- Si los sensores se ven perturbados por otras fuentes emisoras de radar, porejemplo, si en aparcamientos cubiertos existe un retorno intenso de radar.
- Si se ha detectado y mostrado una pérdida de presión de los neumáticos o un neumático defectuoso
- Después de conectar el encendido o de iniciar la marcha, todavía no está disponible la potencia total del sistema durante unos segundos.

El sistema puede no reaccionar correctamente en las siguientes situaciones bajo determinadas circunstancias:

- En situaciones de tráfico complejas los objetos no siempre se pueden detectar claramente.
- Ante peatones o vehículos que entran rápidamente en la zona de detección de los sensores.
- Ante peatones que están tapados por otros objetos.
- Al circular por curvas cerradas.

Ajuste del asistente de frenado activo

Requisitos

- El encendido está conectado.

Sistema multimedia:

→ [Icono de casa] ▶ Ajustes ▶ Asistencia
▶ Asist. frenado activo

Están disponibles los siguientes ajustes:

- Pronto
- Medio
- Tarde

▶ Seleccione un ajuste.

En cada arranque del motor se selecciona automáticamente el ajuste **Medio**.

Desconexión del asistente de frenado activo

ⓘ Se recomienda mantener siempre conectado el asistente de frenado activo.

▶ Seleccione **Desconectado**.

La función de advertencia de distancia y la función de frenado autónomo se desconectan.

ⓘ Si el asistente de frenado activo está desconectado, en el sector de estado del visualizador multifunción se muestra el símbolo .

Función de la luz de freno adaptativa

La luz de freno adaptativa advierte a los vehículos que circulan por detrás del suyo en una situación de frenado de emergencia mediante las siguientes señales:

- parpadeo de las luces de freno
- conexión del sistema de intermitentes de advertencia

Si frena a fondo el vehículo circulando a una velocidad superior a 50 km/h, las luces de freno parpadean rápidamente. De esta manera se advierte a los vehículos que circulan por detrás del suyo con especial claridad.

Si la velocidad al inicio del frenado es superior a 70 km/h, se conecta el sistema de intermitentes de advertencia en cuanto el vehículo se detiene. Al arrancar de nuevo el vehículo posteriormente, el sistema de intermitentes de advertencia se desconecta automáticamente al alcanzar una velocidad aproximada de 10 km/h. También puede desconectar el sistema de intermitentes

de advertencia mediante la tecla de las luces intermitentes de advertencia.

TEMPOMAT y limitador de velocidad

Funcionamiento del TEMPOMAT

El TEMPOMAT frena y acelera el vehículo de forma autónoma para mantener una velocidad memorizada previamente.

Si acelera, porejemplo, para efectuar un adelantamiento, la velocidad memorizada no se borra. Cuando termina el adelantamiento y retira el pie del pedal acelerador, el TEMPOMAT vuelve a regular la velocidad memorizada.

Puede manejar el TEMPOMAT con las teclas correspondientes en el volante de la dirección. Puede ajustar cualquier velocidad superior a 20 km/h.

El TEMPOMAT no puede reducir el riesgo de accidente provocado por una forma de conducir no adecuada ni anular los límites impuestos por la física. No puede apreciar el estado de la calzada ni de la situación del tráfico. El TEMPOMAT es solo una función auxiliar. La responsabilidad sobre la distancia de seguridad, la velocidad, el frenado a tiempo y de mantenerse en el carril recae siempre en el conductor.

Indicaciones en el visualizador multifunción

En el visualizador multifunción se muestra el estado del TEMPOMAT y de la velocidad memorizada.



Indicación en el visualizador del cuadro de instrumentos (visualizador a color)

- 1 El TEMPOMAT está seleccionado
- 2 Velocidad de descenso en gris: la velocidad está memorizada y el TEMPOMAT está desactivado
- 3 Velocidad de descenso en verde: la velocidad está memorizada y el TEMPOMAT está activado

Límites del sistema

Al circular por una pendiente es posible que el TEMPOMAT no pueda mantener la velocidad. La velocidad memorizada se regula nuevamente una vez superada la pendiente.

En pendientes largas y pronunciadas tiene que cambiar a tiempo a una marcha más baja. Tenga esto en cuenta, especialmente con el vehículo cargado. De esta manera utiliza el efecto de frenado del motor. Con ello descarga el sistema de frenos y evita un sobrecalentamiento de los frenos y su rápido desgaste.

No utilice el TEMPOMAT en las siguientes situaciones:

- Cuando el estado del tráfico requiera cambios frecuentes de velocidad, porejemplo, si hay mucho tráfico o por carreteras con muchas curvas.
- Por una carretera con el firme resbaladizo. Las ruedas propulsoras podrían perder la adherencia al acelerar y el vehículo podría derrapar.
- Si la visibilidad es mala.

Función del limitador de velocidad

Vehículo con una masa máxima autorizada hasta 3,5 t: el limitador de velocidad limita la velocidad del vehículo. Para regular rápidamente la velocidad memorizada, el limitador de velocidad frena automáticamente.

Vehículo con una masa máxima autorizada superior a 3,5 t: el limitador de velocidad limita la velocidad del vehículo.

Puede limitar la velocidad como se indica a continuación:

- Variable: para respetar limitaciones de velocidad, porejemplo, en áreas urbanas
- Permanente: para fijar una limitación de velocidad a largo plazo, porejemplo, para el servicio con neumáticos de invierno

Puede manejar el limitador de velocidad variable con las teclas correspondientes en el volante de la dirección. Puede ajustar cualquier velocidad superior a 20 km/h. Si el vehículo está encendido, también puede realizar el ajuste con el vehículo parado.

Si estando el limitador de velocidad variable activado supera la velocidad regulada fijada en más de 3 km/h, parpadea el símbolo **LIM** en el visualizador del cuadro de instrumentos. Se muestra el aviso **Limitador de velocidad, velocidad regulada sobrepasada**.

dad regulada sobrepasada. El símbolo dejará de parpadear en cuanto circule a una velocidad inferior a la velocidad regulada fijada.

El limitador de velocidad no puede reducir el riesgo de accidente provocado por una forma de conducir no adecuada ni anular los límites impuestos por la física. No puede apreciar el estado de la calzada ni de la situación del tráfico. El limitador de velocidad es solo un medio auxiliar. La responsabilidad sobre la distancia de seguridad, la velocidad, el frenado a tiempo y de mantenerse en el carril recae siempre en el conductor.

Indicaciones en el visualizador multifunción

En el visualizador multifunción se muestra el estado del limitador de velocidad y de la velocidad memorizada.

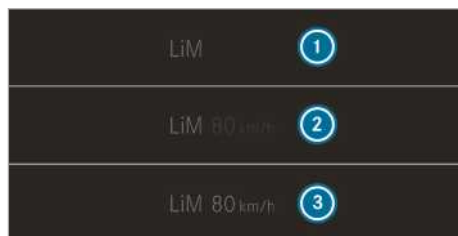

Indicación del cuadro de instrumentos (pantalla en color)

- ① El limitador de velocidad está seleccionado
- ② Velocidad regulada en gris: la velocidad está memorizada y el limitador de velocidad está desactivado
- ③ Velocidad regulada en verde: la velocidad está memorizada y el limitador de velocidad está activado

Kick-down

Si pisa el pedal acelerador sobrepasando el punto de resistencia (kick-down), el limitador de velocidad variable se conecta en modo pasivo.

Si estando el limitador de velocidad variable activado supera la velocidad regulada fijada en más de 3 km/h, parpadea el símbolo **LIM** en el visualizador del cuadro de instrumentos. Se muestra el aviso **Limitador de velocidad, velocidad regulada sobrepasada**.

Cuando finaliza el kick-down, el limitador de velocidad variable se vuelve a activar en las siguientes situaciones:

- La velocidad a la que circula es más baja que la velocidad memorizada.

- Se solicita la velocidad memorizada.
- Se memoriza una nueva velocidad.

Manejo del TEMPOMAT o limitador de velocidad variable

⚠ ADVERTENCIA Peligro de accidente por una velocidad memorizada

Si solicita la velocidad memorizada y es inferior a la velocidad actual, el vehículo frena.

- ▶ Tenga en cuenta el estado del tráfico antes de solicitar la velocidad memorizada.

Requisitos

TEMPOMAT

- El TEMPOMAT está seleccionado.
- El sistema ESP® debe estar conectado pero no regulando.
- Se circula a una velocidad de como mínimo 20 km/h.

Limitador de velocidad variable

- El vehículo está encendido.
- El limitador de velocidad variable está seleccionado.

Cambio del TEMPOMAT al limitador de velocidad variable

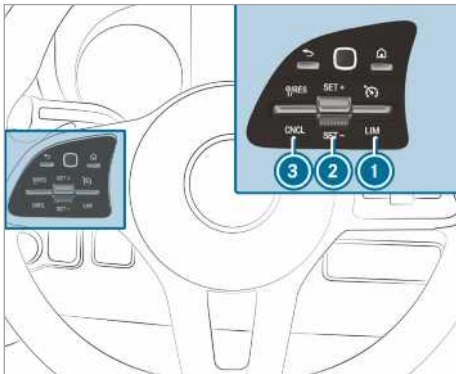

- ▶ **Selección del TEMPOMAT:** pulse el interruptor basculante ② hacia arriba.
 - ▶ **Selección del limitador de velocidad variable:** pulse el interruptor basculante ① hacia abajo.
- ① Vehículos con asistente activo de distancia DISTRONIC: el limitador de velocidad variable

se selecciona con una tecla diferente (→ página 175).

Activación del TEMPOMAT o limitador de velocidad variable

- ▶ Pulse el interruptor basculante ② hacia arriba (SET+) o hacia abajo (SET-).
- ▶ Retire el pie del pedal acelerador. La velocidad actual se memoriza y el vehículo la mantiene (TEMPOMAT) o la limita (limitador de velocidad variable).

Aumento/reducción de la velocidad

- ▶ Pulse el interruptor basculante ② hacia arriba/hacia abajo. La velocidad memorizada se aumenta o reduce en 1 km/h.

O bien:

- ▶ Pulse y mantenga pulsado el interruptor basculante ② hacia arriba/hacia abajo. La velocidad memorizada se aumenta o se reduce en intervalos de 1 km/h.

O bien:

- ▶ Pulse el interruptor basculante ② hacia arriba/abajo superando el punto de resistencia. La velocidad memorizada se aumenta o reduce en 10 km/h.

O bien:

- ▶ Pulse el interruptor basculante ② hacia arriba/abajo superando el punto de resistencia y manténgalo en esa posición. La velocidad memorizada se aumenta o se reduce en intervalos de 10 km/h.

O bien:

- ▶ Acelere el vehículo hasta alcanzar la velocidad deseada.
- ▶ Pulse el interruptor basculante ② hacia arriba (SET+) o hacia abajo (SET-).
- ▶ Retire el pie del pedal acelerador. La velocidad actual se memoriza y el vehículo la mantiene (TEMPOMAT) o la limita (limitador de velocidad variable).

① **Vehículos con cambio manual:** si el número de revoluciones del motor es muy reducido, se desconecta el TEMPOMAT o el limitador de velocidad. Si se ha acoplado la posición de ralentí o se ha pisado el pedal del embrague durante más de seis segundos, se desconecta el TEMPOMAT.

Adopción de la velocidad detectada

Si estando el TEMPOMAT/limitador de velocidad variable activado, el asistente para señales de tráfico detecta una señal de tráfico con indicación de la velocidad máxima autorizada y la muestra en el visualizador del cuadro de instrumentos:

▶ Pulse el interruptor basculante ③ hacia arriba.

La velocidad máxima autorizada de la señal de tráfico se memoriza y el vehículo la mantiene o la limita de forma correspondiente.

Desactivación del TEMPOMAT o limitador de velocidad variable

▶ Pulse el interruptor basculante ③ (CNCL) hacia abajo.

Si el TEMPOMAT o el limitador de velocidad variable está desactivado:

- al pulsar el interruptor basculante ② (SET+) o (SET-), la velocidad actual se memoriza y el vehículo la mantiene
- al pulsar el interruptor basculante ③ (RES), se adopta la última velocidad memorizada y el vehículo la mantiene

ⓘ Cuando frena, desconecta el ESP® o regula el ESP®, se desactiva el TEMPOMAT. El limitador de velocidad variable no se desactiva. Al parar el vehículo se borra la última velocidad memorizada.

Información sobre el limitador de velocidad permanente

Si el vehículo no debe sobrepasar una determinada velocidad de forma permanente (porejemplo, para el servicio con neumáticos de invierno), puede ajustar dicha velocidad con el limitador de velocidad permanente.

Para ello, en el sistema multimedia puede limitar la velocidad del vehículo a un valor de entre 120 km/h y 180 km/h (→ página 174).

Poco antes de alcanzar la velocidad ajustada, esta se muestra en el visualizador multifunción. Si confirma el aviso con , ya no se mostrarán indicaciones hasta que detenga el vehículo. El sistema mostrará una nueva indicación una vez arranque de nuevo el vehículo.

Tampoco en caso de kick-down se puede conectar el modo pasivo del limitador de velocidad permanente, de forma que la velocidad se mantiene por debajo de la ajustada.

Ajuste de la limitación de velocidad en los neumáticos de invierno

Sistema multimedia:

→  ▶ Ajustes ▶ Fahrzeug (Vehículo) ▶ Limit. neum. invierno

▶ Seleccione una velocidad o desconecte una función.

Asistente activo de distancia DISTRONIC

Funcionamiento del asistente activo de distancia DISTRONIC

El asistente activo de distancia DISTRONIC mantiene la velocidad ajustada si las condiciones del tráfico lo permiten. Si el sistema detecta vehículos que circulan por delante, mantiene la distancia ajustada, frenando el vehículo incluso hasta su detención si es necesario. El sistema acelera o frena el vehículo en función de la distancia respecto al vehículo precedente y a la velocidad ajustada. La velocidad y la distancia se ajustan y memorizan en el volante. La velocidad puede ajustarse en un margen de entre 20 km/h y 160 km/h o de entre 20 km/h y la velocidad máxima del vehículo.

Otras propiedades del asistente activo de distancia DISTRONIC:

- En función de la distancia preseleccionada, el DISTRONIC regula dando prioridad al dinamismo (menor distancia) o al ahorro de combustible (mayor distancia).
- En función de la masa detectada del vehículo, el DISTRONIC regula con menor dinamismo.
- Al conectar el intermitente para cambiar al carril de adelantamiento se inicia una rápida aceleración hasta alcanzar la velocidad memorizada.

El asistente activo de distancia DISTRONIC constituye solamente un medio auxiliar. La responsabilidad sobre la distancia de seguridad, la velocidad a la que se circula y el frenado a tiempo recae en el conductor.

Límites del sistema

La operatividad del sistema puede verse limitada o el sistema puede dejar de funcionar en las siguientes situaciones:

- Los sensores de radar se ven perturbados por nieve, lluvia, niebla, fuertes salpicaduras de agua, deslumbramiento, irradiación solar directa o condiciones lumínicas cambiantes.

- Los sensores de radar pueden verse perturbados en aparcamientos cubiertos o por vías con pendientes o declives pronunciados.
- Los sensores de radar están sucios o cubiertos.
- Al circular sobre firmes resbaladizos, las ruedas propulsoras pueden perder la adherencia al frenar o acelerar, y el vehículo podría derrapar.
- Los objetos parados no se detectan si no se habían detectado previamente en movimiento.
- En las curvas pueden perderse o volver a reconocerse de forma deficiente los vehículos de referencia. Como consecuencia, ya no se regula de acuerdo con el vehículo de referencia y pueden producirse aceleraciones involuntarias.

No utilice el asistente activo de distancia DISTRONIC en estas situaciones.

⚠ ADVERTENCIA Peligro de accidente por aceleración o frenada del asistente activo de distancia DISTRONIC

El asistente activo de distancia DISTRONIC puede acelerar o frenar, porejemplo, en los siguientes casos:

- Si el asistente activo de distancia DISTRONIC inicia el proceso de puesta en marcha.
 - Si solicita la velocidad memorizada y es considerablemente superior o inferior a la velocidad a la que circula.
 - Si el asistente activo de distancia DISTRONIC deja de detectar un vehículo precedente o no reacciona ante objetos relevantes.
- Observe siempre atentamente la situación del tráfico y esté preparado para frenar.
- Tenga en cuenta el estado del tráfico antes de solicitar la velocidad memorizada.

⚠ ADVERTENCIA Peligro de accidente por deceleración insuficiente del asistente activo de distancia DISTRONIC

El asistente activo de distancia DISTRONIC frena el vehículo con una deceleración

máxima de hasta el 50 %. Si la deceleración no es suficiente, el asistente activo de distancia DISTRONIC le advertirá mediante una señal óptica y acústica.

- En estos casos, adapte la velocidad y mantenga una distancia suficiente.
- Frene usted mismo y/o desvíese.

⚠ ADVERTENCIA Peligro de accidente por detección limitada del asistente activo de distancia DISTRONIC

El asistente activo de distancia DISTRONIC no reacciona o reacciona de forma limitada:

- en caso de conducción desalineada o al cambiar de carril
- ante peatones, animales, vehículos de dos ruedas o vehículos parados, así como ante obstáculos que aparecen súbitamente
- en situaciones de tráfico complejas
- ante los vehículos que circulan en dirección contraria y el tráfico transversal

El asistente activo de distancia DISTRONIC no podrá advertirle o intervenir de forma auxiliar en estas situaciones.

- Observe siempre atentamente la situación del tráfico y reaccione en consecuencia.

Puede darse el caso de que el asistente activo de distancia DISTRONIC no detecte vehículos de reducida anchura que circulen por delante del suyo, porejemplo, motocicletas, y los vehículos que circulen descentrados con respecto al eje longitudinal de su vehículo.

Manejo del asistente activo de distancia DISTRONIC

Requisitos

- El vehículo está encendido.
- Con el freno de estacionamiento no accionado.
- El sistema ESP® está conectado y no efectúa ninguna regulación.
- Está acoplada la posición **D** del cambio.
- Las puertas del conductor y del acompañante están cerradas.
- El detector de asiento ocupado detecta que el conductor se ha abrochado el cinturón.

- La comprobación del sistema de sensores de radar se ha realizado correctamente.

Cambio entre el limitador de velocidad y el asistente activo de distancia DISTRONIC

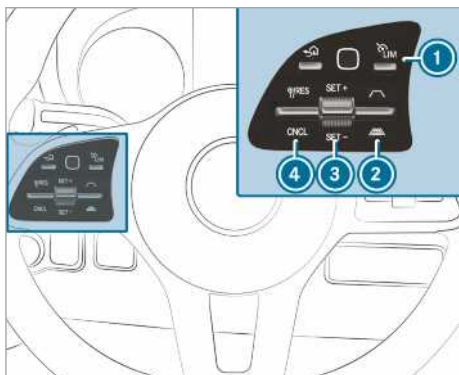

- ▶ Pulse la tecla ①.

Activación del asistente activo de distancia DISTRONIC o el limitador de velocidad variable

- ▶ **Activación sin velocidad memorizada:** pulse el interruptor basculante ③ hacia arriba (SET+) o hacia abajo (SET-). La velocidad actual se memoriza y el vehículo la mantiene (asistente activo de distancia DISTRONIC) o la limita (limitador de velocidad variable).

O bien:

- ▶ **Activación con velocidad memorizada:** pulse el interruptor basculante ④ hacia arriba (RES).
- ① Pulse dos veces el interruptor basculante ④ hacia arriba para activar el asistente activo de distancia DISTRONIC o el limitador de velocidad variable con la limitación de velocidad mostrada en el cuadro de instrumentos.

Adopción de la limitación de velocidad mostrada con el asistente activo de distancia DISTRONIC o el limitador de velocidad

- ▶ Pulse el interruptor basculante ④ hacia arriba (RES). La limitación de velocidad mostrada en el cuadro de instrumentos se adopta como velocidad memorizada. El vehículo adapta su velocidad a la del vehículo precedente como máximo hasta la velocidad memorizada.

Nueva puesta en marcha con el asistente activo de distancia DISTRONIC

- ▶ Retire el pie del pedal de freno.
- ▶ Pulse el interruptor basculante ④ hacia arriba (RES).

O bien:

- ▶ Pise breve y firmemente el pedal acelerador. Las funciones del asistente activo de distancia DISTRONIC siguen ejecutándose.

Desactivación del asistente activo de distancia DISTRONIC

- ⚠ **ADVERTENCIA** Peligro de accidente por el asistente activo de distancia DISTRONIC conectado al abandonar el asiento del conductor

Si el vehículo se frena solo con el asistente activo de distancia DISTRONIC, al abandonar el asiento del conductor el vehículo puede desplazarse.

- ▶ Desconecte siempre el asistente activo de distancia DISTRONIC y asegure el vehículo para evitar su desplazamiento antes de abandonar el asiento del conductor.

- ▶ Pulse el interruptor basculante ④ hacia abajo (CNCL).
- ▶ Pise el freno.

Aumento o reducción de la velocidad

- ▶ Pulse el interruptor basculante ③ hacia arriba (SET+) o hacia abajo (SET-). La velocidad memorizada se aumenta o reduce en 1 km/h.

O bien:

- ▶ Pulse el interruptor basculante ③ hacia arriba (SET+)/abajo (SET-) y manténgalo pulsado. La velocidad memorizada se aumenta o se reduce en intervalos de 1 km/h.

O bien:

- ▶ Pulse el interruptor basculante ③ superando el punto de resistencia. La velocidad memorizada se aumenta o reduce en 10 km/h.

O bien:

- ▶ Pulse y mantenga pulsado el interruptor basculante ③ superando el punto de resistencia. La velocidad memorizada se aumenta o se reduce en intervalos de 10 km/h.

Aumento o reducción de la distancia deseada con respecto al vehículo precedente

- ▶ **Aumento de la distancia deseada:** pulse el interruptor basculante ② hacia abajo



- ▶ **Reducción de la distancia deseada:** pulse el interruptor basculante ② hacia arriba



Información sobre la ayuda al arranque en pendientes

La ayuda al arranque en pendientes impide que el vehículo pueda rodar hacia atrás durante un breve espacio de tiempo al efectuar el arranque en pendientes bajo las siguientes condiciones:

- **Vehículos con cambio manual:** ha acoplado una marcha.
- **Vehículos con cambio automático:** el cambio de marchas se encuentra en la posición **D** o **R**.
- Con el freno de estacionamiento no accionado.

De esa manera dispondrá de tiempo para soltar el pedal de freno y pisar el pedal acelerador sin que el vehículo se desplace inmediatamente.

⚠ ADVERTENCIA Peligro de accidente y de sufrir lesiones en caso de desplazamiento del vehículo

Después de un breve espacio de tiempo, la ayuda al arranque en pendientes ya no mantiene detenido el vehículo y este podría desplazarse.

- ▶ Por dicho motivo, pase rápidamente el pie del pedal del freno al pedal acelerador. No intente nunca abandonar el vehículo mientras está detenido con la ayuda al arranque en pendientes.

Función HOLD

Función HOLD

Requisitos

- El detector de asiento ocupado detecta que el conductor se ha abrochado el cinturón.

La función HOLD retiene el vehículo sin que tenga que pisar el freno, porejemplo, al arrancar en montaña. Al acelerar para ponerse en marcha se anula el efecto de frenado y se desconecta la función HOLD.

Límites del sistema

- La pendiente no debe exceder el 30 %.

Ayuda para aparcar PARKTRONIC

Función de la ayuda para aparcar PARKTRONIC

La ayuda para aparcar PARKTRONIC es un sistema electrónico de ayuda para aparcar que utiliza ultrasonidos. Controla el entorno de su vehículo mediante seis sensores situados en el parachoques delantero y seis sensores situados en el trasero. La ayuda para aparcar PARKTRONIC indica al conductor por medios visuales y acústicos la distancia que hay entre su vehículo y un obstáculo.

La ayuda para aparcar PARKTRONIC es solo un medio auxiliar. No puede sustituir en ningún caso su atención al entorno. La responsabilidad de maniobrar, aparcar y salir del estacionamiento de forma segura recae siempre en el conductor. Asegúrese de que, entre otros, no haya personas, animales u objetos en la zona de maniobras al realizar maniobras, aparcar o salir del estacionamiento.

En el ajuste estándar, suena una señal de advertencia intermitente a partir de una distancia de aproximadamente 0,4 m respecto al obstáculo. A partir de una distancia de aproximadamente 0,3 m, suena una señal acústica continua de advertencia. En el sistema multimedia puede ajustar que las señales acústicas de advertencia suenen a una distancia superior, de aproximadamente 1 m (→ página 178).

Indicación de la ayuda para aparcar PARKTRONIC en el sistema multimedia

Si la indicación de la ayuda para aparcar PARKTRONIC no está activa en el sistema multimedia y se detecta un obstáculo en el trayecto, a una velocidad de hasta aproximadamente 10 km/h se

muestra una ventana emergente de la ayuda para aparcar PARKTRONIC en el sistema multimedia.

Límites del sistema

La ayuda para aparcar PARKTRONIC puede no tener en cuenta los siguientes obstáculos:

- Obstáculos situados por debajo del sector de detección, porejemplo, personas, animales u objetos
- Obstáculos situados por encima del sector de detección, porejemplo, carga que sobresalga, voladizos o rampas de carga de camiones

Los sensores deben estar libres de suciedad, hielo o nieve semiderretida. De lo contrario, no pueden funcionar correctamente. Limpie los sensores regularmente sin rayarlos ni dañarlos.

Vehículos con dispositivo de remolque: al establecer la conexión eléctrica entre el vehículo y el remolque, se desactiva la ayuda para aparcar PARKTRONIC para la zona posterior al vehículo.

Desconexión o conexión de la ayuda para aparcar PARKTRONIC

! **INDICACIÓN** Peligro de accidente por objetos situados muy cerca

La ayuda para aparcar PARKTRONIC no reconocerá determinados objetos si están situados muy cerca.

▶ Preste especial atención al aparcar o maniobrar a los objetos que se encuentren por encima o por debajo de los sensores como, porejemplo, maceteros o lanzas. De lo contrario, el vehículo u otros objetos podrían resultar dañados.

Sistema multimedia:

→  ▶▶ Ajustes ▶▶ Acceso rápido

▶ Seleccione **PARKTRONIC conectado**.

La función se conecta o desconecta en función del estado anterior.

i Al arrancar el vehículo, la ayuda para aparcar PARKTRONIC se conecta automáticamente.

Ajuste de las señales acústicas de advertencia de la ayuda para aparcar PARKTRONIC

Sistema multimedia:

→ Ajustes ▶▶ Asistencia

▶▶ Cámara y ayuda aparcar.

▶▶ Ajustar señal. advert.

Ajuste del volumen de las señales acústicas de advertencia

▶ Seleccione **Vol. señales acústicas advert.**

▶ Ajuste un valor.

Ajuste del tono de las señales acústicas de advertencia

▶ Seleccione **Tono señales acústic. advert.**

▶ Ajuste un valor.

Determinación del momento de inicio de las señales acústicas de advertencia

Puede determinar si las señales acústicas de advertencia de la ayuda para aparcar PARKTRONIC deben iniciarse ya a una mayor distancia del obstáculo.

▶ Seleccione **Avisar siempre pronto**.

▶ Conecte o desconecte la función.

Conexión o desconexión de la reducción del volumen de audio

Puede determinar si durante una advertencia acústica de la ayuda para aparcar PARKTRONIC se debe reducir el volumen de una fuente multimedia en el sistema multimedia.

▶ Seleccione **Reduc. vol. audio durante señ. acús. adv.**

▶ Conecte o desconecte la función.

Cámara de marcha atrás

Función de la cámara de marcha atrás

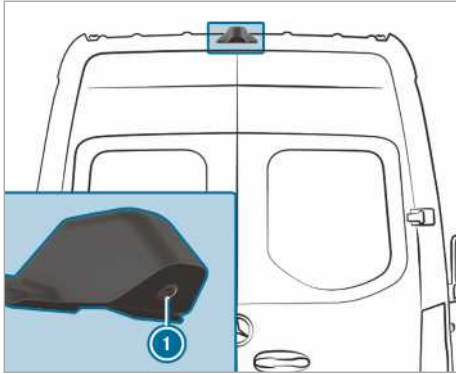

Si ha conectado la función en el sistema multimedia, al acoplar la marcha atrás se muestra la imagen de la cámara de marcha atrás ❶ en el sistema multimedia. Las líneas auxiliares dinámicas muestran el recorrido que corresponde al ángulo de giro actual del volante. De esta forma se puede guiar al circular marcha atrás y evitar obstáculos.

Si se cumplen las siguientes condiciones, la imagen de la cámara de marcha atrás ❶ se muestra también en el sistema multimedia:

- El encendido está conectado.
- No está acoplada la marcha atrás.
- Las puertas posteriores se abren.

De este modo se puede supervisar la zona situada detrás del vehículo.

Una vez cerradas las puertas posteriores, la imagen de la cámara de marcha atrás se desconecta transcurridos unos diez segundos.

La cámara de marcha atrás solo es un medio auxiliar. No puede sustituir en ningún caso su atención al entorno. La responsabilidad de maniobrar y aparcar de forma segura recae siempre en el conductor. Asegúrese de que al maniobrar y al aparcar no se encuentren, entre otros, personas, animales u objetos en la zona de maniobras.

La cámara de marcha atrás puede mostrar los obstáculos incorrectamente, con una perspectiva distorsionada o no mostrarlos en absoluto. La cámara de marcha atrás no puede mostrar todos los objetos que se encuentran muy cerca del

parachoques trasero o debajo del mismo. No le advierte de colisiones, personas u objetos.

Puede elegir entre las vistas siguientes:

- Vista normal
- Vista gran angular
- Vista de remolque

La imagen del sector situado detrás del vehículo se muestra invertida, como en el espejo retrovisor interior.

Límites del sistema

La cámara de marcha atrás no funcionará, o lo hará con limitaciones en las siguientes situaciones, entre otras:

- Llueve o nieva intensamente o hay niebla.
- La luminosidad general es deficiente, porejemplo, por la noche.
- El entorno se ilumina con una luz fluorescente que puede provocar centelleos en el visualizador.
- Se produce un cambio rápido de temperatura, por ejemplo, al entrar con el vehículo en un garaje con calefacción durante el invierno.
- La temperatura ambiente es demasiado elevada.
- El objetivo de la cámara está sucio, cubierto o empañado. Tenga en cuenta las indicaciones sobre la limpieza de la cámara de marcha atrás (→ página 313).
- La cámara o la parte posterior del vehículo está dañada. Encargue en dicho caso la revisión, el posicionamiento y el ajuste de la cámara en un taller especializado.

Los elementos adosados al vehículo en la parte trasera (por ejemplo, una trampilla de carga) podrían limitar el campo visual y otras funciones de la cámara de marcha atrás.

❶ El contraste del visualizador puede verse afectado por la luz solar incidente u otras fuentes de luz. En ese caso, tenga especial precaución.

❶ Encargue la reparación o sustitución del visualizador en caso de que su uso se vea restringido notablemente, porejemplo, debido a fallos en los píxeles.

i Los objetos que no están al nivel del suelo parecen estar más lejos de lo que realmente están. Por ejemplo:

- el parachoques de un vehículo aparcado detrás
- la lanza de un remolque
- el cuello de rótula del dispositivo de enganche para remolque
- la zaga de un camión
- un poste inclinado

Utilice las líneas auxiliares de la imagen de la cámara únicamente para orientarse. No se aproxime a los objetos más allá de la línea auxiliar horizontal inferior. De lo contrario, podría dañar su vehículo y/o el objeto.

Vehículos sin ayuda para aparcarse PARKTRONIC

Están disponibles las siguientes vistas de la cámara en el sistema multimedia:

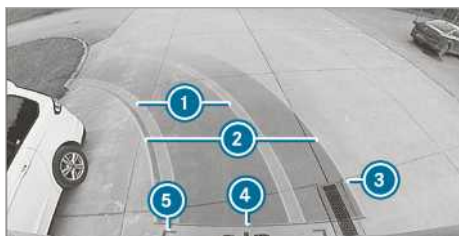

Vista normal

- 1 Carril amarillo de los neumáticos para indicar el ángulo de giro actual del volante de la dirección (dinámico)
- 2 Línea auxiliar amarilla, anchura del vehículo (superficie que se va a atravesar) en función del giro del volante actual (dinámico)
- 3 Marca en la distancia de aproximadamente 1,0 m (las puertas posteriores todavía se pueden abrir por completo.)
- 4 Línea auxiliar de color rojo a una distancia aproximada de 0,3 m con respecto a la parte posterior del vehículo
- 5 Líneas auxiliares de color rojo a una distancia aproximada de 0,2 m con respecto a la parte posterior del vehículo, anchura del vehículo con retrovisores exteriores



Vista gran angular

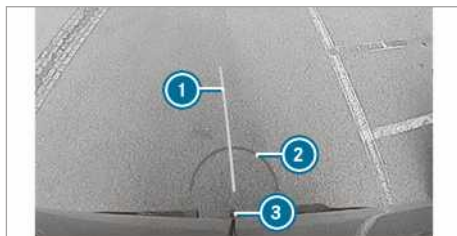

Vista del remolque (si hay montado un dispositivo de remolque)

- 1 Línea auxiliar amarilla, ayuda para la orientación
- 2 Línea auxiliar de color rojo a una distancia aproximada de 0,3 m con respecto a la rótula del dispositivo de remolque
- 3 Rótula del dispositivo de remolque

Vehículos con ayuda para aparcarse PARKTRONIC

Están disponibles las siguientes vistas de la cámara en el sistema multimedia:

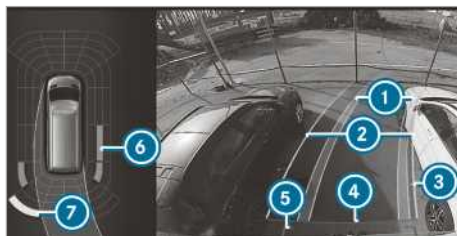

Vista normal

- 1 Carril amarillo de los neumáticos para indicar el ángulo de giro actual del volante de la dirección (dinámico)
- 2 Línea auxiliar amarilla, anchura del vehículo (superficie que se va a atravesar) en función del giro del volante actual (dinámico)

- ③ Marca en la distancia de aproximadamente 1,0 m (las puertas posteriores todavía se pueden abrir por completo.)
 - ④ Línea auxiliar de color rojo a una distancia aproximada de 0,3 m con respecto a la parte posterior del vehículo
 - ⑤ Líneas auxiliares de color rojo a una distancia aproximada de 0,2 m con respecto a la parte posterior del vehículo, anchura del vehículo con retrovisores exteriores
 - ⑥ Indicación de advertencia naranja de la ayuda para aparcar PARKTRONIC: obstáculos a una distancia intermedia (entre aproximadamente 0,4 m y 0,6 m)
 - ⑦ Indicación de advertencia amarilla de la ayuda para aparcar PARKTRONIC: obstáculos a una distancia de entre aproximadamente 0,6 m y 1,0 m
- ⓘ Cuando la distancia respecto al obstáculo es inferior a unos 0,4 m, la indicación de advertencia de la ayuda para aparcar PARKTRONIC se ilumina en rojo.
- ⓘ Si el sistema completo deja de funcionar, los segmentos internos de la indicación de advertencia se muestran en rojo.
- Si el sistema deja de funcionar detrás, la representación de los segmentos cambia de la forma siguiente:
- Durante la conducción hacia atrás se muestran los segmentos traseros en rojo.
 - Durante la conducción hacia adelante se ocultan los segmentos traseros.

Si la ayuda para aparcar PARKTRONIC está desconectada, la indicación de advertencia desaparece.



Vista gran angular

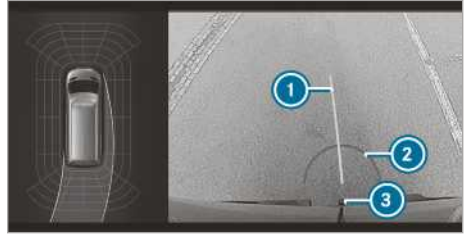

Vista del remolque (si hay montado un dispositivo de remolque)

- ① Línea auxiliar amarilla, ayuda para la orientación
- ② Línea auxiliar de color rojo a una distancia aproximada de 0,3 m con respecto a la rótula del dispositivo de remolque
- ③ Rótula del dispositivo de remolque

Cámara de 360°

Función de la cámara de 360°

La cámara de 360° es un sistema que consta de cuatro cámaras. Las cámaras detectan el área circundante del vehículo. El sistema le sirve de ayuda, porejemplo, al aparcar o en salidas con mala visibilidad.

La cámara de 360° constituye solamente un medio auxiliar. No puede sustituir en ningún caso su atención al entorno. La responsabilidad de maniobrar y aparcar de forma segura recae siempre en el conductor. Asegúrese de que al maniobrar y al aparcar no se encuentren, entre otros, personas, animales u objetos en la zona de maniobras.

El sistema evalúa las imágenes de las siguientes cámaras:

- Cámara de marcha atrás
- Cámara frontal
- Dos cámaras laterales en los retrovisores exteriores

Vistas de la cámara de 360°

Puede elegir entre diferentes vistas:

Top View

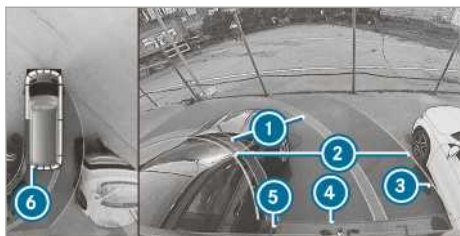

- ① Carril amarillo de los neumáticos para indicar el ángulo de giro actual del volante de la dirección (dinámico)
- ② Línea auxiliar amarilla, anchura del vehículo (superficie que se va a atravesar) en función del giro del volante actual (dinámico)
- ③ Marca en la distancia de aproximadamente 1,0 m (las puertas posteriores todavía se pueden abrir por completo.)
- ④ Línea auxiliar de color rojo a una distancia aproximada de 0,3 m con respecto a la parte posterior del vehículo
- ⑤ Líneas auxiliares de color rojo a una distancia aproximada de 0,2 m con respecto a la parte posterior del vehículo, anchura del vehículo con retrovisores exteriores
- ⑥ Indicación de advertencia roja de la ayuda para aparcar PARKTRONIC: obstáculos a una distancia de aproximadamente 0,4 m o menos

Si la ayuda para aparcar PARKTRONIC está operativa y no se detecta ningún objeto, los segmentos de la indicación de advertencia se muestran en gris.

- ① Si el sistema completo deja de funcionar, los segmentos de la indicación de advertencia se muestran en rojo.

Si el sistema deja de funcionar detrás, la representación de los segmentos cambia de la forma siguiente:

- Durante la conducción hacia atrás se muestran los segmentos traseros en rojo.
- Durante la conducción hacia adelante se ocultan los segmentos traseros.

Si la ayuda para aparcar PARKTRONIC está desconectada, la indicación de advertencia desaparece.

Líneas auxiliares

- ① Las líneas auxiliares mostradas en el visualizador del sistema multimedia indican las distancias respecto al vehículo propio. Las distancias son válidas solo a la altura de la calzada.

Las líneas auxiliares en el modo de remolque se representan a la altura del dispositivo de remolque.

Vista del remolque (si hay montado un dispositivo de remolque)



Vista del remolque (si hay montado un dispositivo de remolque)

- ① Línea auxiliar amarilla, ayuda para la orientación
- ② Línea auxiliar de color rojo a una distancia aproximada de 0,3 m con respecto a la rótula del dispositivo de remolque
- ③ Rótula del dispositivo de remolque

Vista lateral de la cámara situada en el espejo

En esta vista es posible visualizar los laterales del vehículo.

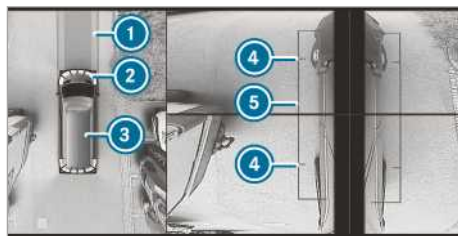

- ① Carril para indicar el ángulo de giro actual del volante de la dirección
- ② Indicación de advertencia amarilla de la ayuda para aparcar PARKTRONIC: obstáculos a una distancia de aproximadamente 1,0 m o menos
- ③ Vehículo desde arriba

- ④ Marca de los puntos de contacto de las ruedas
- ⑤ Línea auxiliar de las dimensiones externas del vehículo con los retrovisores exteriores desplegados

Si se reduce la distancia hasta el obstáculo, cambia el color de la indicación de advertencia ②.

Fallo del sistema

Si no está disponible la operatividad del sistema, en el sistema multimedia se muestra la siguiente indicación:



Límites del sistema

La cámara de 360° no funcionará, o lo hará con limitaciones en las siguientes situaciones, entre otras:

- Las puertas delanteras están abiertas.
- Los retrovisores exteriores se pliegan.
- Llueve o nieva intensamente o hay niebla.
- La luminosidad general es deficiente, porejemplo, por la noche.
- El entorno se ilumina con una luz fluorescente que puede provocar centelleos en el visualizador.
- Se produce un cambio rápido de temperatura, por ejemplo, al entrar con el vehículo en un garaje con calefacción durante el invierno.
- La temperatura ambiente es demasiado elevada.
- El objetivo de la cámara está sucio, cubierto o empañado.
- Las cámaras o las piezas del vehículo en las que están montadas las cámaras están dañadas. Encargue en dicho caso la revisión, el posicionamiento y el ajuste de las cámaras en un taller especializado.

No utilice la cámara de 360° en dichas situaciones. De lo contrario, podría herir a alguna persona al aparcar o impactar contra objetos.

En vehículos con tren de rodaje de altura regulable o muy cargados, se pueden producir imprecisiones en las líneas auxiliares y en su representación en imágenes en función de las especificaciones técnicas al salir de la altura estándar.

Los elementos adicionales adosados al vehículo (por ejemplo, una trampilla de carga) podrían limitar el campo visual y otras funciones del sistema de cámaras.

- ① El contraste del visualizador puede verse afectado por la incidencia repentina de la luz solar u otras fuentes de luz, porejemplo, al salir de un garaje. En ese caso, tenga especial precaución.
- ① Encargue la reparación o sustitución del visualizador en caso de que su uso se vea restringido notablemente, porejemplo, debido a fallos en los píxeles.

Si se cumplen las siguientes condiciones, la imagen de la cámara de 360° se muestra también en el sistema multimedia:

- El encendido está conectado.
- Las puertas posteriores se abren.

De este modo se puede supervisar la zona situada detrás del vehículo.

Una vez cerradas las puertas posteriores, la imagen de la cámara de marcha atrás se desconecta transcurridos unos diez segundos.

Tenga en cuenta las indicaciones sobre la limpieza de la cámara de 360° (→ página 313).

Selección de la vista de la cámara de 360°

Requisitos

- En el sistema multimedia está seleccionada la función **Cám. mar. atrás auto.** (→ página 183)
- ▶ Acople la marcha atrás.
- ▶ Seleccione en el sistema multimedia la vista que desee.

Conexión/desconexión del funcionamiento automático de la cámara de marcha atrás

La cámara de marcha atrás solo es un medio auxiliar. No puede sustituir en ningún caso su atención al entorno. La responsabilidad de maniobrar, aparcar y salir del estacionamiento de forma segura recae siempre en el conductor. Asegúrese de que no haya, entre otros, ninguna persona, animales u objetos en el trayecto de marcha. Tenga en cuenta el entorno y esté siempre preparado para frenar.

Sistema multimedia:

→ [Icono de casa] » Ajustes » Asistencia

» Cámara y ayuda aparcar.

▶ Active o desactive la opción **Cám. mar. atrás auto.**

Conexión/desconexión de la asistencia en maniobras

Sistema multimedia:

→ [Icono de casa] » Ajustes » Asistencia

» Cámara y ayuda aparcar.

▶ Active o desactive la opción **Ayuda para maniobrar.**

① Si la asistencia en maniobras está conectada, se activan las siguientes funciones:

- Drive Away Assist (→ página 188)
- Rear Cross Traffic Alert (→ página 189)

ATTENTION ASSIST

Función del ATTENTION ASSIST

El sistema ATTENTION ASSIST le puede ayudar en los viajes largos y monótonos, por ejemplo, por autopistas, autovías o carreteras interurbanas. El sistema ATTENTION ASSIST propone realizar una pausa cuando detecta signos de cansancio o falta de atención progresiva por parte del conductor.

El sistema ATTENTION ASSIST constituye solamente un medio auxiliar. Puede no detectar a tiempo su cansancio o creciente falta de atención. El sistema no puede sustituir a un conductor descansado y concentrado. Durante recorridos largos, realice pausas puntuales y regulares en las que pueda descansar verdaderamente.

Puede elegir entre dos ajustes:

- **Estándar:** sensibilidad normal del sistema.
- **Sensible:** mayor sensibilidad del sistema. Se advierte antes al conductor y el nivel de atención determinado por el sistema (Attention Level) se adapta de forma correspondiente.

Si se detecta cansancio o creciente falta de atención, en el visualizador del cuadro de instrumentos se muestra la advertencia: **Attention Assist: ¡Descansar!** Puede confirmar el aviso y realizar una pausa en caso necesario. Si no realiza una pausa y el sistema ATTENTION ASSIST continúa detectando una falta de atención creciente, le advertirá nuevamente transcurridos al menos 15 minutos.



Visualizador del cuadro de instrumentos (pantalla en color)

En el menú Asistencia del ordenador de a bordo puede visualizar la siguiente información de estado del sistema ATTENTION ASSIST:

- la duración del viaje desde la última pausa
- el estado de atención determinado por el sistema ATTENTION ASSIST:
 - Cuando más completo esté el círculo, mayor es el estado de atención determinado.
 - A medida que disminuye la atención, el círculo situado en el centro de la indicación se va vaciando desde el exterior hacia el interior.

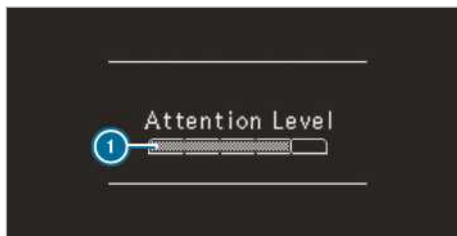

Visualizador del cuadro de instrumentos (pantalla en blanco y negro)

En el menú Asistencia del ordenador de a bordo puede visualizar la siguiente información de estado del sistema ATTENTION ASSIST:

- la duración del viaje desde la última pausa
- el estado de atención determinado por el sistema ATTENTION ASSIST:
 - Cuando más completa esté la barra, mayor es el estado de atención determinado.
 - A medida que disminuye la atención, la barra se va vaciando.

Si el sistema ATTENTION ASSIST no puede calcular ningún nivel de atención ni emitir una advertencia, se muestra el aviso [Nivel de atención](#).

Si el visualizador del cuadro de instrumentos muestra una advertencia, en el sistema multimedia se le ofrece la búsqueda de una área de servicio. Puede seleccionar un área de servicio e iniciar la navegación hacia allí. Puede activar o desactivar esta función en el sistema multimedia.

Si el sistema ATTENTION ASSIST está desconectado, el gráfico de asistencia en el visualizador del cuadro de instrumentos muestra el símbolo  con el motor en marcha. El sistema ATTENTION ASSIST se activa automáticamente tras el arranque del motor. El último nivel de sensibilidad seleccionado sigue memorizado.

Límites del sistema

El sistema ATTENTION ASSIST se activa en el margen de velocidad entre 60 km/h y 200 km/h.

El sistema ATTENTION ASSIST funciona de forma limitada y no se produce ninguna advertencia o se produce con retardo en las siguientes situaciones:



- La duración del viaje es inferior a unos 30 minutos.
- El estado de la calzada es deficiente (fuertes ondulaciones del suelo, baches).
- El vehículo está expuesto a fuerte viento lateral.
- Tiene una forma de conducir deportiva (elevada velocidad en las curvas o fuertes aceleraciones).
- La hora no está ajustada correctamente.
- Se encuentra en situaciones de marcha activa con cambios frecuentes de carril y de velocidad.

En las siguientes situaciones, la valoración del cansancio y de la atención del sistema ATTENTION ASSIST se borra y vuelve a iniciarse al seguir conduciendo:

- Ha parado el motor.
- Se ha desabrochado el cinturón de seguridad y ha abierto la puerta del conductor (porejemplo, en caso de cambio de conductor o de pausa).

Ajuste del ATTENTION ASSIST

Sistema multimedia:

- 

 Ajustes >> Asistencia
 >> Attention Assist

Posibilidades de ajuste

- ▶ Seleccione [Estándar](#), [Sensible](#) o [Desconectado](#).

Proposición del área de descanso

- ▶ Seleccione [Proponer área descanso](#).
- ▶ Conecte o desconecte la función. El sistema ATTENTION ASSIST propone realizar una pausa en un área de descanso próxima cuando detecta signos de cansancio o falta de atención progresiva por parte del conductor.
- ▶ Seleccione el área de descanso propuesta. El sistema le guiará al área de descanso seleccionada.

Asistente para señales de tráfico

Función del asistente para señales de tráfico



El asistente para señales de tráfico registra las señales de tráfico con una cámara multifunción . Le ayuda mostrando en el cuadro de instrumentos las limitaciones de velocidad y las prohibiciones de adelantamiento detectadas.

Debido a que el asistente para señales de tráfico también utiliza los datos del sistema de navegación, la indicación también se puede actualizar sin que se detecte una señal de tráfico:

- Si se cambia de vía, por ejemplo, en la incorporación o salida de una autopista.
- Si se traspasa un límite de población registrado en el mapa digital.

Si el sistema detecta que entra en un tramo de vía circulando en el sentido de la marcha contrario al prescrito, se activa una advertencia.

La cámara también reconoce las señales de tráfico de aplicación limitada mediante una señal adicional (porejemplo, en caso de lluvia).

Advertencia al sobrepasar la velocidad máxima autorizada

El sistema le puede advertir si sobrepasa involuntariamente la velocidad máxima autorizada. Para ello puede ajustar en el sistema multimedia cuánto se puede sobrepasar la velocidad máxima autorizada hasta que se produzca la advertencia. Puede ajustar si la advertencia solo debe ser óptica o también acústica.

Indicación en el visualizador del cuadro de instrumentos

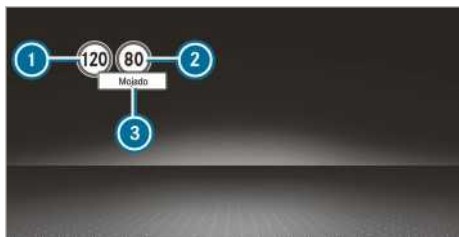

Visualizador del cuadro de instrumentos (pantalla en color)

- ① Velocidad permitida
- ② Velocidad permitida en caso de limitación
- ③ Señal adicional con limitación
- ⓘ Se muestra cada vez solo una de las señales de tráfico ① o ② en el visualizador del cuadro de instrumentos, en caso necesario con la señal adicional ③. Si se reconocen al mismo tiempo dos señales de tráfico válidas, en el visualizador del cuadro de instrumentos se muestra un símbolo más junto a la señal de tráfico para indicar que en el sistema de navegación se muestran ambas señales de tráfico.

Debido a que el asistente para señales de tráfico también utiliza los datos del sistema de navegación, la indicación también se puede actualizar sin que se detecte una señal de tráfico:

- Si se cambia de vía, por ejemplo, en la incorporación o salida de una autopista.
- Si se traspasa un límite de población registrado en el mapa digital.

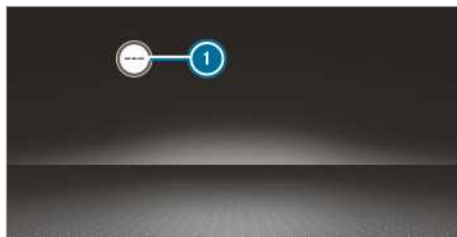

El asistente para señales de tráfico no está disponible en todos los países. Si no está disponible, se muestra la indicación ① en el velocímetro.

Límites del sistema

La operatividad del sistema puede verse limitada o el sistema puede dejar de funcionar en las siguientes situaciones:

- El sistema se ve perturbado si la visibilidad es mala, porejemplo, en caso de iluminación insuficiente de la calzada, si se suceden tramos sombreados en la calzada o en caso de nieve, lluvia, niebla o fuertes salpicaduras de agua.
- El sistema se ve afectado en caso de deslumbramiento, porejemplo, a causa de los vehículos que circulan en sentido contrario, por la irradiación solar o por reflejos.
- El sistema se ve perturbado si el parabrisas está sucio en la zona de la cámara multifunción o si la cámara está empañada, dañada o cubierta.
- Si las señales de tráfico son poco nítidas, porejemplo, por suciedad, por estar cubiertas, por nieve o por un alumbrado insuficiente.
- Si la información del mapa de carreteras digital del sistema de navegación es incorrecta o no está actualizada.
- El sistema se ve perturbado si la señalización es confusa, porejemplo, si hay señales de tráfico en obras o carriles contiguos.

Ajuste del asistente para señales de tráfico

Sistema multimedia:

- ➔ ➔ Ajustes ➔ Asistencia
- ➔ Recon. aut. señales

Visualización de las señales de tráfico detectadas en el visualizador multimedia

- ▶ Seleccione **Visual. display central**.
- ▶ Conecte o desconecte la función.

Ajuste del tipo de advertencia

- ▶ Seleccione **Óptica y acústica, Óptica o Ninguna**.

Ajuste del umbral de advertencia

Este valor determina a partir de qué exceso de velocidad se debe emitir la advertencia.

- ▶ Seleccione **Umbral de advertencia**.
- ▶ Ajuste una velocidad.

Control de ángulo muerto

Función de control de ángulo muerto con advertencia de salida del vehículo

El control de ángulo muerto supervisa mediante dos sensores de radar laterales orientados hacia atrás la zona inmediatamente contigua y detrás junto al vehículo.

⚠ ADVERTENCIA Peligro de accidente a pesar del control de ángulo muerto

El control de ángulo muerto no reacciona ante objetos parados ni ante los vehículos que se acercan al suyo con una gran diferencia de velocidad y lo adelantan.

Por ese motivo, el control de ángulo muerto no le puede advertir en esta situación.

- ▶ Observe siempre con atención el estado del tráfico y mantenga una distancia de seguridad lateral suficiente.

El control de ángulo muerto es solo un medio auxiliar. Es posible que no pueda detectar todos los vehículos y no puede sustituir su atención en ningún caso. Mantenga siempre una distancia suficiente respecto a otros usuarios de la carretera y obstáculos situados a los lados del vehículo.

Si circulando a partir de una velocidad de aproximadamente 12 km/h se detecta un vehículo e, inmediatamente después, dicho vehículo entra en la zona de control situada junto a su vehículo, se ilumina en rojo el testigo luminoso de advertencia situado en el retrovisor exterior.

- ⓘ Con el remolque enganchado, el área de alcance del sensor de radar puede estar obstaculizado, por lo que la supervisión puede estar limitada. Observe siempre con atención el estado del tráfico y mantenga una distancia de seguridad lateral suficiente.

Si un vehículo se encuentra en la zona de control situada junto al vehículo con poca distancia de seguridad y conecta el intermitente en esa direc-

ción, suena una señal acústica de advertencia. El testigo luminoso de advertencia rojo en el retrovisor exterior parpadea. Si el intermitente permanece conectado, el resto de vehículos detectados en la zona de control se indicarán solamente mediante el parpadeo del testigo luminoso de advertencia rojo.

Si adelanta a un vehículo rápidamente, no se produce ninguna advertencia.

Advertencia de salida del vehículo

La advertencia de salida del vehículo es una función adicional del control de ángulo muerto y advierte de los vehículos que se acercan a los ocupantes del vehículo al abandonar el vehículo.

⚠ ADVERTENCIA Peligro de accidente a pesar de advertencia de salida del vehículo

La advertencia de salida del vehículo no reacciona ante objetos parados ni ante los vehículos que se acercan al suyo con una gran diferencia de velocidad.

Por ello, la advertencia de salida del vehículo no podrá advertirle en estas situaciones.

- ▶ Al abrir las puertas, observe siempre la situación del tráfico y asegúrese de que haya suficiente espacio libre.

- ⓘ La advertencia de salida del vehículo no se efectúa para las puertas correderas o puertas posteriores.

Sinopsis

Con el vehículo parado, se detecta un objeto en la zona de control por detrás.	Indicación en el retrovisor exterior
Con el vehículo parado, se abre una puerta en el lado correspondiente del vehículo. Se detecta un objeto con una distancia de seguridad reducida en la zona de control.	Advertencia óptica y acústica

- ⓘ Esta función adicional solo está disponible con el control de ángulo muerto conectado y durante un máximo de tres minutos tras la desconexión del encendido. El fin de la disponibilidad de la advertencia de salida del vehículo se señala con una secuencia de parpadeo del retrovisor exterior.

La advertencia de salida del vehículo es solo un medio auxiliar y en ningún caso puede sustituir la atención de los ocupantes del vehículo. La responsabilidad al abrir las puertas y abandonar el vehículo recae siempre en los ocupantes del vehículo.

Límites del sistema

El control de ángulo muerto y la advertencia de salida del vehículo pueden estar limitados en las siguientes situaciones:

- si los sensores están sucios o cubiertos
- si hay mala visibilidad, por ejemplo, si hay niebla, salpicaduras de agua o si llueve o nieva con intensidad
- en caso de vehículos estrechos en la zona de control, por ejemplo, bicicletas

- ⓘ Los objetos parados o que se mueven a poca velocidad no se indican.

El sistema puede efectuar advertencias de forma injustificada al circular cerca de guardarraíles o limitaciones de la vía de estructura similar. Al circular de forma prolongada junto a vehículos largos, por ejemplo, camiones, se puede interrumpir la advertencia.

Si está acoplada la marcha atrás, el control de ángulo muerto no está operativo.

La advertencia de salida del vehículo puede estar limitada en las siguientes situaciones:

- si el sensor está obstaculizado por vehículos cercanos en huecos para aparcarse estrechos
- en caso de acercarse personas

Conexión o desconexión del control de ángulo muerto

Sistema multimedia:

→ →  → Ajustes → Asistencia

▶ Conecte o desconecte **Det. obj. áng. muerto**.

Función Drive Away Assist

- ⓘ El Drive Away Assist solo está disponible en vehículos con cambio automático.

El Drive Away Assist puede ayudarle a reducir la gravedad de una colisión al ponerse en marcha. Si se detecta un obstáculo en el sentido de la marcha, se limita la velocidad del vehículo brevemente a aproximadamente 2 km/h. Si se detecta una situación crítica, se muestra un símbolo en la imagen de la cámara del sistema multimedia.

⚠ ADVERTENCIA Peligro de accidente por la capacidad limitada de detección del Drive Away Assist

El Drive Away Assist no reconoce siempre de forma clara objetos o situaciones de tráfico.

En estos casos, el Drive Away Assist puede:

- emitir advertencias de forma injustificada o limitar la velocidad del vehículo
 - no advertir o no limitar la velocidad del vehículo
- ▶ Observe siempre con atención la situación del tráfico sin depender exclusivamente del Drive Away Assist.
- ▶ Esté preparado para frenar o desviarse, siempre y cuando el estado del tráfico lo permita y no implique peligro.

El Drive Away Assist constituye solamente un medio auxiliar. No puede sustituir en ningún caso su atención al entorno. La responsabilidad de maniobrar, aparcarse y salir del estacionamiento de forma segura recae siempre en el conductor. Asegúrese de que no haya, entre otros, ninguna persona, animales u objetos en el trayecto de marcha.

En las siguientes situaciones, por ejemplo, puede haber peligro de colisión:

- Se confunden el acelerador y el pedal de freno.
- Se acopla una marcha incorrecta.

La función Drive Away Assist se activa bajo las siguientes condiciones:

- La ayuda para aparcarse PARKTRONIC está conectada.
- En cada cambio de marcha a **R** o **D** con el vehículo parado
- El obstáculo se encuentra a una distancia inferior a 1,0 m.
- La función de asistencia en maniobras está activada en el sistema multimedia.

Límites del sistema

En pendientes o al circular con remolque, la función Drive Away Assist no está disponible.

Función del Rear Cross Traffic Alert

Para el sistema se utilizan los sensores de radar del parachoques. Siempre se supervisa la zona contigua al vehículo. Si los sensores de radar están tapados por vehículos u otros objetos, no se produce ninguna detección.

i Lea también las indicaciones sobre el control de ángulo muerto (→ página 187).

Vehículos con control de ángulo muerto: se puede advertir del tráfico que cruza al salir del estacionamiento marcha atrás. Si se detecta un vehículo, el testigo luminoso de advertencia del retrovisor exterior del lado correspondiente se ilumina en rojo. Si se detecta una situación crítica, adicionalmente suena una señal acústica de advertencia.

Vehículos con control de ángulo muerto y ayuda para aparcar PARKTRONIC: se puede advertir del tráfico que cruza al salir del estacionamiento marcha atrás. Si se detecta una situación crítica, se muestra un símbolo de advertencia en la imagen de la cámara del sistema multimedia. Si el conductor no reacciona ante la advertencia, el vehículo se puede frenar automáticamente. En este caso, suena una señal acústica de advertencia.

La función Rear Cross Traffic Alert se activa bajo las siguientes condiciones:

- El control de ángulo muerto está conectado.
- La marcha atrás está acoplada o el vehículo circula marcha atrás a velocidad muy baja.
- La función de asistencia en maniobras está activada en el sistema multimedia.

Al circular con remolque, la función Rear Cross Traffic Alert no está disponible.

Detector de cambio de carril y detector activo de cambio de carril

Funciones del detector de cambio de carril

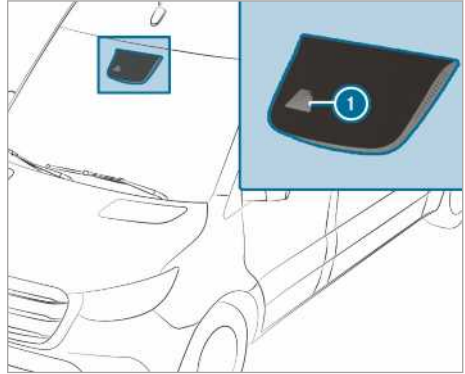

El detector de cambio de carril vigila la zona que se encuentra delante del vehículo mediante una cámara multifunción **1**. El detector lo protege en el caso de que abandone involuntariamente su carril. Para ello, el sistema puede advertirle interviniendo de forma perceptible en el volante y con el parpadeo del símbolo de estado en el visualizador del cuadro de instrumentos.

La advertencia se efectúa cuando se dan las siguientes condiciones al mismo tiempo:

- El detector de cambio de carril detecta las líneas delimitadoras del carril.
- Una rueda delantera entra en contacto con las líneas delimitadoras del carril.

La advertencia del detector de cambio de carril se puede conectar y desconectar.

El detector de cambio de carril no puede reducir el riesgo de accidente provocado por una forma de conducir no adecuada ni anular los límites impuestos por la física. No puede apreciar el estado de la calzada ni de la situación del tráfico. El detector de cambio de carril es tan solo un medio auxiliar y no sirve para mantener el vehículo en el carril sin la intervención del conductor. La responsabilidad sobre la distancia de seguridad, la velocidad, el frenado a tiempo y de mantenerse en el carril recae siempre en el conductor.

Límites del sistema

La operatividad del sistema puede verse limitada o el sistema puede dejar de funcionar en las siguientes situaciones:

- Si la visibilidad es mala, por ejemplo, en caso de iluminación insuficiente de la calzada, si se suceden tramos sombreados en la calzada o en caso de lluvia, nieve, niebla o fuertes salpicaduras de agua.
- En caso de deslumbramiento, por ejemplo, a causa de los vehículos que circulan en sentido contrario, por la irradiación directa del sol o por reflejos.
- Si el parabrisas está sucio en la zona de la cámara multifunción o si la cámara está empañada, sucia o cubierta.
- Si no hay marcas de limitación de carril o si hay varias marcas poco claras para un carril, por ejemplo, en una zona en obras.
- Si las líneas delimitadoras de la calzada están desgastadas, oscuras o cubiertas.
- Si la distancia con respecto al vehículo precedente es demasiado corta y, a consecuencia de ello, no pueden detectarse las marcas de limitación de carril.
- Si las marcas de limitación de carril cambian rápidamente, por ejemplo, en caso de una bifurcación de los carriles, o si se cruzan o unen varios carriles.
- En calzadas muy estrechas y sinuosas.

Funciones del detector activo de cambio de carril

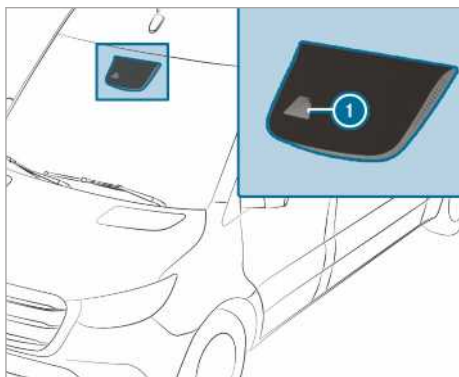

El detector activo de cambio de carril vigila la zona que se encuentra delante del vehículo mediante una cámara multifunción ①. El detec-

tor lo protege en el caso de que abandone involuntariamente su carril. Para ello, el sistema puede advertirle interviniendo de forma perceptible en el volante y con el parpadeo del símbolo de estado en el visualizador del cuadro de instrumentos. Además puede volver al carril mediante una intervención en los frenos para corregir el carril. En el visualizador del cuadro de instrumentos se muestra un aviso correspondiente.

La advertencia se efectúa cuando se dan las siguientes condiciones al mismo tiempo:

- El sistema de asistencia detecta las líneas delimitadoras del carril.
- Una rueda delantera entra en contacto con las líneas delimitadoras del carril.

Se produce una intervención en los frenos para corregir el carril cuando se dan las siguientes condiciones:

- El detector activo de cambio de carril detecta las líneas delimitadoras del carril a ambos lados del vehículo.
- Una rueda delantera entra en contacto con la línea continua delimitadora del carril.

En el visualizador del cuadro de instrumentos se muestra un aviso correspondiente.

La función de intervención en los frenos está disponible en un margen de velocidad de entre aprox. 60 km/h y aprox. 160 km/h.

Puede desconectar la advertencia del detector activo de cambio de carril o bien desconectar por completo el sistema.

El detector activo de cambio de carril no puede reducir el riesgo de accidente provocado por una forma de conducir no adecuada ni anular los límites impuestos por la física. No puede apreciar el estado de la calzada ni de la situación del tráfico. El sistema de asistencia es un medio auxiliar en caso de abandonar involuntariamente el carril total o parcialmente y no se trata de un sistema para mantener el vehículo en el carril. La responsabilidad sobre la distancia de seguridad, la velocidad, el frenado a tiempo y de mantenerse en el carril recae siempre en el conductor.



Cuando el detector activo de cambio de carril interviene en los frenos para corregir el carril, en el visualizador multifunción se muestra la indicación ①.

Límites del sistema

En las siguientes situaciones, el detector activo de cambio de carril no interviene en los frenos:

- si maniobra, frena o acelera de forma claramente activa
- si conecta el intermitente
- si interviene un sistema de seguridad de marcha, porejemplo, el ESP® o el asistente de frenado activo.
- si conduce de forma deportiva, a elevada velocidad por las curvas o con fuertes aceleraciones
- si el sistema ESP® está desconectado
- si circula con un remolque y la conexión eléctrica con el remolque está correctamente establecida
- si se ha detectado y mostrado una pérdida de presión de los neumáticos o un neumático defectuoso

La operatividad del sistema puede verse limitada o el sistema puede dejar de funcionar en las siguientes situaciones:

- Si la visibilidad es mala, porejemplo, en caso de iluminación insuficiente de la calzada, si se suceden tramos sombreados en la calzada o en caso de lluvia, nieve, niebla o fuertes salpicaduras de agua.
- En caso de deslumbramiento, por ejemplo, a causa de los vehículos que circulan en sentido contrario, por la irradiación directa del sol o por reflejos.
- Si el parabrisas está sucio en la zona de la cámara multifunción o si la cámara está empañada, sucia o cubierta.

- Si no hay marcas de limitación de carril o si hay varias marcas poco claras para un carril, porejemplo, en una zona en obras.
- Si las líneas delimitadoras de la calzada están desgastadas, oscuras o cubiertas.
- Si la distancia con respecto al vehículo precedente es demasiado corta y, a consecuencia de ello, no pueden detectarse las marcas de limitación de carril.
- Si las marcas de limitación de carril cambian rápidamente, porejemplo, en caso de una bifurcación de los carriles, o si se cruzan o unen varios carriles.
- En calzadas muy estrechas y sinuosas.

Conexión/desconexión del detector de cambio de carril o del detector activo de cambio de carril

Sistema multimedia:

→ → Ajustes → Asistencia

▶ Seleccione **Asist. mantenim. carril** o **Asist. activo manten. carril conectado**.

Conexión o desconexión de la advertencia

▶ Seleccione **Asist. mantenim. carril** o **Asist. activo manten. carril conectado**.

▶ Seleccione **Aviso**.

Modo de trabajo con toma de fuerza

Conexión y desconexión de la toma de fuerza

Tenga en cuenta las siguientes indicaciones:

- En caso de fuerte carga de la toma de fuerza, p. ej. debido a una elevada carga por toma de potencia a una temperatura exterior alta, la temperatura del aceite del cambio puede aumentar de forma no admisible. En tal caso, accione la toma de fuerza a intervalos periódicos entre cinco y diez minutos bajo carga parcial.
- Conecte la toma de fuerza solo con el vehículo parado y el cambio en la posición de ralentí o punto muerto.
- Tenga en cuenta que el número de revoluciones del motor durante el funcionamiento no supere las 2.500 r/min.
- En los vehículos con bloqueo del cambio, el cambio manual está bloqueado cuando la toma de fuerza está conectada.
- En los vehículos sin bloqueo del cambio, puede acoplar la primera o la segunda mar-

cha y conducir después de conectar la toma de fuerza. No cambie de marcha mientras conduce cuando la toma de fuerza esté conectada. Por ello, arranque con la primera o segunda marcha en función de la velocidad deseada.

- Tenga en cuenta las indicaciones del fabricante en las instrucciones de servicio antes de utilizar la toma de fuerza en relación con la superestructura.

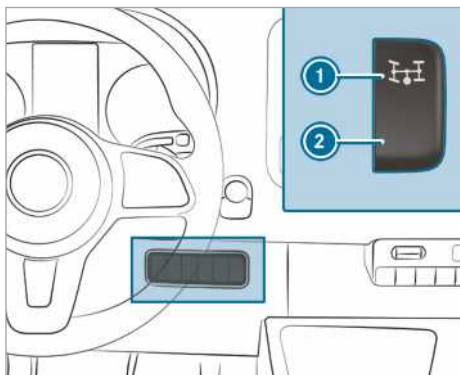

▶ **Conexión:** detenga el vehículo y acople el cambio en punto muerto.

▶ Pise el pedal del embrague.

▶ Espere unos cinco segundos y luego, con el motor en marcha, presione la parte superior del interruptor ①.

▶ Retire el pie del pedal del embrague.

En los vehículos con regulación automática del número de revoluciones (ADR), el número de revoluciones del motor se incrementa automáticamente a un régimen de revoluciones preajustado o ajustable por usted: el número de revoluciones constante del motor. En el visualizador multifunción se muestra el aviso [Regulación del número de revoluciones de trabajo activa](#) y [Toma de fuerza activa](#).

▶ **Desconexión:** detenga el vehículo y acople el cambio en punto muerto.

▶ Pise el pedal del embrague.

▶ Espere unos cinco segundos y luego, con el motor en marcha, presione la parte inferior del interruptor ②.

▶ Retire el pie del pedal del embrague.

ADR (regulación del número de revoluciones de trabajo)

Funcionamiento de la ADR (regulación del número de revoluciones de trabajo)

Después de la conexión, la ADR aumenta automáticamente las revoluciones del motor a un número de revoluciones previamente ajustado o ajustado por usted.

- ① Después de un arranque en frío, aumenta automáticamente el número de revoluciones de ralentí del motor. Si el número de revoluciones de trabajo previamente ajustado es inferior al número de revoluciones de ralentí aumentado, el número de revoluciones de trabajo se alcanzará tras una fase de calentamiento.

Solo podrá conectar la ADR con el vehículo parado y el freno de estacionamiento accionado.

En los vehículos con cambio automático, la palanca selectora debe estar en la posición

P.

Conexión/desconexión de ADR

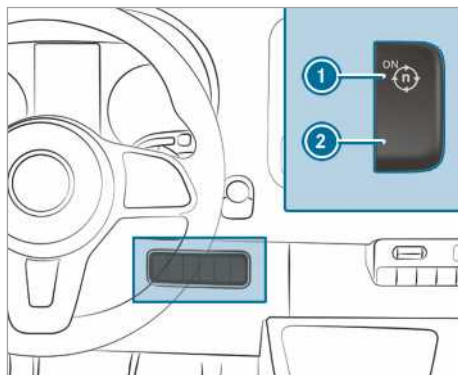

▶ **Conectar:** con el motor en marcha, presione el interruptor ①.

En el visualizador multifunción se muestra el aviso [Regulación del número de revoluciones de trabajo activa](#).

▶ **Desconectar:** con el motor en marcha, presione el interruptor ②.

La ADR se desconecta de forma automática en las siguientes situaciones:

- Al soltar el freno de estacionamiento.
- Al pisar el pedal de freno.
- Si el vehículo se mueve.

- Si la unidad de control detecta una anomalía.

Ajuste de la ADR

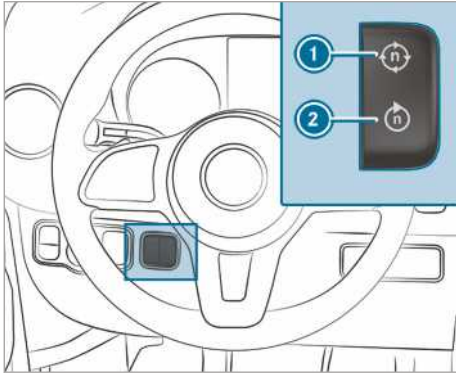

- ▶ Conecte la toma de fuerza (→ página 191) o la ADR.
- ▶ **Aumentar:** pulse el interruptor ①.
- ▶ **Reducir:** pulse el interruptor ②.

Modo con remolque

Indicaciones sobre el modo con remolque

⚠ ADVERTENCIA Peligro de lesiones y accidente por exceso de carga de apoyo

Si supera la carga de apoyo autorizada al utilizar el soporte, el sistema portaequipajes se puede soltar del vehículo y poner en peligro a los demás usuarios de la vía pública.

- ▶ Respete siempre la carga de apoyo autorizada al utilizar el soporte.

⚠ ADVERTENCIA Coleo del conjunto vehículo/remolque por velocidad elevada

Si el conjunto vehículo/remolque colea, puede perder el control sobre él.

El conjunto vehículo/remolque podría incluso volcar.

- ▶ En ningún caso intente enderezar el conjunto vehículo/remolque aumentando la velocidad.
- ▶ Reduzca la velocidad y no cambie de sentido.
- ▶ En caso necesario, frene.

⚠ ADVERTENCIA Peligro de accidente por sistema de frenos sobrecalentado

Si deja reposar el pie sobre el pedal de freno durante la marcha, el sistema de frenos se puede sobrecalentar.

Con ello, la distancia de frenado se prolonga y el sistema de frenos podría incluso fallar.

- ▶ No utilice nunca el pedal de freno como reposapiés.
- ▶ Durante la marcha no pise el pedal de freno y el pedal acelerador simultáneamente.

ⓘ INDICACIÓN Desgaste de los forros de freno por pisar el pedal de freno de forma prolongada

- ▶ Durante la marcha no pise el pedal de freno de forma prolongada.
- ▶ Acople con anticipación una marcha inferior para utilizar el efecto de frenado del motor.

Si usa un enganche para remolque extraíble, es imprescindible que tenga en cuenta las Instrucciones de servicio del fabricante del enganche para remolque.

Estacione el conjunto vehículo/remolque sobre una superficie tan plana como sea posible y asegúrelo a fin de evitar su desplazamiento (→ página 159). Enganche y desenganche el remolque con precaución.

Preste atención al retroceder con el vehículo tractor a que no haya nadie entre el vehículo y el remolque.

Si no engancha el remolque al vehículo tractor de la forma correcta, el remolque puede desprenderse. El remolque listo para circular debe estar detrás del vehículo tractor en posición horizontal.

Tenga en cuenta las siguientes indicaciones respecto a la carga de apoyo:

- Utilice en la medida de lo posible la carga de apoyo máxima.
- No exceda la carga de apoyo autorizada ni quede por debajo de esta.

No se deben sobrepasar los siguientes valores:

- Masa máxima remolcable autorizada frenado o sin frenar

La masa máxima remolcable autorizada para remolques no frenados es de 750 kg.

- Carga sobre el eje trasero autorizada del vehículo tractor
- Masa máxima autorizada del vehículo tractor
- Masa máxima autorizada del remolque
- Masa máxima autorizada del conjunto de carretera
- Velocidad máxima autorizada del remolque

Los valores normativos autorizados, que no pueden ser rebasados, figuran en las siguientes ubicaciones:

- en su documentación del vehículo
- en la placa de características del dispositivo de remolque
- en la placa de características del remolque
- en la placa de características del vehículo

En caso de divergencia entre datos prevalecerá el valor más bajo.

Antes de ponerse en marcha asegúrese de lo siguiente:

- La presión de los neumáticos del eje trasero del vehículo tractor está ajustada a la carga máxima.
- Los faros están ajustados correctamente.

El comportamiento del vehículo varía al circular con remolque:

- El conjunto vehículo/remolque es más pesado.
- La capacidad ascensional y de aceleración del conjunto vehículo/remolque está limitada.
- El conjunto vehículo/remolque necesita una distancia de frenado más larga.
- El conjunto vehículo/remolque reacciona más bruscamente al viento lateral racheado.
- El conjunto vehículo/remolque requiere más tacto al maniobrar.
- El conjunto vehículo/remolque tiene un círculo de viraje mayor.

Debido a ello, puede empeorar el comportamiento de marcha.

Al circular con un conjunto vehículo/remolque, adapte siempre su velocidad a las condiciones actuales de la meteorología y de la calzada. Conduzca con cuidado. Mantenga suficiente distancia de seguridad.

Respete la velocidad máxima de 80 km/h o 100 km/h también en los países en los que se

permiten velocidades más elevadas para conjuntos vehículo/remolque.

Respete la velocidad máxima legalmente prescrita para conjuntos vehículo/remolque del país correspondiente. Antes de la marcha, consulte en la documentación de vehículo del remolque cuál es la velocidad máxima permitida para su remolque.

El dispositivo de remolque forma parte de las piezas del vehículo especialmente importantes para la seguridad vial. Tenga en cuenta las indicaciones sobre el manejo, la conservación y el mantenimiento de las Instrucciones de servicio del fabricante.

- ⓘ Tenga en cuenta que, en el modo con remolque, PARKTRONIC no está disponible o solo lo está de forma limitada.
- ⓘ La altura de la rótula varía a medida que se carga el vehículo. En este caso utilice un remolque con lanza regulable en altura.

Indicaciones para la marcha

La velocidad máxima autorizada para conjuntos vehículo/remolque depende del tipo de remolque. Antes de la marcha, consulte en la documentación de vehículo del remolque cuál es la velocidad máxima permitida para su remolque.

El comportamiento del vehículo varía al circular con remolque y consume más combustible. Al circular por declives largos y pronunciados debe acoplar anticipadamente las gamas de marchas **3, 2 o 1**.

- ⓘ Esto también es válido si tiene conectado el TEMPOMAT o el limitador de velocidad.

De esta forma aprovechará el efecto de frenado del motor y deberá frenar menos para mantener la velocidad. Con ello descarga el sistema de frenos y evita un sobrecalentamiento de los frenos y su rápido desgaste. Si tiene que efectuar un frenado adicional, no pise el pedal de freno de forma permanente sino a intervalos.

Consejos para la marcha

Si el remolque oscila, tenga en cuenta los siguientes puntos:

- No acelere en ningún caso.
- No maniobre en sentido contrario.
- En caso necesario, frene.

- i** Puede disminuir el peligro de coleo y de oscilación del remolque mediante el montaje posterior de estabilizadores o programas de estabilidad para remolques. En cualquier punto de servicio Mercedes-Benz podrá obtener información más precisa al respecto.
- Mantenga una distancia mayor de la que mantiene al conducir sin remolque.
- Evite frenadas bruscas. Si es posible, frene primero ligeramente para que el remolque vaya frenando al mismo tiempo. Aumente la fuerza de frenado rápidamente.
- La capacidad ascensional de arranque toma como referencia el nivel del mar. Tenga en cuenta en la conducción en montaña que con el aumento de la altura la potencia del motor e incluso también la capacidad ascensional de arranque disminuyen.

Montaje del cuello de rótula

⚠ ADVERTENCIA Peligro de lesiones y de accidente por un cuello de rótula montado o asegurado incorrectamente

Si el cuello de rótula no está enclavado, se puede soltar durante la marcha y poner en peligro a otros usuarios de la vía.

- ▶ Enclave el cuello de rótula de la forma descrita y asegúrese de que el cuello de rótula esté montado de forma segura.

⚠ ADVERTENCIA Peligro de accidente por cuello de rótula no enclavado

Si el cuello de rótula no está enclavado, se puede soltar el remolque.

- ▶ Enclave el cuello de rótula siempre de la forma descrita y asegúrese de que el cuello de rótula esté montado de forma segura.

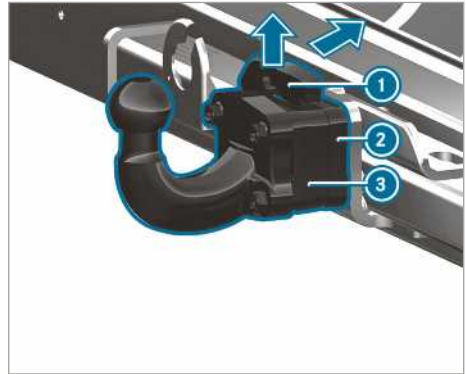

- ▶ Asegure el vehículo con el freno de estacionamiento para impedir su desplazamiento.
- ▶ Tire hacia arriba del muelle de seguridad **1** del cuello de rótula **3** en la dirección indicada por la flecha, presiónelo hacia atrás y manténgalo en esa posición.

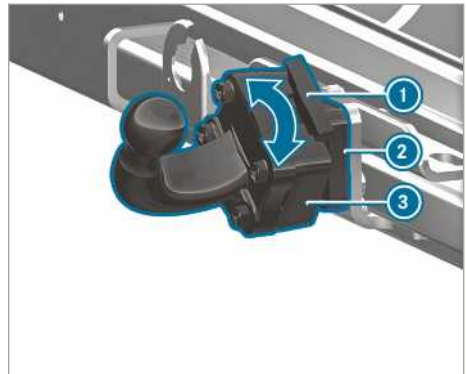

- ▶ Coloque el cuello de rótula **3** en su alojamiento **2** y gírelo en la dirección indicada por la flecha, hasta que el cuello de rótula **3** apunte hacia arriba verticalmente.
- ▶ Vuelva a enganchar el muelle de seguridad **1**.
- i** Si el cuello de rótula está sucio, límpielo antes del montaje.

Desmontaje del cuello de rótula

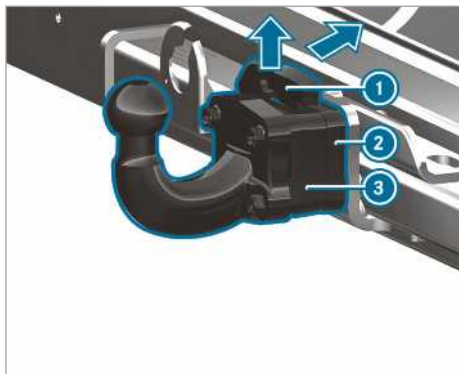

- ▶ Asegure el vehículo con el freno de estacionamiento para impedir su desplazamiento.
- ▶ Tire hacia arriba del muelle de seguridad ① en la dirección indicada por la flecha y presiónelo hacia atrás.
- ▶ Sujete el cuello de rótula ③.
- ▶ Gire el cuello de rótula ③ en la dirección indicada por la flecha y sáquelo de su alojamiento ②.
- ▶ Coloque la cubierta de plástico en el alojamiento de cuello de rótula ②.
- ▶ Si el cuello de rótula está sucio, límpielo.
- ▶ Ponga la tapa protectora sobre la rótula.
- ▶ Coloque y asegure el cuello de rótula correctamente.

Enganche/desenganche del remolque

Requisitos

- El cuello de rótula debe estar enclavado en la posición de bloqueo segura.

Los remolques con enchufes de 7 polos se pueden conectar al vehículo por medio de los adaptadores siguientes:

- Conector adaptador
- Cable adaptador

Enganche del remolque

! **INDICACIÓN** Daño de la batería del vehículo por descarga completa

Al cargar la batería del remolque por medio de la alimentación eléctrica del remolque, se puede dañar la batería del vehículo.

▶ No utilice la alimentación eléctrica del vehículo para cargar la batería del remolque.

- ▶ **Vehículos con cambio automático:** acople la palanca selectora en la posición **[P]**.
- ▶ Accione el freno de estacionamiento del vehículo.
- ▶ Cierre todas las puertas.
- ▶ Retire la tapa protectora de la rótula y colóquela en un lugar seguro (→ página 82).
- ◻ **i** La altura de la rótula varía a medida que se carga el vehículo. En tal caso utilice un remolque con lanza regulable en altura.
- ▶ Enganche el cable de retención del remolque en la argolla del cuello de rótula.
- ▶ Quite el seguro contra desplazamiento involuntario del remolque, por ejemplo, los calzos.
- ▶ Suelte el freno de estacionamiento del remolque.
- ▶ Coloque el remolque en posición horizontal detrás del vehículo y engánchelo.



- ▶ Abra la tapa de la caja de enchufe.
- ▶ Coloque el enchufe con el resalte ① en la ranura ③ de la caja de enchufe.
- ▶ Gire el acoplamiento de bayoneta ② hacia la derecha hasta el tope.
- ▶ Enclave la tapa.
- ▶ Fije el cable con cintas sujetacables al remolque (solo con cable adaptador).

- ▶ Garantice la libertad de movimiento de los cables al tomar curvas.
- ▶ Pulse el interruptor combinado hacia arriba/abajo y compruebe si parpadea la correspondiente luz intermitente en el remolque.

Incluso si el remolque está conectado correctamente se puede mostrar un aviso en el visualizador multifunción en los siguientes casos:

- Hay LEDs montados en el sistema de iluminación del remolque.
 - No se alcanza la corriente mínima (50 mA) de la iluminación del remolque.
- ⓘ Puede conectar accesorios de una potencia máxima de 240 W al suministro de tensión permanente.

cubierta de plástico en el alojamiento de cuello de rótula del vehículo.

Desenganche del remolque

⚠ ADVERTENCIA Peligro de aplastamiento y aprisionamiento al desenganchar

Si desengancha un remolque con el freno de inercia actuando sobre la zapata primaria, su mano puede quedar atrapada entre el vehículo y la lanza.

- ▶ No desenganche el remolque con el freno de inercia actuando sobre la zapata primaria.

No desenganche un remolque con freno de inercia actuando sobre la zapata primaria, de lo contrario la elevación de los frenos de inercia podría dañar su vehículo.

- ▶ **Vehículos con cambio automático:** acople la palanca selectora en la posición **P**.
 - ▶ Accione el freno de estacionamiento del vehículo.
 - ▶ Cierre todas las puertas.
 - ▶ Accione el freno de estacionamiento del remolque.
 - ▶ Agregue un seguro adicional, un calzo o similar, al remolque para impedir su desplazamiento.
 - ▶ Desconecte la conexión eléctrica entre el vehículo y el remolque.
 - ▶ Desenganche el remolque.
 - ▶ Ponga la tapa protectora sobre la rótula.
- ⓘ En vehículos con dispositivo de remolque extraíble: tras desacoplar el remolque, desmonte el cuello de rótula y coloque la

Sinopsis del visualizador del cuadro de instrumentos

⚠ ADVERTENCIA Peligro de accidente por fallo del visualizador del cuadro de instrumentos

Si el visualizador del cuadro de instrumentos presenta fallos o hay una avería, no podrá usted detectar limitaciones funcionales en sistemas relevantes desde el punto de vista de la seguridad.

La seguridad de funcionamiento de su vehículo podría verse afectada.

- ▶ Prosiga la marcha con precaución.
- ▶ Encargue inmediatamente la revisión del vehículo en un taller especializado.

Si no se puede garantizar la seguridad de funcionamiento del vehículo, detenga inmediatamente el vehículo sin poner en peligro la seguridad vial. Póngase en contacto con un taller especializado.

Visualizador del cuadro de instrumentos

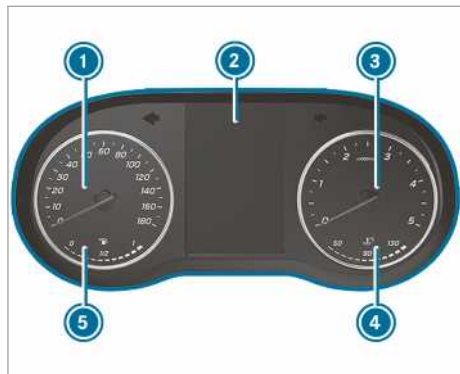

Visualizador del cuadro de instrumentos con pantalla en color (ejemplo)

- ① Velocímetro
- ② Visualizador multifunción
- ③ Cuentarrevoluciones
- ④ Indicación de la temperatura del líquido refrigerante
- ⑤ Indicador de nivel de combustible e indicación de posición de la tapa del depósito de combustible

La indicación de la temperatura del líquido refrigerante ④ puede llegar hasta 120 °C en condiciones de marcha normales.

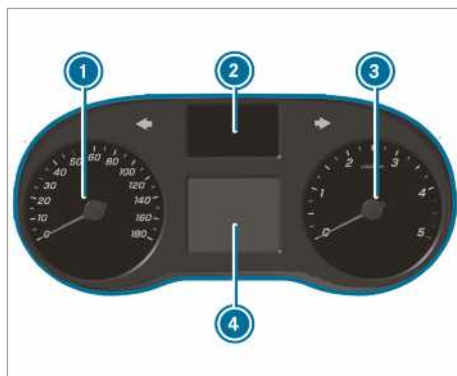

Visualizador del cuadro de instrumentos con pantalla en blanco y negro (ejemplo)

- ① Velocímetro
- ② Indicación testigos de control
- ③ Cuentarrevoluciones
- ④ Visualizador multifunción

! **INDICACIÓN** Avería del motor por número de revoluciones demasiado elevado

Si circula en el margen de sobregiro, provoca daños al motor.

- ▶ No circule en el margen de sobregiro.

Al alcanzar la marca roja en el cuentarrevoluciones ③ (margen de sobregiro), se corta la alimentación de combustible para proteger el motor.

⚠ ADVERTENCIA Peligro de sufrir quemaduras al abrir el capó

Si abre el capó con el motor sobrecalentado o con un incendio en el compartimento del motor, puede entrar en contacto con gases calientes u otras fugas de sustancias de servicio.

- ▶ Antes de abrir el capó, deje que el motor sobrecalentado se enfríe.
- ▶ En caso de incendio en el compartimento del motor, mantenga el capó cerrado y avise a los bomberos.

Sinopsis de las teclas del volante

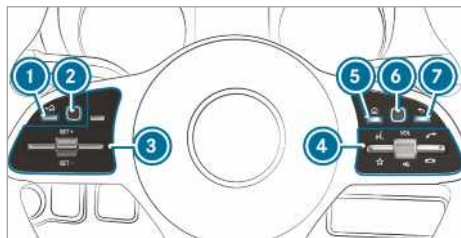

- ① Tecla de retroceso, izquierda (ordenador de a bordo)
- ② Touch-Control, izquierda (ordenador de a bordo)
- ③ Grupo de teclas para el manejo del TEMPO-MAT o el asistente activo de distancia DIS-TRONIC
- ④ Grupo de teclas:

- Mando fónico
- Visualización de favoritos (sistema multimedia)

VOL: aumento y reducción del volumen o desconexión del sonido con el regulador giratorio

Establecimiento/aceptación de una llamada

Rechazo/finalización de una llamada

- ⑤ Tecla del menú principal (sistema multimedia)
- ⑥ Touch-Control, derecha (sistema multimedia)
- ⑦ Tecla de retroceso, derecha (sistema multimedia)

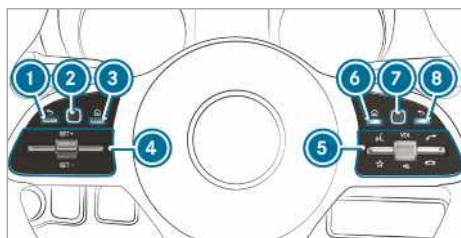

- ① Tecla de retroceso, izquierda (ordenador de a bordo)
- ② Touch-Control, izquierda (ordenador de a bordo)
- ③ Tecla del menú principal (ordenador de a bordo)

- ④ Grupo de teclas para el manejo del TEMPO-MAT o el asistente activo de distancia DIS-TRONIC

- ⑤ Grupo de teclas:

Mando fónico

Visualización de favoritos (sistema multimedia)

VOL: aumento y reducción del volumen o desconexión del sonido con el regulador giratorio

Establecimiento/aceptación de una llamada

Rechazo/finalización de una llamada

- ⑥ Tecla del menú principal (sistema multimedia)

- ⑦ Touch-Control, derecha (sistema multimedia)

- ⑧ Tecla de retroceso, derecha (sistema multimedia)

Manejo del ordenador de a bordo

⚠ ADVERTENCIA Peligro de distracción debido a los sistemas de información y los equipos de comunicación

Si maneja sistemas de información y equipos de comunicación integrados en el vehículo durante la marcha, podría distraer su atención del tráfico. Adicionalmente puede perder el control de su vehículo.

► Utilice estos equipos solo si el estado del tráfico lo permite.

► Si no puede garantizar esto, detenga el vehículo sin poner en peligro la seguridad vial y realice las entradas con el vehículo parado.

Cuando utilice el ordenador de a bordo, observe la legislación vigente del país en el que se encuentre en ese momento.

Manejo del ordenador de a bordo (vehículos con teclas en el volante de la dirección)

- ① Las indicaciones del ordenador de a bordo aparecen en el visualizador multifunción (→ página 200).

Si la función está conectada mientras se maneja el ordenador de a bordo, se emiten diferentes señales acústicas a modo de confirmación. Entre otras, se emite una señal acústica al alcanzar el final de una lista o al desplazarse por una lista.

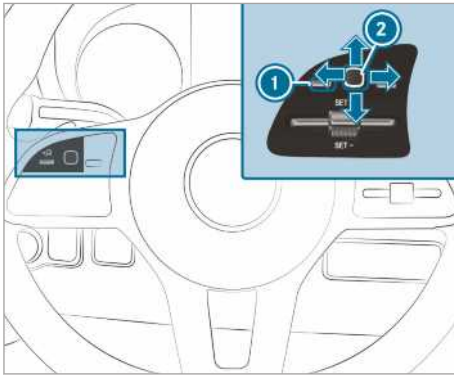

El ordenador de a bordo se maneja mediante el Touch Control ② y la tecla de retroceso ①, situados a la izquierda.

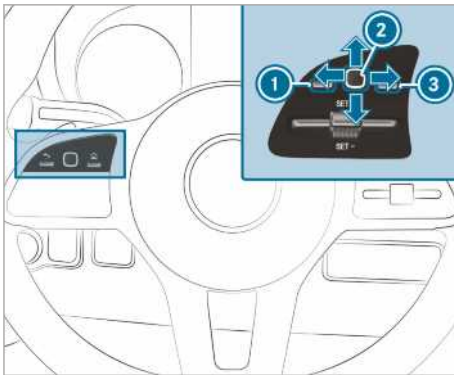

El ordenador de a bordo se maneja mediante las siguientes teclas:

- mediante la tecla de retroceso de la izquierda ①
- mediante el Touch Control de la izquierda ②
- mediante la tecla del menú principal de la izquierda ③

Están disponibles los siguientes menús:

- Servicio
- Asistencia
- Viaje
- Navegación
- Radio
- Medios
- Teléfono
- Ajustes

▶ **Apertura del menú principal:** pulse repetidamente la tecla de retroceso ① de la izquierda o púlsela una vez y manténgala pulsada.

① **Vehículos sin asistente activo de distancia DISTRONIC:** puede abrir el menú principal del ordenador de a bordo con la tecla

▶ **Desplazamiento por la barra de menús:** efectúe un gesto táctil hacia la izquierda o hacia la derecha sobre el Touch Control de la izquierda ②.

▶ **Apertura de un menú o confirmación de una selección:** pulse el Touch Control ② de la izquierda.

▶ **Desplazamiento por indicaciones o listas del menú:** efectúe un gesto táctil hacia arriba o hacia abajo sobre el Touch Control de la izquierda ②.

▶ **Apertura de un submenú o confirmación de una selección:** pulse el Touch Control ② de la izquierda.

▶ **Salida de un submenú:** pulse la tecla de retroceso ① de la izquierda.

Si se encuentra en un submenú y pulsa la tecla de retroceso de la izquierda ① de forma prolongada, aparece el menú principal.

Sinopsis de las indicaciones del visualizador multifunción

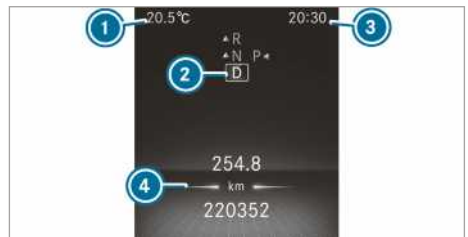

Visualizador del cuadro de instrumentos con pantalla en color

- ① Temperatura exterior
- ② Posición del cambio
- ③ Horario
- ④ Campo de indicación



Visualizador del cuadro de instrumentos con pantalla en blanco y negro

- ① Temperatura exterior
- ② Campo de indicación
- ③ Horario
- ④ Posición del cambio

Más indicaciones en el visualizador multifunción:

- ↑ Recomendación de cambio de marcha
- Ayuda para aparcar PARKTRONIC desconectada
- TEMPOMAT (→ página 171)
- Asistente activo de distancia DISTRONIC (→ página 174)
- LIM** Limitador de velocidad (→ página 172)
- DSR** DSR (→ página 145)
- Función de parada y arranque ECO (→ página 135)
- HOLD** Función HOLD (→ página 177)
- Luces de carretera automáticas (→ página 95)
- 120 km/h!** Velocidad máxima permitida excedida (solo para determinados países)
- ATTENTION ASSIST desconectado
- Una puerta no está correctamente cerrada.
- Limpialunetas trasero conectado (→ página 105)
- LOW RANGE** LOW RANGE activo (→ página 145)
- Retardador (vea las Instrucciones de servicio correspondientes)
- SOS NOT READY** Sistema de llamada de emergencia inactivo
- Detector activo de cambio de carril desconectado (→ página 190)



Asistente de frenado activo desconectado (→ página 168)



Control de ángulo muerto desconectado (→ página 187)

Vehículos con asistente para señales de tráfico: indicaciones y señales de tráfico detectadas (→ página 185).

Ajuste de la iluminación de los instrumentos

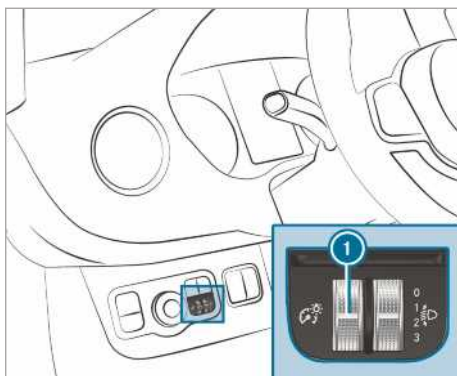

- ▶ Gire el regulador de brillo ① hacia arriba o hacia abajo.
Se ajusta la iluminación del visualizador del cuadro de instrumentos y de los elementos de mando del habitáculo.
- ⓘ En vehículos sin regulador de brillo ①, la iluminación de los instrumentos se puede ajustar en el ordenador de a bordo (→ página 206).

Menús y submenús

Apertura de las funciones del menú de servicio

Ordenador de a bordo:

- Servicio
 - ▶ Seleccione y confirme la función deseada.
- Las siguientes funciones están disponibles en el menú de servicio:
- **Avisos:** memoria de avisos (→ página 394)
 - **AdBlue:** visualización de la autonomía y el nivel de llenado de AdBlue® (→ página 155)
 - **Neumáticos:**

- Comprobación de la presión de los neumáticos con el control de la presión de los neumáticos (→ página 358)
- Reinicio del control de la presión de los neumáticos (→ página 359)
- **ASSYST PLUS:** consulta de la fecha de servicio (→ página 303)
- **Nivel aceite de motor:** medición del nivel de aceite del motor
- **Información consumo:** inicio de la regeneración (→ página 136)
- **Consumo a largo plazo**

Apertura del gráfico de asistencia

Ordenador de a bordo:

→ Asistencia

▶ Seleccione y confirme la indicación que desee.

Las siguientes indicaciones están disponibles en el menú Gráfico de asistencia:

- Gráfico de asistencia
- Nivel de atención (→ página 184)

▶ Cambie entre las indicaciones y confirme la indicación seleccionada.

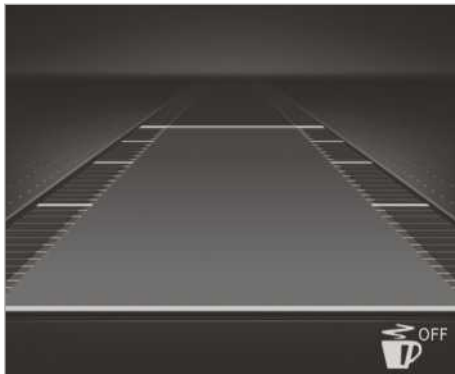

Visualizador del cuadro de instrumentos con pantalla en color

Las siguientes indicaciones de estado están disponibles en el gráfico de asistencia:

- ATENTION ASSIST desconectado
- Indicación del asistente activo de distancia DISTRONIC (→ página 174)

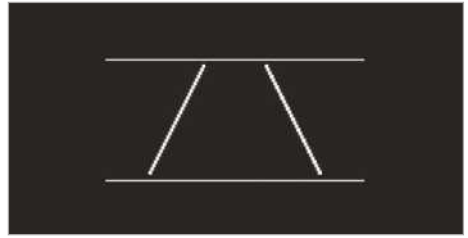

Visualizador del cuadro de instrumentos con pantalla en blanco y negro

Las siguientes indicaciones de estado están disponibles en el gráfico de asistencia:

- Líneas delimitadoras del carril discontinuas: detector de cambio de carril desconectado
- Líneas delimitadoras del carril continuas y finas: detector de cambio de carril conectado, no preparado para emitir advertencias
- Líneas delimitadoras del carril continuas y gruesas: detector de cambio de carril preparado para emitir advertencias

Solicitud de las indicaciones del menú Viaje

Ordenador de a bordo:

→ Viaje

▶ Seleccione y confirme la indicación que desee.

En el menú Viaje, están disponibles las siguientes indicaciones:

- Indicación estándar
- Autonomía y consumo actual de combustible
En determinadas motorizaciones, se muestra además una indicación de recuperación energética. Si queda una cantidad pequeña de combustible en el depósito de combustible, en lugar de la autonomía aproximada se muestra un vehículo repostando.
- Indicación ECO (→ página 136)
- Ordenador de viaje:
 - Desde inicio
 - Desde reset
- Velocímetro digital



Visualizador del cuadro de instrumentos con pantalla en color

Indicación estándar (ejemplo)

- ① Kilometraje parcial
- ② Kilometraje total



Visualizador del cuadro de instrumentos con pantalla en blanco y negro

Indicación estándar (ejemplo)

- ① Kilometraje parcial
- ② Kilometraje total

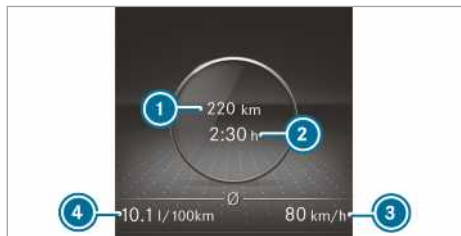

Visualizador del cuadro de instrumentos con pantalla en color

Ordenador de viaje (ejemplo)

- ① Trayecto recorrido (Desde inicio/Desde reset)
- ② Tiempo de marcha (Desde inicio/Desde reset)
- ③ Velocidad media (Desde inicio/Desde reset)
- ④ Consumo de combustible promedio (Desde inicio/Desde reset)

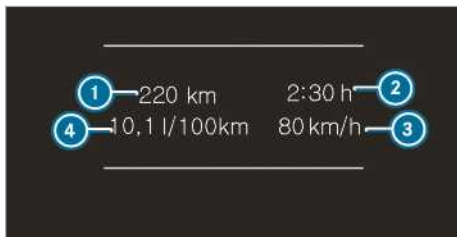

Indicación del visualizador del cuadro de instrumentos con pantalla en blanco y negro

Ordenador de viaje (ejemplo)

- ① Trayecto recorrido (Desde inicio/Desde reset)
- ② Tiempo de marcha (Desde inicio/Desde reset)
- ③ Velocidad media (Desde inicio/Desde reset)
- ④ Consumo de combustible promedio (Desde inicio/Desde reset)

Reposición de los valores del menú Viaje del ordenador de a bordo

Ordenador de a bordo:

➤ Viaje

- ⓘ La gráfica del menú principal mostrado puede diferir. Por ello, tenga en cuenta la sinopsis del menú del visualizador del cuadro de instrumentos (→ página 199).

Puede repositonar los valores de las siguientes funciones:

- Kilometraje parcial:
 - ¿Repositonar el contador de recorridos?
- Ordenador de viaje:
 - Desde inicio
 - Desde reset
- Indicación ECO

- ▶ Seleccione la función que desea repositonar y confirme la selección.
- ▶ Confirme la pregunta ¿Volver a los valores iniciales? con Sí.

Apertura de las indicaciones de navegación en el ordenador de a bordo

Ordenador de a bordo:

➔ Navegación



Ninguna maniobra de marcha indicada (ejemplo)

- ① Distancia al siguiente punto de destino
- ② Hora de llegada estimada
- ③ Distancia hasta la siguiente maniobra de marcha
- ④ Vía por la que circula



Maniobra de marcha indicada (ejemplo)

- ① Vía por la que circulará cuando efectúe la maniobra
- ② Rumbo de la maniobra
- ③ Distancia hasta la maniobra de marcha
- ④ Símbolo de la maniobra
- ⑤ Carril recomendado y carril añadido en el transcurso de una maniobra de marcha (blanco)
- ⑥ Carril alternativo
- ⑦ Carril no recomendado (gris oscuro)

Otras indicaciones posibles están disponibles en el menú Navegación:

- **Dirección de marcha:** se muestra el sentido de la marcha y la vía por la que se circula.
- **Nueva ruta... o Calculando la ruta...:** el sistema calcula una nueva ruta.

- **Vía no registrada:** el sistema no conoce la vía, por ejemplo, en caso de vías nuevas.
- **Ninguna ruta:** el sistema no puede calcular ningún itinerario al punto de destino elegido.
- **Fuera del mapa:** el mapa de la posición actual no está disponible.
- **Llegada a zona de destino:** ha llegado a la zona de destino.
- **☒:** ha llegado al punto de destino o a un punto intermedio.

- ▶ Salga del menú o seleccione y confirme un destino. Si se introduce y confirma un destino, se inicia el guiado al destino.
- ▶ Si ya había activado un guiado al destino, se mostrará un aviso solicitando la confirmación de la finalización del guiado al destino actual.
- ▶ Confirme el mensaje. Se inicia el guiado al destino.

Sintonización de una emisora de radio

Ordenador de a bordo:

➔ Viaje



- ① Gama de frecuencia
- ② Emisora
- ③ Nombre del título
- ④ Nombre del artista

Están disponibles las siguientes indicaciones:

- Gama de frecuencia
- Lista de emisoras
- ▶ Seleccione la gama de frecuencia de la emisora de radio o una emisora de radio de la lista de emisoras.
- ▶ Confirme la selección.

Si selecciona una emisora en la memoria de emisoras, se muestra la posición de memoria junto al nombre de la emisora. Si selecciona una emisora

memorizada en la gama de frecuencia, se muestra una estrella junto al nombre de la emisora.

Manejo de la reproducción de medios con el ordenador de a bordo

Ordenador de a bordo:

➔ Medios



- ① Fuente multimedia
- ② Título actual y número de título
- ③ Nombre del artista
- ④ Nombre del álbum

Las siguientes indicaciones están disponibles en el menú Medios:

- Lista de selección de las fuentes multimedia
- Reproducción actual

- ▶ Seleccione y confirme la fuente multimedia.
- ▶ Seleccione y confirme la reproducción que desee.

ⓘ En la fuente multimedia TV, seleccione la emisora de esta forma.

Marcación del número de teléfono con el ordenador de a bordo

⚠ ADVERTENCIA Peligro de distracción debido a los sistemas de información y los equipos de comunicación

Si maneja sistemas de información y equipos de comunicación integrados en el vehículo durante la marcha, podría distraer su atención del tráfico. Adicionalmente puede perder el control de su vehículo.

- ▶ Utilice estos equipos solo si el estado del tráfico lo permite.
- ▶ Si no puede garantizar esto, detenga el vehículo sin poner en peligro la seguridad vial y realice las entradas con el vehículo parado.

Al realizar una llamada, observe la legislación vigente en el país en el que se encuentre en ese momento.

Requisitos

- El teléfono móvil está conectado con el sistema multimedia.

Ordenador de a bordo:

➔ Teléfono

Seleccione una de las siguientes entradas:

- Últimas llamadas
- Agenda de teléfonos
- Estado de llamada

Vehículos con sistema multimedia MBUX: en el menú **Teléfono** se muestran las últimas conexiones telefónicas (realizadas, aceptadas y perdidas).



- ▶ Seleccione y confirme un número de teléfono.
 - Si solo existe un número de teléfono memorizado para la entrada:** se selecciona el número de teléfono.
 - Si existen varios números de teléfono memorizados para la entrada:** seleccione y confirme el número de teléfono. Se marca el número de teléfono.



En lugar del número de teléfono marcado, pueden aparecer las siguientes indicaciones:

- **Esperar:** la aplicación se está iniciando. Si no se establece ninguna conexión Bluetooth® con el teléfono móvil, el sistema multimedia muestra el menú de autorización y conexión de un teléfono móvil (→ página 269).
- **Actualizando los datos:** la lista de llamadas se actualiza.
- **Importando contactos:** se importan los contactos del teléfono móvil o de un soporte físico de almacenamiento.

Aceptación/rechazo de una llamada

Cuando recibe una llamada, aparece el aviso **Llamada entrante** en el visualizador.

- ▶ Pulse  para aceptar la llamada o pulse  para rechazar la llamada.

También puede aceptar o rechazar la llamada mediante las teclas  o  del volante.

Apertura de los ajustes en el ordenador de a bordo

Ordenador de a bordo:

 [Ajustes](#)

En el menú Ajustes se pueden ajustar las siguientes entradas:

- [Luces](#)
 - Ajuste de la [Iluminac. instrum.](#)
- [Vehículo](#)
 - Conexión y desconexión del [Regensensor](#) (sensor de lluvia)
- Ajuste de la [Calefacción](#)
- [Anzeige und Bedienung](#)
 - Conexión y desconexión de la [Anzeige AdBlue Level](#) permanente

 Seleccione una entrada y confirme la selección.

 Realice los cambios correspondientes.

Indicaciones sobre la seguridad de funcionamiento

⚠ ADVERTENCIA Peligro de distracción debido a los sistemas de información y los equipos de comunicación

Si maneja sistemas de información y equipos de comunicación integrados en el vehículo durante la marcha, podría distraer su atención del tráfico. Adicionalmente puede perder el control de su vehículo.

- ▶ Utilice estos equipos solo si el estado del tráfico lo permite.
- ▶ Si no puede garantizar esto, detenga el vehículo sin poner en peligro la seguridad vial y realice las entradas con el vehículo parado.

⚠ ADVERTENCIA Peligro de distracción por manejar los equipos de comunicación móviles durante la marcha

Si maneja equipos de comunicación móviles durante la marcha, podría distraer su atención del tráfico. Adicionalmente puede perder el control de su vehículo.

- ▶ Maneje estos equipos solo con el vehículo parado.

Por su propia seguridad, es imprescindible que tenga en cuenta los siguientes puntos durante el manejo de equipos móviles de comunicación y especialmente de su sistema de mando fónico:



- Tenga en cuenta las disposiciones legales vigentes del país en el que se encuentre en ese momento.
- Maneje equipos móviles de comunicación y su sistema de mando fónico durante la marcha solo si el tráfico lo permite. De lo contrario, podría distraer su atención del tráfico y provocar un accidente, sufrir heridas o causarlas a otras personas.
- Si utiliza el sistema de mando fónico en una situación de emergencia, su voz puede alterarse y ello podría retrasar la conversación telefónica, por ejemplo, una llamada de emergencia.
- Familiarícese con las funciones del sistema de mando fónico antes de iniciar la marcha.

Manejo

Sinopsis del manejo mediante el volante multifunción

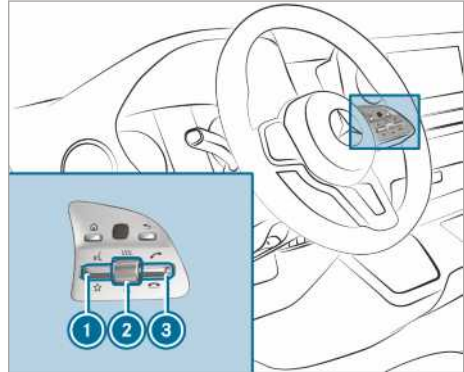
El LINGUATRONIC estará operativo aproximadamente medio minuto después de haber conectado el encendido.



- ① Pulsación hacia arriba del interruptor basculante:  inicio del diálogo de voz
- ② Pulsación del regulador giratorio:  desconexión/conexión del sonido (finalización del diálogo)
Giro hacia arriba/abajo del regulador giratorio: aumento/disminución del volumen
- ③ Pulsación hacia abajo del interruptor basculante:  rechazo/finalización de una llamada (finalización del diálogo)

Realización del diálogo con LINGUATRONIC

Para el diálogo con el LINGUATRONIC se pueden usar frases completas del lenguaje coloquial como comandos de voz, como, por ejemplo, "Mostrar la lista de las últimas llamadas" o "¿Qué temperatura hace fuera?". Tampoco es necesario cambiar primero a la aplicación correspondiente como "Teléfono" o "Funcionamiento del vehículo".





▶ Activación o continuación del diálogo

mediante palabra clave: diga "Hola, Mercedes" para activar el LINGUATRONIC. La activación de la voz debe estar conectada en el sistema multimedia (→ página 209). Para ello no es necesario pulsar el interruptor basculante  hacia arriba.

La activación de la voz también se puede combinar directamente con un comando de

voz, por ejemplo, "Hola, Mercedes, ¿a qué velocidad se puede circular aquí?".

O bien:

- ▶ Pulse hacia arriba el interruptor basculante  en el volante multifunción. Se puede pronunciar un comando de voz después de una señal acústica.
- ▶ **Corrección de la entrada:** pronuncie el comando de voz "Corregir".
- ▶ **Selección de un registro de la lista de selección:** pronuncie el número de línea o el contenido.
- ▶ **Desplazamiento por la lista de selección:** pronuncie los comandos de voz "Siguiente página" o "Página anterior".
- ▶ **Interrupción del diálogo:** pronuncie el comando de voz "Pausa". Se puede continuar el diálogo con el comando de voz "Hola, Mercedes" o pulsando el interruptor basculante  del volante multifunción hacia arriba.
- ▶ **Salto al diálogo anterior:** pronuncie el comando de voz "Atrás".
- ▶ **Retroceso al nivel de diálogo superior:** pronuncie el comando de voz "Inicio".
- ▶ **Cancelación del diálogo:** pronuncie el comando de voz "Cerrar" o pulse la tecla  o  en el volante multifunción.
- ▶ **Interrupción durante la indicación fónica:** pronuncie un comando durante el diálogo de voz, mientras el sistema está respondiendo. Las indicaciones fónicas se abrevian y el destino se alcanza más rápido.
Para ello, la opción correspondiente debe estar conectada en el sistema multimedia.

Funciones manejables

Con el sistema de mando fónico LINGUATRONIC puede manejar, en función del equipamiento, las siguientes funciones:

- Teléfono
- SMS
- Navegación
- Agenda
- Radio
- Medios
- Funciones del vehículo
- Información meteorológica

Solo tendrá la plena funcionalidad a su disposición con el mando fónico online activo (→ página 209).

Sinopsis de los tipos de comandos de voz

Se distinguen las siguientes clases de comandos de voz:

- **Comandos de voz globales:** se pueden pronunciar en cualquier momento e independientemente de la aplicación actual, por ejemplo, los comandos de voz "Ir a", "Llamar" o "SMS para".
- **Comandos de voz específicos de la aplicación:** solo están disponibles para la aplicación activa.

Además de la aplicación activa en el visualizador, se muestran, por ejemplo, los comandos de voz globales y los comandos de voz específicos de la aplicación correspondientes en un teleprompter. Puede desplazarse por las listas o manejarlas mediante la voz.

Funciones de introducción de cifras

- Puede utilizar las cifras del cero al nueve.
- Los números de teléfono se pueden introducir cifra a cifra.

Indicaciones sobre el idioma ajustado

Puede modificar el idioma del LINGUATRONIC ajustando el idioma del sistema. Si el LINGUATRONIC no admite el idioma del sistema ajustado, se selecciona el inglés.

LINGUATRONIC pone a su disposición los siguientes idiomas:

- Alemán
- Inglés
- Francés
- Italiano
- Neerlandés
- Polaco
- Portugués
- Ruso
- Sueco
- Español
- Checo
- Turco

Ajuste del LINGUATRONIC (sistema multimedia)

Requisitos

Para el mando fónico online:

- Su vehículo está vinculado a su cuenta de usuario Mercedes PRO (→ página 218).
- Se ha establecido una conexión a Internet (→ página 280).

Para la activación de contactos para el uso en línea:

- El mando fónico online está activado.

Sistema multimedia:

→  ► Ajustes ► Sistema
► LINGUATRONIC

Conexión/desconexión de la activación de la voz del LINGUATRONIC

- Seleccione [Activación de la voz "Hola Mercedes"](#).

En función del estado anterior, la función se conecta o desconecta.

Si la función está activa, el diálogo interactivo puede activarse a través del comando de voz "Hola, Mercedes".

Conexión de la interrupción de la voz

- Seleccione [Introducir comando voz durante indicac. fónica](#).

Si la función está activa, se puede pronunciar un comando durante una indicación fónica del sistema.

Conexión/desconexión del mando fónico online

- Active la opción [Mando fónico en línea](#).

 El mando fónico online está activado de fábrica.

- Seleccione [Abono mando fónico en línea](#). Se le redirige al portal Mercedes PRO.
- Active el mando fónico online en el portal Mercedes PRO.



Activación de contactos para el uso en línea

- Seleccione [Contactos para el uso en línea](#). Si la función está activa, los contactos se encuentran mejor y más fácilmente mediante la entrada de voz. Asimismo el sistema mejora la calidad de la pronunciación de los nombres de contactos.

Utilización eficaz de LINGUATRONIC

Funciones de ayuda

Se le facilitará información y ayuda para:

- **Manejo óptimo:** pronuncie el comando de voz "Introducción a mando fónico" o abra las Instrucciones de servicio digitales con, por ejemplo, "Muéstrame las Instrucciones de servicio del LINGUATRONIC". Con el vehículo parado, tiene a su disposición el contenido íntegro de las Instrucciones de servicio digitales.
- **Aplicación actual:** pulse hacia arriba el interruptor basculante  del volante multifunción y pronuncie el comando de voz "Ayuda". Obtendrá propuestas e información sobre el manejo del LINGUATRONIC con la aplicación actual.
- **Continuación del diálogo:** pronuncie el comando de voz "Ayuda" durante el diálogo. Obtendrá información adaptada a cada paso del diálogo.
- **Función determinada:** pronuncie el comando de voz para la función deseada, por ejemplo, "Hola, Mercedes, necesito ayuda sobre el tema radio" o bien, pulse el interruptor basculante  del volante multifunción hacia arriba y pronuncie, por ejemplo, el comando de voz "Ayuda teléfono".

Indicaciones para mejorar la calidad de la voz

El LINGUATRONIC no le entiende:

- Active los servicios online. La detección mejora.
- Maneje el LINGUATRONIC solo desde el asiento del conductor.
- Pronuncie los comandos de voz de forma clara y coherente pero sin incurrir en exageraciones.
- Cuando introduzca los comandos de voz, evite los ruidos de volumen alto como, por ejemplo, conversaciones en la parte trasera.
- Pronuncie cada registro de voz con la misma entonación para llevar a cabo la memorización.
- **Para entradas de la agenda o del teléfono:**
 - Cree solo registros de la agenda en el sistema/teléfono móvil que sean apropiados, por ejemplo, el nombre y el apellido en el campo correspondiente.

- No utilice abreviaturas, espacios innecesarios ni caracteres especiales.
- **En los nombres de emisoras de radio:** pronuncie el comando de voz "Escuchar lista de emisoras" y diga en voz alta el nombre de la emisora que desea como lo dice la indicación fónica.

Información sobre servicios online

Los servicios online permiten una mejor detección y ponen a disposición, a través de información externa, mejores y más resultados, por ejemplo, sobre el clima o noticias. Por lo tanto, recomendamos activar los servicios online.

Para ello se requiere una cuenta de usuario en el portal Mercedes PRO. Si aún no tiene una cuenta de usuario, debe crearla.

Para obtener más información al respecto, diríjase a un punto de servicio Mercedes-Benz o visite el portal Mercedes PRO: <http://www.mercedes.pro>

Comandos de voz para conmutación

Comando de voz	Ejemplos coloquiales	Función
Cambiar a navegación	Cambia a la función de navegación	Cambio al sistema de navegación
Cambiar a agenda	Muéstrame la agenda	Cambio a la agenda
Cambiar a teléfono	Muéstrame el teléfono	Cambio al teléfono
Cambiar a mensajes	Abre los servicios de mensajería	Cambio a las aplicaciones de mensajería
Cambiar a radio	Activa aplicación de la radio	Cambio a la radio
Cambiar a medios	Cambia al centro multimedia	Cambio a la reproducción multimedia
Cambiar a confort	Ver el menú de confort	Cambio a los ajustes de confort
Cambiar a información vehículo	Mostrar los datos del vehículo	Cambio a la información del vehículo
Cambiar a ajustes	Abre el menú de ajustes	Cambio al menú que contiene las opciones de ajuste

Sinopsis de los comandos de voz para navegación

Con los comandos de voz para navegación puede introducir destinos especiales o direcciones con-

Comandos de voz principales

Indicaciones sobre los comandos de voz

Además de los comandos de voz exactos (véase la columna "Comando de voz" de las siguientes tablas) para abrir una determinada función, el LINGUATRONIC le entiende también en la mayoría de los casos si utiliza el lenguaje coloquial. Para tal fin, se enumeran algunos ejemplos en la columna "Ejemplos coloquiales". En algunos idiomas, estos ejemplos están disponibles únicamente de manera limitada.

Sinopsis de los comandos de voz para conmutación

Los comandos de voz para conmutación se pueden utilizar para abrir determinadas aplicaciones.

vencionales y ejecutar directamente ajustes de navegación importantes. El siguiente listado ofrece solo una pequeña selección de los posibles comandos de voz para la navegación. Reci-

birá otras propuestas si pronuncia "Ayuda navegación".

Comandos de voz para navegación

Comando de voz	Ejemplos coloquiales	Función
Ir a <dirección>	Llévame a Madrid, a la Calle Alcalá 10	Inicio directo de una navegación a una dirección de la agenda
Ir a <contacto>	Inicia navegación al contacto José Rodríguez	Introducción del punto de destino utilizando los datos de un contacto de la agenda
A casa	A mi dirección/a mi domicilio	Inicio de la navegación hacia la dirección de origen
Ir a <dirección de tres palabras>	Llévame a morena punto básicas punto diluir	Inicio de la navegación a una dirección de tres palabras, por ejemplo, al museo Mercedes-Benz
Trabajo	A la oficina/ empresa/a mi dirección de trabajo	Inicio de la navegación hacia el lugar de trabajo
Ir a <destino especial>	Ve al punto de interés Puerta de Alcalá	Inicio directo de una navegación a un destino especial
Introducir destino especial	Llévame a un destino especial	Introducción del punto de destino utilizando los datos de un destino especial, por ejemplo, la Puerta de Brandeburgo
Ir a destino especial en línea <destino especial>	Llévame al punto de interés <destino especial> en internet/en la web	Activación de una búsqueda de puntos de destino especiales exclusivamente en Internet
Introducir dirección en <país>	Guíame a una dirección en Francia	Introducción del destino en el país que desee
Introducir país	Introducir nuevo país de destino	Introducción del país
Introducir ciudad	Condúceme a una localidad determinada	Introducción de la localidad
Buscar distrito	Busca un barrio en concreto	Introducción de la zona
Introducir cruce	Condúceme a un determinado cruce	Introducción del cruce
Pronunciar número de inmueble	Indicar el número	Introducción del número de inmueble
Introducir código postal	Guíame a código postal nuevo	Introducción del código postal
Últimos destinos	Ver destinos anteriores	Selección de un destino de la lista de los últimos destinos introducidos

Comando de voz	Ejemplos coloquiales	Función
Mostrar rutas alternativas	Busca rutas alternativas	Cambio del guiado al destino a otra ruta
Iniciar guiado al destino	Iniciar guiado al destino/ Ir allí	Inicio del guiado al destino tras introducir un destino válido
Interrumpir guiado al destino	Finaliza la navegación	Interrupción del guiado al destino
Activar instrucciones de marcha	Enciende las indicaciones de conducción	Conexión de la indicación fónica del guiado al destino
Desactivar instrucciones de marcha	Silencia las indicaciones de marcha	Desconexión de la indicación fónica del guiado al destino
Mostrar mapa de tráfico	Abre mapa de incidencias de tráfico	Conexión del mapa de tráfico
Ocultar mapa de tráfico	Cierra mapa de avisos de retención	Desconexión del mapa de tráfico
Mostrar símbolos de destinos especiales	Activa iconos de destinos especiales en el mapa	Activación de la visualización de los símbolos de destinos especiales en el mapa
Ocultar símbolos de destinos especiales	Borra iconos de destinos especiales en el mapa	Desactivación de la visualización de los símbolos de destinos especiales en el mapa

Sinopsis de los comandos de voz para el manejo del teléfono

Con los comandos de voz para el manejo del teléfono puede efectuar llamadas o consultar la

agenda. El siguiente listado ofrece solo una pequeña selección de los posibles comandos de voz para el teléfono. Recibirá otras propuestas si pronuncia "Ayuda teléfono".

Comandos de voz para el manejo del teléfono

Comando de voz	Ejemplos coloquiales	Función
Llamar al <número de teléfono>	Marca el <número de teléfono>	Llamada telefónica directa introduciendo el número de teléfono.
Llamar a <contacto>	Llama a Paula García al móvil	Llamada telefónica directa introduciendo un nombre de la agenda.
Llamar a una persona	Llama a una persona	Realización de una llamada telefónica. Todos los nombres de la agenda están disponibles.
Buscar contacto	Busca un nombre concreto de la agenda	Busca un contacto. Todos los nombres de la agenda están disponibles.
Últimas llamadas	Accede a las últimas llamadas	Visualización de todas las llamadas telefónicas salientes, entrantes y perdidas.
Llamadas perdidas	Abre la lista de llamadas perdidas	Se muestra la lista de las llamadas perdidas.

Comando de voz	Ejemplos coloquiales	Función
Llamadas recibidas	Muestra las llamadas aceptadas	Se muestra la lista de las llamadas recibidas.
Llamadas realizadas	Muestra la lista de llamadas realizadas	Se muestra la lista de las llamadas realizadas.
Rellamada	Repetir llamada	Marcado del último número de teléfono marcado.
Cambiar teléfono	Cambiar al otro teléfono	Cambio del teléfono primario.
Llamar a central emergencias Mercedes-Benz	Llama a la central de emergencias de Mercedes-Benz	Se activa una llamada de emergencia.
Llamar a Mercedes PRO	Llama al servicio de asistencia en carretera Mercedes-Benz	El sistema efectúa la llamada a Mercedes PRO.

Sinopsis de los comandos de voz para el manejo de la radio

Los comandos de voz para el manejo de la radio se pueden utilizar incluso si la aplicación de la radio está funcionando en segundo plano y otra

aplicación está visible en primer plano. El siguiente listado ofrece solo una pequeña selección de los posibles comandos de voz para la radio. Recibirá otras propuestas si pronuncia "Ayuda radio".

Comandos de voz para la radio

Comando de voz	Ejemplos coloquiales	Función
Emisora <nombre de la emisora>	Cambia a emisora/canal SWR 1	Selección de la emisora pronunciada
Emisora de radio <nombre de emisora>	Cambia a la emisora de radio Deutschland-funk Kultur	Selección de la emisora de radio pronunciada
Frecuencia <frecuencia>	Sintoniza la frecuencia/emisora de radio "ochenta y siete coma cinco megahercios"	Introducción de frecuencia de radio, por ejemplo, para la banda FM
Siguiente emisora	Buscar la siguiente emisora/búsqueda de emisora	Cambio a la siguiente emisora con recepción
Siguiente emisora de radio	Busca el siguiente canal de radio	Se sintoniza la siguiente emisora de radio de la lista
Emisora anterior	Cambia a la última emisora/al programa anterior	Cambio a la emisora anterior
Memorizar emisora	Memorizar nombre de la emisora	Memorización de la emisora actual en la lista de favoritos

Comando de voz	Ejemplos coloquiales	Función
Memorizar emisora de radio	Guardar el nombre de la emisora de radio	Guardado de un nombre de emisora para una emisora de radio
Mostrar lista de emisoras	Muéstrame la lista de emisoras	Visualización de la lista de todas las emisoras con recepción
Escuchar lista de emisoras	Léeme la lista de emisoras/lista de programas	Escucha de los nombres de todas las emisoras con recepción
Escuchar lista de emisoras de radio	Lee la lista de emisoras de radio	Escucha de la lista de las emisoras disponibles en la aplicación de radio actualmente seleccionada
Activar información de tráfico	Activa la información de tráfico	Conexión de la emisión de avisos de tráfico
Desactivar información de tráfico	Enmudece la información de tráfico	Desconexión de la emisión de avisos de tráfico
Activar información de radio	Activa la información adicional de emisoras	Conexión de la información sobre la emisora actual
Desactivar información de radio	Desactivar la información adicional de la radio	Desconexión de la información sobre la emisora actual

Síntesis de comandos de voz para el reproductor multimedia

Los comandos de voz para el reproductor multimedia se pueden utilizar incluso si el reproductor multimedia está funcionando en segundo plano y hay otra aplicación visible en primer plano. El

siguiente listado ofrece solo una pequeña selección de los posibles comandos de voz para el reproductor multimedia. Recibirá otras propuestas si pronuncia "Ayuda medios" o "Ayuda reproductor".

Comandos de voz para el reproductor multimedia

Comando de voz	Ejemplos coloquiales	Función
Reproducir <título/ álbumes/intérpretes/compositores/géneros musicales>	Reproduce "Bad" de Michael Jackson	Los nombres de todos los títulos, álbumes, intérpretes, compositores o géneros musicales disponibles se aceptan al realizar la búsqueda. Con un resultado de búsqueda claro se reproduce de inmediato el título encontrado.
Reproducir título <título>	Escuchar ahora el tema "Purple rain"	Se reproducen los títulos disponibles.
Reproducir álbum <álbum>	Reproduce ahora algo del álbum "Thriller"	Se reproducen los álbumes disponibles.
Reproducir a artista <artista>	Escuchar ahora algo de la cantante "Madonna"	Se reproducen los intérpretes disponibles.

Comando de voz	Ejemplos coloquiales	Función
Reproducir a compositor <compositor>	Reproducir algo del compositor "Franz Schubert"	Se reproducen los compositores disponibles.
Reproducir género <género>	Escuchar ahora algo del tipo de música "Rock"	Se reproducen los géneros musicales disponibles.
Buscar título <título>	Busca la canción "Purple rain"	Los nombres de todos los títulos disponibles se aceptan al realizar la búsqueda. Se muestra una lista de selección, desde la que puede seleccionar la música deseada. Si desea reproducir todos los títulos de una lista de selección, pronuncie "Reproducir todos los títulos".
Buscar álbum <álbum>	Busca el álbum "Thriller"	Los nombres de todos los álbumes disponibles se aceptan al realizar la búsqueda. Se muestra una lista de selección, desde la que puede seleccionar la música deseada. Si desea reproducir todos los títulos de una lista de selección, pronuncie "Reproducir todos los títulos".
Buscar a artista <artista>	Busca a la artista "Joni Mitchell"	Los nombres de todos los intérpretes disponibles se aceptan al realizar la búsqueda. Se muestra una lista de selección, desde la que puede seleccionar la música deseada. Si desea reproducir todos los títulos de una lista de selección, pronuncie "Reproducir todos los títulos".
Buscar a compositor <compositor>	Busca a la compositora "Clara Schumann"	Los nombres de todos los compositores disponibles se aceptan al realizar la búsqueda. Se muestra una lista de selección, desde la que puede seleccionar la música deseada. Si desea reproducir todos los títulos de una lista de selección, pronuncie "Reproducir todos los títulos".
Buscar género <género>	Busca el género musical "Jazz"	Los nombres de todos los géneros musicales disponibles se aceptan al realizar la búsqueda. Se muestra una lista de selección, desde la que puede seleccionar la música deseada. Si desea reproducir todos los títulos de una lista de selección, pronuncie "Reproducir todos los títulos".
Siguiente título	Pasa al siguiente tema/título/vídeo	Se reproduce el siguiente título
Título anterior	Reproducir otra vez el tema/título/vídeo anterior	Se reproduce el título anterior
Repetir este título	Reproducir de nuevo este tema	El título actual se reproduce desde el principio
Reproducir música parecida	Reproducir otras canciones parecidas	Se reproducen títulos de música similares

Comando de voz	Ejemplos coloquiales	Función
Reproducir música aleatoria	Sorpréndeme	Se reproducen títulos de música al azar
Activar reproducción aleatoria	Activa el modo de reproducción aleatoria	Conexión de la reproducción aleatoria
Desactivar reproducción aleatoria	Apaga el modo de reproducción al azar	Desconexión de la reproducción aleatoria
¿Qué estoy oyendo?	Dime cómo se llama esta música que está sonando ahora	Se lee la información sobre el título reproducido actualmente

Síntesis de los comandos de voz para mensajes

Con los comandos de voz para mensajes se pueden crear, editar y escuchar mensajes SMS y

correos electrónicos. El siguiente listado ofrece solo una pequeña selección de los posibles comandos de voz para mensajes. Recibirá otras propuestas si pronuncia "Ayuda mensajes".

Comandos de voz para mensajes

Comando de voz	Ejemplos coloquiales	Función
SMS para <nombre>	Redactar un nuevo mensaje de texto para mi hermano Pablo	Creación de un mensaje SMS. Todos los nombres de la agenda están disponibles.
SMS para <nombre><texto>	Redactar nuevo mensaje corto para María Hernández: ¿Cuándo tenemos la próxima reunión?	Composición de un mensaje SMS a la persona solicitada. Con el sistema de mando fónico online conectado, se puede dictar de inmediato el contenido del texto.
Reenviar SMS	Reenviar mensaje breve	Reenvío de mensaje SMS seleccionado o abierto.
Escuchar SMS nuevos	Escuchar todos los SMS nuevos	Escucha de todos los SMS nuevos.
Escuchar último SMS de <nombre>	Oír el último SMS de María Hernández	Se escucha el último SMS de la persona solicitada.
Respuesta	Contesta al remitente de este mensaje SMS/correo electrónico	Respuesta a un mensaje.
Responder en <idioma>	Contesta en francés a este mensaje/correo	Se responde en otro idioma a un mensaje que se acaba de escuchar.

Síntesis de los comandos de voz para el vehículo

Con los comandos de voz para el vehículo puede abrir directamente los menús correspondientes para los ajustes del vehículo. El siguiente listado

ofrece solo una pequeña selección de los posibles comandos de voz del vehículo. Recibirá otras propuestas si pronuncia "Ayuda ajustes del vehículo" o "Ayuda funciones del vehículo".

Comandos de voz para el vehículo

Comando de voz	Ejemplos coloquiales	Función
Limitación de velocidad actual	Escuchar la velocidad máxima permitida	Solicitud de la limitación de velocidad actual
Temperatura exterior	¿Podrías decirme la temperatura exterior?	Solicitud de la temperatura exterior
Consumo medio	¿Podrías indicarme el consumo medio?	Solicitud del consumo medio
Datos del vehículo	Abre los datos del vehículo	Solicitud de los datos del vehículo
Datos del motor	Mostrar datos del motor	Solicitud de los datos del motor
Siguiente fecha de servicio	¿Me podrías indicar cuándo es la siguiente fecha de servicio?	Solicitud de la próxima fecha de servicio
Autonomía	Proporcionar autonomía actual	Solicitud de los datos de autonomía
Consumo	Abre el menú de consumo	Apertura de los ajustes de consumo
Menú visualizador y estilos	Mostrar los ajustes de visualizador y estilos	Visualización de los ajustes del visualizador
Menú asistencia	Mostrar la configuración del sistema de asistencia a la conducción	Visualización de los ajustes de asistencia
Menú luces	Cambia a los ajustes de las luces	Visualización de los ajustes de luz

Información sobre Mercedes PRO

Si está registrado en el portal Mercedes PRO con una cuenta de usuario, están a su disposición servicios y ofertas de Mercedes-Benz Vans.

La disponibilidad depende de cada país. En la siguiente página puede comprobar la disponibilidad de Mercedes PRO en su país: <http://www.mercedes.pro>.

Para obtener más información sobre Mercedes PRO, póngase en contacto con un punto de servicio Mercedes-Benz o visite el portal Mercedes PRO.

Información sobre Mercedes PRO connect

Mercedes PRO connect ofrece, entre otros, los siguientes servicios:

- Gestión de averías y accidentes (tecla de llamada por avería o detección automática de averías y accidentes)

Realice una llamada mediante la tecla de llamada por avería de la unidad de mando en el techo al Centro de Atención al Cliente de Mercedes-Benz (→ página 218).

También puede seleccionar una entrada de menú en el sistema multimedia (→ página 218).

- Sistema de llamada de emergencia Mercedes-Benz

Realice una llamada mediante la tecla  (tecla SOS) de la unidad de mando en el techo a la central de llamadas de emergencia de Mercedes-Benz (→ página 218).

Para la utilización de los servicios, la gestión de accidentes y averías Mercedes PRO connect y la central de llamadas de emergencia de Mercedes-Benz están a su disposición las 24 horas del día.

Tenga en cuenta que Mercedes PRO connect es un servicio posventa de Mercedes-Benz. En caso de emergencia es imprescindible que se ponga primero en contacto con los números de emergencia nacionales conocidos. En casos de emergencia también puede utilizar el sistema de llamada de emergencia Mercedes-Benz (→ página 319).

Se deben cumplir las siguientes condiciones para el uso de los servicios de Mercedes PRO connect en el vehículo:

- Tener acceso a una red GSM.

- Tener una cobertura de la red GSM disponible en la región correspondiente.
- Para poder transferir automáticamente los datos del vehículo debe estar conectado el encendido.

Llamada al Centro de Atención al Cliente de Mercedes-Benz mediante el sistema multimedia

Sistema multimedia:





▶ Llame a [Mercedes PRO connect](#).

Con su confirmación, el sistema multimedia envía los datos necesarios del vehículo. La transmisión de datos se muestra en el visualizador de medios.

Después puede seleccionar un servicio posventa y será conectado con una persona de contacto del Centro de Atención al Cliente de Mercedes-Benz.

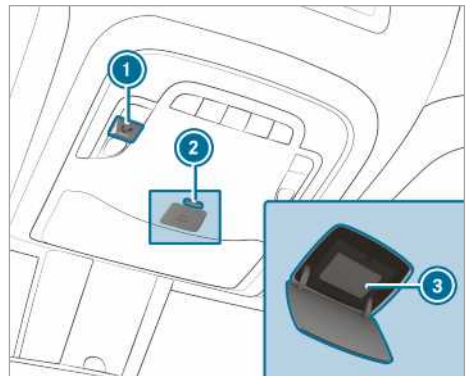

Realización de llamadas mediante la unidad de mando en el techo



- 1 Tecla de llamada por avería
- 2 Desbloqueo de la cubierta de la tecla  (tecla SOS)
- 3 Tecla  (tecla SOS)

▶ **Realización de la llamada por avería:** pulse la tecla 1.

▶ **Realización de la llamada de emergencia:** pulse brevemente el desbloqueo de la cubierta de la tecla  2 para abrirla.

- ▶ Mantenga pulsada la tecla SOS   durante un segundo como mínimo.

Aunque haya una llamada por avería activa, puede efectuar una llamada de emergencia. Esta tiene preferencia con relación a todas las demás llamadas activas.

Información sobre la llamada por avería mediante la unidad de mando en el techo

Se ha activado una llamada a través de la tecla de llamada por avería al Centro de Atención al Cliente de Mercedes-Benz mediante la unidad de mando del techo.

Recibirá asistencia en caso de avería:

- Un técnico cualificado de Mercedes-Benz se hace cargo en el sitio de la reparación y/o el vehículo es remolcado al punto de servicio Mercedes-Benz más próximo.
- Estos servicios pueden tener costes adicionales.

Entre otras cosas, recibirá información sobre los siguientes temas:

- Activación de Mercedes PRO connect
- Manejo del vehículo
- Punto de servicio Mercedes-Benz más próximo
- Otros productos y servicios de Mercedes-Benz

Durante la conexión al Centro de Atención al Cliente de Mercedes-Benz se transfieren datos (→ página 219).

Información sobre la gestión de accidentes Mercedes PRO connect

La gestión de accidentes Mercedes PRO connect complementa el sistema de llamada de emergencia Mercedes-Benz (→ página 319).

Si se efectúa una llamada de emergencia a la central de llamadas de emergencia de Mercedes-Benz tras sufrir un accidente:

- Se establece una comunicación hablada con una persona de contacto de la central de llamadas de emergencia de Mercedes-Benz.
- En caso necesario, la persona de contacto de la central de llamadas de emergencia de Mercedes-Benz redireccionará la llamada a la

gestión de accidentes Mercedes PRO connect.

- En caso necesario, el vehículo será remolcado a un punto de servicio Mercedes-Benz.

Si el vehículo detecta un accidente leve, se muestra un aviso en el sistema multimedia.

Si el aviso se ha confirmado en el sistema multimedia:

- Se establece una comunicación hablada con una persona de contacto de la gestión de accidentes Mercedes PRO connect.
- En caso necesario, el vehículo será remolcado a un punto de servicio Mercedes-Benz.

Otorgamiento del consentimiento para la transmisión de datos en Mercedes PRO connect

Requisitos

- Hay una llamada por avería activa (→ página 218).

Si los servicios de gestión de accidentes y averías no están activados en Mercedes PRO, se muestra el aviso **¿Desea transmitir los datos del vehículo y su posición al Centro de atención al cliente Mercedes Benz para facilitar la tramitación de su solicitud?**

- ▶ Seleccione **Sí**.
El sistema transmite automáticamente los datos relevantes de identificación.

Más información sobre Mercedes PRO y las condiciones de uso: <http://www.mercedes.pro>.

Datos transmitidos durante la llamada por avería

En determinados países es necesario confirmar la transmisión de datos.

Si realiza una llamada por avería a través de Mercedes PRO connect, se transmiten datos.

En función del servicio activado, se transmiten los siguientes datos en una llamada:

- Número de identificación del vehículo
- Motivo de la llamada
- Idioma ajustado en el sistema multimedia
- Confirmación de la solicitud de confirmación de protección de datos
- Ubicación del vehículo en ese momento

- Kilometraje y datos de mantenimiento
- Datos seleccionados sobre el estado del vehículo

Si no ha activado ningún servicio ni se ha confirmado la solicitud de confirmación de protección de datos, se transmiten los siguientes datos:

- Número de identificación del vehículo
- Motivo de la llamada
- Idioma ajustado en el sistema multimedia
- Confirmación de la solicitud de confirmación de protección de datos

Si se ha rechazado la solicitud de confirmación de protección de datos, se transmiten los siguientes datos:

- Motivo de la llamada
- Rechazo de la solicitud de confirmación de protección de datos

Sinopsis y manejo

Sinopsis del sistema multimedia MBUX

⚠ ADVERTENCIA Peligro de distracción debido a los sistemas de información y los equipos de comunicación

Si maneja sistemas de información y equipos de comunicación integrados en el vehículo durante la marcha, podría distraer su atención del tráfico. Adicionalmente puede perder el control de su vehículo.

- ▶ Utilice estos equipos solo si el estado del tráfico lo permite.
- ▶ Si no puede garantizar esto, detenga el vehículo sin poner en peligro la seguridad vial y realice las entradas con el vehículo parado.

Cuando utilice el sistema multimedia, observe la legislación vigente en el país en el que se encuentre en ese momento.

MBUX significa Mercedes-Benz User Experience.

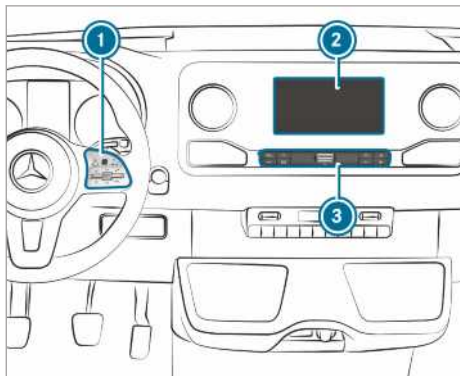

- ① Touch Control y grupo de manejo del sistema multimedia
- ② Visualizador de medios con funcionalidad táctil
Apertura y cierre del compartimento portaobjetos de la consola central situado encima del visualizador (→ página 84)
- ③ Barra de manejo, apertura de aplicaciones

En el compartimento portaobjetos de la consola central se encuentran las siguientes conexiones e interfaces:

- Dos conexiones USB o una conexión USB

La conexión USB con el símbolo permite conectar el teléfono móvil con el sistema multimedia mediante un cable apropiado. De este modo puede utilizar las funciones del teléfono móvil a través de Apple CarPlay™ o Android Auto.

- Compartimento con interfaz de carga e interfaz NFC (si está disponible)

Puede manejar el sistema multimedia con los siguientes elementos de mando centrales:

- Touch Control ①
El manejo se realiza con el control del cursor.
- Visualizador de medios (pantalla táctil) ②
- Teclas en la barra de manejo ③

i Como alternativa, puede realizar un diálogo con el LINGUATRONIC (→ página 207).

Numerosas aplicaciones están a su disposición. Puede abrirlas mediante la pantalla de inicio o con las teclas de la barra de manejo ③.

También puede abrir sus favoritos y añadir otros cómodamente desde el volante, con el interruptor basculante . Los accesos rápidos de la pantalla de inicio y de las aplicaciones tienen como finalidad que pueda seleccionar las distintas funciones con rapidez.

Si utiliza la función de aprendizaje del sistema multimedia, durante el funcionamiento se le propondrán los destinos de navegación, emisoras de radio y contactos más frecuentes. La configuración de las propuestas se realiza dentro de su perfil. Creará su perfil combinando diversos ajustes del vehículo y ajustes del sistema multimedia.

El centro de notificaciones recopila las notificaciones entrantes, por ejemplo, una actualización de software disponible. Una notificación ofrece diversas acciones en función de cada tipo. Puede abrir el centro de notificaciones en la pantalla de inicio y en los menús de las aplicaciones.

Con la búsqueda global en el vehículo puede buscar a bordo en distintas categorías y en línea en internet. La búsqueda global se puede utilizar en la pantalla de inicio y en las notificaciones.

Protección antirrobo

Este dispositivo está equipado con medidas técnicas de protección antirrobo. Encontrará más información sobre la protección antirrobo en cualquier taller especializado.

Indicaciones sobre el visualizador de medios

Tenga en cuenta las indicaciones para la conservación del interior (→ página 315).

Desconexión automática de temperatura: si la temperatura es demasiado elevada, se reduce primero el brillo automáticamente. El visualizador

de medios puede desconectarse temporalmente por completo.

- ❗ Si lleva gafas de sol polarizadas, puede dificultar o limitar la legibilidad del visualizador de medios.

Sinopsis de la pantalla de inicio

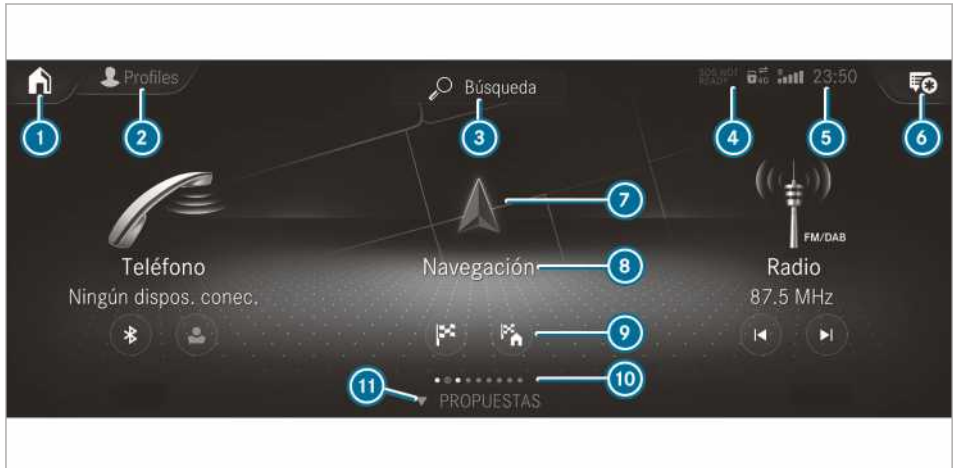

- ❶ En la pantalla de inicio: visualización de las primeras tres aplicaciones
En otras visualizaciones: acceso a la pantalla de inicio
- ❷ Acceso a perfiles
- ❸ Acceso a la búsqueda global
- ❹ Indicación SOS NOT READY solo si no está disponible el sistema de llamada de emergencia Mercedes-Benz
- ❺ Indicaciones, por ejemplo, indicación de red, estado de la batería del teléfono móvil conectado, intensidad de campo de la red de telefonía móvil, hora
- ❻ Apertura del centro de notificaciones
La estrella indica nuevas notificaciones.
- ❼ Acceso a la aplicación a través del símbolo
- ❽ Nombre de la aplicación y, por debajo, la selección o información actual
- ❾ Accesos rápidos (por ejemplo: apertura de la introducción del punto de destino e introducción de una dirección de destino como dirección de casa)
- ❿ Número de aplicaciones y área de visualización seleccionada en el momento
- ⓫ Apertura de **PROPUUESTAS** y **FAVORITOS**

Touch Control

Manejo del Touch Control (sistema multimedia)

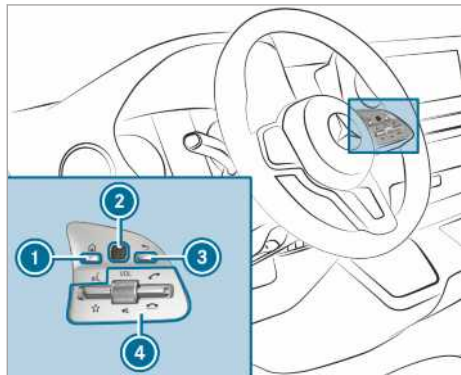

- ① Tecla Acceso a la pantalla de inicio
- ② Touch Control
- ③ Tecla de retroceso Volver a la última indicación
- ④ Grupo de manejo del sistema multimedia
 - Pulsación hacia abajo del interruptor basculante : visualización de favoritos
 - Giro del regulador giratorio: ajuste del volumen
 - Pulsación del regulador giratorio: desconexión del sonido
 - Pulsación hacia arriba del interruptor basculante : establecimiento o aceptación de una llamada
 - Pulsación hacia abajo del interruptor basculante : rechazo o finalización de una llamada

- ▶ **Apertura de pantalla de inicio:** pulse la tecla ①.

O bien:

- ▶ Mantenga pulsada la tecla ③.
- ▶ **Apertura del menú o la lista:** pulse el Touch Control ②.
- ▶ **Cierre del menú o la lista:** pulse la tecla ③.
- ▶ **Selección de una opción de menú:** en el Touch Control ② deslice el dedo hacia arriba, hacia abajo, hacia la izquierda o hacia la derecha.
- ▶ Pulse el Touch Control ②.

- ▶ **Desplazamiento del mapa digital:** deslice el dedo en todas las direcciones.

Ajuste de la sensibilidad del Touch Control

Sistema multimedia:

→ ▶ Ajustes ▶ Sistema

▶ Element. mando

▶ Sensibilidad Touch-Control

- ▶ Seleccione **Rápido**, **Medio** o **Lento**.

Conexión/desconexión de la confirmación acústica para el Touch Control

Sistema multimedia:

→ ▶ Ajustes ▶ Sistema

▶ Element. mando

La función admite la selección en una lista.

- ▶ Seleccione **Aviso acústico de manejo**.
- ▶ Ajuste **Normal**, **Alto** o **Desconectado**. Si la función está conectada, al desplazarse por una lista oír un clic. Cuando se alcanza el comienzo y el final de la lista, debe oír otro clic.

Pantalla táctil

Manejo de la pantalla táctil

Pulsación breve

- ▶ **Selección de opción de menú o entrada:** toque un símbolo o una entrada.
- ▶ **Ampliación de la escala del mapa:** toque dos veces consecutivas con un dedo.
- ▶ **Reducción de la escala del mapa:** toque con dos dedos.
- ▶ **Introducción de caracteres mediante teclado:** toque una tecla.

Gestos de barrido con un dedo

- ▶ **Navegación por menús:** deslice el dedo hacia arriba, hacia abajo, hacia la izquierda o hacia la derecha.
- ▶ **Desplazamiento del mapa digital:** deslice el dedo en todas las direcciones.
- ▶ **Introducción de caracteres mediante escritura manual:** escriba el carácter en la pantalla táctil con un dedo.

Gestos de barrido con dos dedos

- ▶ **Ampliación o reducción de la escala del mapa:** junte o separe dos dedos.

► **Ampliación o reducción de la sección de una página web:** junte o separe dos dedos.

► **Giro del mapa:** gire dos dedos hacia la izquierda o hacia la derecha.

Tocar sin soltar y desplazar

► **Desplazamiento del mapa:** toque la pantalla táctil y mueva el dedo en cualquier dirección.

► **Ajuste del volumen en una escala:** toque la pantalla táctil y mueva el dedo hacia la izquierda o hacia la derecha.

Tocar sin soltar

► **Memorización del punto de destino en el mapa:** toque la pantalla táctil sin soltarla hasta que aparezca un aviso.

► **Apertura de un menú global en aplicaciones:** toque sin soltar la pantalla táctil hasta que se muestre el menú **OPCIONES**.

Ajuste del aviso acústico de manejo de la pantalla táctil

Sistema multimedia:

→  ►► Ajustes ►► Sistema

►► Element. mando

►► Sensibilidad Touch-Control

La función admite la selección en una lista.

► Seleccione **Aviso acústico de manejo**.

► Ajuste **Normal**, **Alto** o **Desconectado**.

Si la función está conectada, al desplazarse por una lista oír un clic. Cuando se alcance el principio o el final de la lista, se oír otro clic.

Aplicaciones

Apertura de aplicaciones

Mediante teclas en la barra de manejo

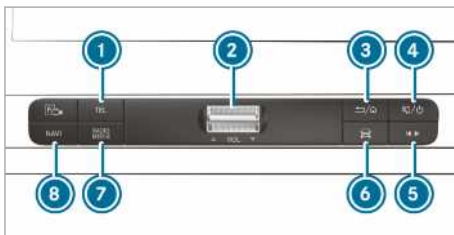



① Tecla **TEL**

Solicitud del teléfono



② Interruptor basculante de volumen

Ajuste del volumen (→ página 225)

③ Tecla  / 

Pulsación corta: retorno a la última indicación

Pulsación larga: apertura de la pantalla de inicio

④ Tecla  / 

Pulsación breve: desconexión del sonido

Pulsación larga: desconexión/conexión del sistema multimedia

⑤ Tecla de acceso rápido a medios

Apertura del menú de control de la última fuente de medios activa

⑥ Tecla vehículo

Ajuste de las funciones del vehículo

⑦ Tecla 

Apertura de la fuente de audio deseada pulsando repetidamente

⑧ Tecla 

Apertura de la navegación

► **Acceso rápido a emisoras y títulos musicales:** pulse la tecla ⑤.

El menú de control aparece para la última fuente de audio activa.

► Deslice los dedos hacia la izquierda o hacia la derecha.

Radio: se sintoniza la emisora anterior o siguiente.

Fuente multimedia: se selecciona el título de música anterior o siguiente.

► **Ocultación del menú de control:** pulse la tecla ⑤.

Mediante la pantalla de inicio

Si arranca el vehículo, se muestra la pantalla de inicio en el visualizador de medios.

► Seleccione la aplicación mediante gestos táctiles y pulsando brevemente.

O bien:



► **En cualquier indicación:** pulse la tecla  del Touch Control.

O bien:

► Toque el símbolo  en la pantalla táctil. Se muestran las aplicaciones.

► Seleccione la aplicación mediante gestos táctiles y pulsando brevemente.



Cambio del orden de las aplicaciones en la pantalla de inicio

- ▶ Acceda a la pantalla de inicio.
- ▶ Mantenga pulsada una aplicación en la pantalla táctil hasta que aparezcan los símbolos.
- ▶ Toque  o  y mueva la aplicación en el menú.
- ▶ Toque .

Conexión/desconexión del sonido

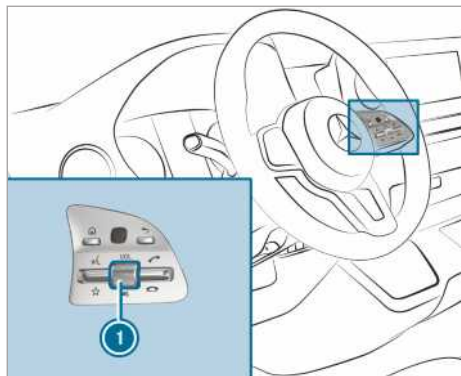

En el volante multifunción



- ▶ **Enmudecimiento:** pulse  en el regulador de volumen. En la indicación variable del visualizador del sistema multimedia se muestra el símbolo . También podrá escuchar los avisos de tráfico y los mensajes hablados del sistema de navegación con el sonido enmudecido.
- ▶ **Conexión:** gire el regulador de volumen  o cambie la fuente de medios.

En el sistema multimedia



- ▶ **Desconexión:** pulse brevemente la tecla . En la indicación variable del visualizador del sistema multimedia se muestra el símbolo . También podrá escuchar los avisos de tráfico y los mensajes hablados del sistema de navegación aunque el sonido esté desconectado.
- ▶ **Conexión:** pulse brevemente la tecla  o cambie la fuente de medios.

Ajuste del volumen

En el volante multifunción

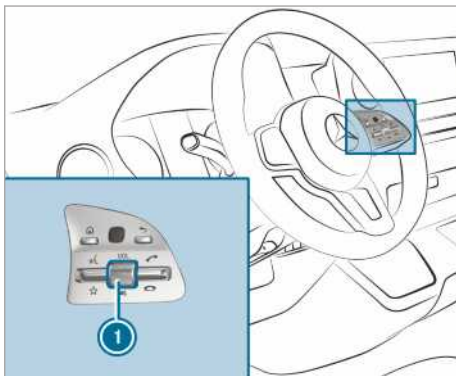

- ▶ Gire el regulador de volumen . El volumen de la radio o fuente multimedia actual se ajusta. El volumen de otras fuentes de audio se puede ajustar por separado.

Adapte el volumen en las siguientes situaciones:

 - durante la emisión de un aviso de tráfico
 - durante la emisión de un mensaje hablado del sistema de navegación

El volumen de la fuente multimedia actual cambia en relación con el volumen del mensaje hablado del sistema de navegación.

 - durante una conversación telefónica

En el sistema multimedia

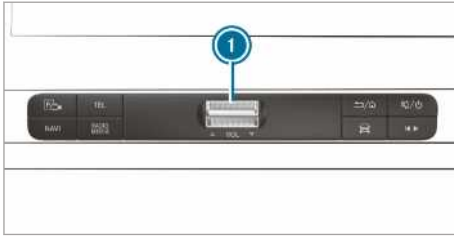

- ▶ **Elevación/descenso gradual:** pulse brevemente el interruptor basculante ① hacia arriba o hacia abajo.
- ▶ **Elevación/descenso continuo:** mantenga pulsado el interruptor basculante ① hacia arriba o hacia abajo hasta que haya seleccionado el volumen que desee.

Perfiles

Sinopsis de perfiles

Mediante el sistema multimedia se pueden crear en el vehículo hasta siete perfiles.

Los perfiles memorizan la configuración personal de su vehículo y los ajustes del sistema multimedia.

Si el vehículo es utilizado por varios conductores, un conductor puede seleccionar su perfil antes de la marcha sin modificar la configuración de los demás conductores.

Puede seleccionar el perfil:

- al subir al vehículo (→ página 227)
- en la pantalla de inicio (→ página 222)

La configuración de perfil se activa de inmediato al seleccionar un perfil.

Contenido del perfil

En su perfil puede memorizar, por ejemplo, los siguientes ajustes:

- Radio (incluida lista de emisoras)
- Últimos puntos de destino
- Favoritos y propuestas

Creación de un nuevo perfil

Sistema multimedia:

→ → Perfiles

- ▶ Seleccione **Crear un perfil.**
- ▶ Seleccione una figura gráfica.

- ▶ Introduzca el nombre y confirme con .
- ▶ Seleccione **Continuar** .
- ▶ **Memorización de los ajustes actuales en el perfil:** seleccione **Ajustes actuales.**
- ▶ Seleccione **Memorizar.**

O bien:

- ▶ **Aceptación de los ajustes de fábrica:** seleccione **Memorizar** directamente.
- ▶ Más información sobre el ajuste del perfil de usuario (→ página 226).
- ▶ Active el Bluetooth® y seleccione **Conectar un teléfono** para vincular un teléfono móvil con el perfil de usuario (→ página 269).

También puede finalizar la creación del perfil de usuario sin registrar un teléfono móvil.

- ▶ Seleccione **Finalizar.**
Se crea el perfil de usuario.

Selección de opciones de perfil

Sistema multimedia:

→ → Perfiles

- ▶ Seleccione para un perfil.
- ▶ **Edición de un perfil:** seleccione **Editar el perfil.**
- ▶ Seleccione una figura gráfica.
- ▶ Modifique el nombre en caso necesario.
- ▶ Seleccione **Memorizar.**
- ▶ **Configuración de propuestas:** seleccione **Ajustes de las propuestas** (→ página 227).
- ▶ **Reposición de favoritos:** seleccione **Reposicionar los favoritos a los ajustes de fábrica.**
- ▶ Seleccione **Sí.**
- ▶ **Reposición de perfil:** seleccione **Reposicionar el perfil a los ajustes de fábrica.**
- ▶ Seleccione **Sí.**
- ▶ **Borrado de perfil:** seleccione **Borrar perfil.**
- ▶ Seleccione **Sí.**
- ▶ No se puede eliminar el perfil de invitado.

Selección de perfil

Sistema multimedia:

→ → Perfiles

- ▶ Seleccione un perfil.
- ▶ Confirme el mensaje con .
- ▶ El perfil se carga y se activa.

- ⓘ Alternativamente también se puede seleccionar el perfil al entrar en el vehículo (→ página 227).

Visualización de la selección de perfil al entrar en el vehículo

Requisitos

- Se ha creado al menos un perfil.

Sistema multimedia:

→   Perfiles

- ▶ Seleccione [Ajustes generales](#).
 - ▶ Active la opción [Mostrar la selección de perfiles al entrar](#).
- Cuando se arranca el vehículo, el visualizador de medios muestra el perfil activo.

Propuestas

Sinopsis de propuestas

El vehículo puede aprender los hábitos de uso del conductor. Con base en los hábitos aprendidos, se ofrecen los destinos de navegación, títulos musicales, emisoras de radio o contactos más probables en [PROPUESTAS](#).

Las propuestas se muestran si se cumplen los siguientes requisitos:

- Se ha creado un perfil (→ página 226).
En el perfil [Perfil de invitado](#) no hay ninguna propuesta disponible.
- Se ha seleccionado un perfil.
- Ha aceptado el registro de datos.
- Para comenzar su utilización, el sistema multimedia debe analizar el comportamiento del usuario. Cuando disponga de datos suficientes, estarán disponibles las propuestas.

Si no se cumplen los requisitos indicados, se muestra en el menú [PROPUESTAS](#) una vista previa con la descripción de la función.

Para mejorar las propuestas, puede configurar el registro de datos (→ página 227) o borrar las propuestas inadecuadas (→ página 228).

Apertura de propuestas

Requisitos

- Se ha creado y seleccionado un perfil de usuario individual (→ página 226).
- ⓘ La primera vez que se inicia el sistema multimedia está activo el perfil de invitado.

- ▶ Toque  en el visualizador de medios. Se muestra la pantalla de inicio.
 - ▶ Deslice el dedo hacia arriba hasta que aparezca el menú [PROPUESTAS](#).
 - ▶ Seleccione un destino de navegación, un título musical, una emisora de radio o un contacto.
- ⓘ Si ya hay un guiado al destino activo, puede iniciarse una propuesta como nuevo guiado al destino o establecerse como destino intermedio para la ruta existente.

Configuración de propuestas

Sistema multimedia:

→   Perfiles

- ▶ Seleccione  para un perfil.
- ▶ Seleccione [Ajustes de las propuestas](#).
- ▶ **Conexión/desconexión de la visualización de propuestas:** conecte o desconecte [Permitir propuestas de destinos](#), [Permitir las propuestas musicales](#) y [Permitir las propuestas de contactos](#).
Si está conectada una opción, se muestran propuestas para destinos de navegación, títulos musicales, emisoras de radio o contactos.
Si se desconecta la opción, no se muestra ninguna propuesta.
- ▶ **Desconexión de la función de aprendizaje durante un día:** active [Desac. aprendiz. 24h](#). Para el perfil activo el sistema no aprenderá ninguna acción nueva ni registrará ningún dato durante 24 horas. Se seguirán mostrando las propuestas. Junto a [Desac. aprendiz. 24h](#) se mostrará el tiempo restante.
Antes de que transcurra el tiempo se mostrará una notificación indicando que el sistema multimedia retomará la función de aprendizaje en breve.
Ejemplo: si se activa la opción y se calcula una ruta a un nuevo punto de destino, la función de aprendizaje no tendrá en cuenta este punto de destino.
- ▶ **Reposición del historial de propuestas:** seleccione [Reposicionar el historial de propuestas](#).

- ⓘ Este proceso no se puede deshacer.
- ▶ Seleccione [Sí](#).

Modificación del nombre de las propuestas

Puede cambiar el nombre de los destinos de navegación.

- ▶ Toque el símbolo  en el visualizador de medios.
Se muestra la pantalla de inicio.
- ▶ Deslice el dedo hacia arriba, hasta que se muestre el menú **PROPUESTAS**.
- ▶ Marque un destino del sistema de navegación y manténgalo pulsado hasta que se muestre el menú **OPCIONES**.
- ▶ Seleccione **Cambiar nombre**.
- ▶ Introduzca el nombre.
- ▶ **Confirmación de la entrada:** seleccione **Sí**.

Borrado de una propuesta

- ▶ Toque  en el visualizador de medios.
Se muestra la pantalla de inicio.
- ▶ Deslice el dedo hacia arriba hasta que se muestre el menú **PROPUESTAS**.
- ▶ Marque y mantenga pulsada una propuesta hasta que aparezca el menú **OPCIONES**.
- ▶ Seleccione **Borrar**.

Borrado de propuestas en las aplicaciones

Puede borrar propuestas en los últimos puntos de destino, en la lista de emisoras de radio y en los contactos.

- ▶ Seleccione  para una propuesta.
- ▶ Seleccione **No proponer más**.
- ▶ **Borrado de una propuesta de la lista actual:** seleccione **Ahora no**.
La propuesta se volverá a mostrar en la lista más adelante.
- ▶ **Borrado permanente de una propuesta:** seleccione **Nunca**.
- ▶ Seleccione **Sí**.
El sistema ya no mostrará la propuesta en el futuro. Se restablecen todas las propuestas.
- ▶ **Interrupción de una función:** seleccione **Cancelar**.

Favoritos

Sinopsis de favoritos

Los favoritos ofrecen un rápido acceso a las aplicaciones utilizadas frecuentemente. En total se pueden crear 20 favoritos.

Puede seleccionar favoritos desde las categorías o añadirlos directamente desde una aplicación.

Apertura de favoritos

En el visualizador de medios



- ▶ Toque .
Se muestra la pantalla de inicio.
- ▶ Deslice el dedo hacia arriba hasta que se muestre **FAVORITOS**.

En el volante

- ▶ Pulse hacia abajo el interruptor basculante  del volante.

Adición de favoritos

Selección de favoritos desde categorías

- ▶ Toque  en el visualizador de medios.
Se muestra la pantalla de inicio.
- ▶ Deslice el dedo hacia arriba hasta que se muestre **FAVORITOS**.
- ▶ Seleccione  **Crear un favorito**.
Se muestran las categorías.
- ▶ Seleccione la categoría.
Se muestran los favoritos.
- ▶ Seleccione un favorito.
El favorito se coloca en la siguiente posición libre.
- ▶ **Todas las posiciones de los favoritos están ocupadas:** confirme el aviso mostrado con **OK**.
Una lista muestra todos los favoritos.
- ▶ Seleccione un favorito que desee sobrescribir.

Adición de favoritos desde una aplicación

Ejemplos de adición desde una aplicación:

- Memorización de un contacto.
- Memorización de una emisora de radio.
- Adición de una fuente de medios.
- Memorización de un destino de navegación.
- ▶ **Memorización del contacto como favorito global:** seleccione un contacto (→ página 273).
Se muestran los detalles.
- ▶ Mantenga pulsado un número de teléfono hasta que se muestre el menú **OPCIONES**.
- ▶ Seleccione **Memorizar como favorito**.
El contacto se añade como favorito.
- ▶ **Memorización de la emisora de radio como favorito global:** sintonice una emisora de radio (→ página 291).



- ▶ Mantenga pulsada la emisora de radio hasta que se muestre el menú **OPCIONES**.
- ▶ Seleccione **Memorizar como favorito**. La emisora de radio se añade como favorito.

Cambio de nombre de favoritos



- ▶ Toque  en el visualizador de medios. Se muestra la pantalla de inicio.
- ▶ Deslice el dedo hacia arriba hasta que se muestre **FAVORITOS**.
- ▶ Mantenga pulsado un favorito hasta que se muestre el menú **OPCIONES**.
- ▶ Seleccione **Cambiar nombre**.
- ▶ Introduzca el nombre.
- ▶ Seleccione **OK**.

Desplazamiento de favoritos

Desplazamiento de favoritos en el menú de favoritos

- ▶ Toque  en el visualizador de medios. Se muestra la pantalla de inicio.
- ▶ Deslice el dedo hacia arriba hasta que se muestre **FAVORITOS**.
- ▶ Mantenga pulsado un favorito hasta que se muestre el menú **OPCIONES**.
- ▶ Seleccione **Desplazar**.
- ▶ Desplace el favorito a la nueva posición.
- ▶ Toque .

Desplazamiento del menú Favoritos dentro de la personalización

- ▶ Toque  en el visualizador de medios. Se muestra la pantalla de inicio.
- ▶ Deslice el dedo hacia arriba hasta que se muestre **Establecer un nuevo orden**.
- ▶ Seleccione **Establecer un nuevo orden**.
- ▶ Desplace **Favoritos** a la nueva posición.
- ▶ Toque .
- ▶ **Cierre del menú:** seleccione **Cerrar**.

Borrado de favoritos

- ▶ Toque  en el visualizador de medios. Se muestra la pantalla de inicio.
- ▶ Deslice el dedo hacia arriba hasta que se muestre **FAVORITOS**.
- ▶ Mantenga pulsado un favorito hasta que se muestre el menú **OPCIONES**.
- ▶ Seleccione **Borrar**.
- ▶ Seleccione **Sí**.

Centro de notificaciones

Sinopsis del centro de notificaciones

En el centro de notificaciones se recopilan los siguientes avisos:

- Avisos generados por el vehículo o por el sistema multimedia.
- Avisos resultantes del uso de servicios y servicios posventa.

Están disponibles estos tipos de notificaciones:

- Puntos de destino y rutas que puedan ser utilizados por el sistema de navegación
- Mensajes (SMS)
- Información del sistema, por ejemplo, actualización de software disponible
- Otras notificaciones, por ejemplo, de servicios online que se pueden contratar adicionalmente

El centro de notificaciones  se encuentra en la pantalla de inicio, en menús y en el mapa de navegación arriba a la derecha (→ página 222).



Una estrella en el símbolo  informa sobre nuevas notificaciones.



En general, las notificaciones se suelen mostrar brevemente al llegar. Esto sucede en prácticamente cualquier aplicación que esté utilizando en ese momento. Si no realiza ninguna acción, las aplicaciones se almacenan en el centro de notificaciones, para que pueda consultarlas más tarde.

Las notificaciones se ordenan cronológicamente. La notificación más reciente se sitúa en la parte superior.



Una notificación muestra la siguiente información:

- Un símbolo o una imagen  para la aplicación.
- Un título  que contiene, por ejemplo, el nombre, un número de teléfono o un destino de navegación.

- El servicio emitido e información adicional .
- Un cronosellador .
- En el caso de que haya varias acciones disponibles, un símbolo  para abrir o cerrar la notificación.

En función del tipo de notificación, existen hasta cuatro acciones distintas  disponibles.

Algunos ejemplos de acciones son:

- Lectura
- Llamada
- Respuesta
- Apertura de una página web
- Navegación

Algunas notificaciones, por ejemplo, un punto de destino en el sistema de navegación, se guardan durante más tiempo. Por tanto, no es necesario efectuar alguna de las acciones disponibles inmediatamente después de la aparición de la notificación en cuestión. Puede iniciar un guiado al destino posteriormente.



 En el centro de notificaciones puede iniciar una búsqueda global (→ página 231).

Apertura de notificaciones



Sistema multimedia:



Apertura del centro de notificaciones

 **En la pantalla táctil:** toque el símbolo  del centro de notificaciones.

O bien:

 **En el Touch Control:** deslice el dedo por el símbolo  para abrir el centro de notificaciones.

 Pulse el elemento de mando.

Selección de notificaciones

 Deslice el dedo hacia arriba o hacia abajo.

 Toque o pulse el elemento de mando.

Solicitud de notificaciones más antiguas

Transcurrido un periodo de cuatro horas se procederá a archivar las notificaciones no solicitadas.

 Deslice el dedo hacia arriba y seleccione **Archivo**.



 Seleccione la notificación.

Selección de acciones para una notificación

Están disponibles las siguientes opciones:

- Selección de la acción en una aplicación directamente después de que se encuentre y se muestre.
- Selección de la acción posteriormente tras abrirla en el centro de notificaciones.

 **Una acción disponible:** seleccione la acción.

 **Varias acciones disponibles:** si la notificación no está desplegada, seleccione el símbolo .

 Seleccione la acción.



La notificación sigue estando disponible.

Edición de notificaciones

Sistema multimedia:



 Apertura del centro de notificaciones (→ página 230).

 **Realización de los ajustes:** seleccione .

 Si no se puede realizar ningún ajuste, se muestra un aviso.

 Active o desactive el ajuste.

 **Borrado:** seleccione la papelera.

 Seleccione **Borrar** o **Borrar todos**.

Borrar elimina una notificación individual.

Borrar todos elimina todas las notificaciones mostradas en ese momento.

 Con **Finalizar** se abandona el modo de borrado.

Búsqueda global

Sinopsis de la búsqueda global

La búsqueda global se puede utilizar en la pantalla de inicio y en las notificaciones.

La búsqueda global proporciona resultados de búsqueda a través de las siguientes categorías y subcategorías:

- Navegación
- Medios
- Teléfono, medios sociales
- Interfaz de usuario e Instrucciones de servicio digitales
- Internet

De este modo puede buscar, por ejemplo, ciudades, calles y monumentos en la navegación.

i También puede buscar direcciones de tres palabras (→ página 245).

Si introduce una dirección de tres palabras en la búsqueda global, separe las palabras con un espacio o un punto.

Durante la introducción se ofrecerán las tres propuestas más probables en el campo de búsqueda. Si introduce una "S", se mostrarán, por ejemplo, "Stuttgart", "Sandra" y "Supermercado". Si selecciona "Stuttgart", se mostrarán, por ejemplo, las propuestas "Starbucks", "S-Bahn" y "Supermercado".

En la lista se muestran los resultados de búsqueda ordenados por categorías. Junto a la categoría correspondiente se indica el número de resultados. Se muestran los mejores resultados de cada categoría. Para consultar más resultados, seleccione la categoría correspondiente.

Si confirma una entrada con **OK**, se muestra una sinopsis de todas las categorías y el número de resultados. Tras seleccionar una categoría, puede seleccionar los resultados de búsqueda dentro de esa categoría. Cuando selecciona un resultado de búsqueda, se abre la vista detallada. En la vista detallada puede seleccionar si desea realizar alguna acción con el resultado de búsqueda correspondiente y, en tal caso, qué acción. Por ejemplo, puede iniciar un guiado al destino o llamar a alguien. Las acciones tienen una denominación acorde.

Puede realizar la búsqueda con los siguientes métodos de introducción:

- Introducción de caracteres mediante el teclado de pantalla
- Introducción de caracteres con reconocimiento de escritura a mano
- Función de dictado

Utilización de la búsqueda global

Sistema multimedia:



▶ Seleccione  **Búsqueda**.

O bien:

- ▶ Abra las notificaciones (→ página 230).
- ▶ Seleccione **Buscar**.

▶ Introduzca la entrada de búsqueda en el campo de búsqueda. Use la introducción de caracteres.

Durante la introducción se ofrecerán las propuestas más probables en el campo de búsqueda.

A la derecha de la lista se mostrarán los 2 resultados de búsqueda principales por categoría.

i Alternativamente puede utilizar la función de dictado  para la búsqueda.

▶ **Aceptación de la propuesta:** seleccione la propuesta.

Se ofrecen las tres propuestas más probables.

▶ Retome la búsqueda o acepte una propuesta.

▶ **Aceptación del segundo resultado principal de la búsqueda:** seleccione el resultado de la búsqueda.

Se inicia una acción o se muestra una lista.

▶ Seleccione un resultado de búsqueda o una acción en la lista.

▶ **Visualización de todas las categorías:** seleccione **OK**.

▶ **Visualización de los resultados de búsqueda para una categoría:** seleccione una categoría.

▶ **Visualización de los detalles:** seleccione un resultado de búsqueda.

▶ **Inicio de acción:** seleccione una acción.

Tras seleccionar una acción, por ejemplo, se reproduce un título musical o se calcula la ruta a un punto de destino.

Introducción de caracteres

Uso de introducción de caracteres

⚠ ADVERTENCIA Peligro de distracción debido a los sistemas de información y los equipos de comunicación

Si maneja sistemas de información y equipos de comunicación integrados en el vehículo durante la marcha, podría distraer su atención del tráfico. Adicionalmente puede perder el control de su vehículo.

▶ Utilice estos equipos solo si el estado del tráfico lo permite.

▶ Si no puede garantizar esto, detenga el vehículo sin poner en peligro la seguridad.

dad vial y realice las entradas con el vehículo parado.

Cuando utilice el sistema multimedia, observe la legislación vigente en el país en el que se encuentre en ese momento.

La introducción de caracteres se puede realizar en los siguientes elementos de mando:

- Touch Control
- Pantalla táctil (visualizador de medios)

En el Touch Control, la introducción de caracteres se efectúa mediante un control del cursor.

La introducción de caracteres se puede iniciar en un elemento de mando y proseguir en otro.

- ▶ Cuando se muestre el teclado, introduzca los caracteres en el elemento de mando

mediante gestos táctiles y pulsando o tocando brevemente (pantalla táctil).

O bien:

- ▶ Escriba los caracteres en la pantalla táctil.

Ejemplos de introducción de caracteres son:

- Cambio de nombre de un favorito.
- Introducción de una dirección de destino en el sistema de navegación.
- Introducción de una dirección web.

Introducción de caracteres en la pantalla táctil

Requisitos

- Para algunas funciones es necesario que exista una conexión online.

Mediante teclado



- | | | |
|---|--|--|
| <p>① Línea de introducción</p> <p>② Visualización de propuestas durante la introducción (si está disponible)</p> <p>③ Borrado de una entrada</p> <p>④ Borrado
Una pulsación o un toque breve borra el último carácter introducido
Manteniendo pulsado se borra la introducción</p> <p>⑤ Aceptación de la introducción</p> | <p>⑥ Cambio a la entrada de escritura manual</p> <p>⑦ Introducción de un espacio</p> <p>⑧ Cambio del idioma del teclado</p> <p>⑨ Cambio a caracteres especiales</p> <p>⑩ Cambio a cifras y más caracteres especiales (si está disponible en el juego de caracteres actual)
ABC Cambio a letras (nivel 2)</p> | <p>⑪ Un toque o una pulsación cambia entre mayúsculas y minúsculas (si está disponible en el juego de caracteres actual)
Manteniendo pulsado se ajustan las mayúsculas de forma permanente</p> |
|---|--|--|

Si está disponible, el símbolo  permite cambiar a la entrada de voz.

- ▶ Abra la introducción de caracteres, por ejemplo, para cambiar el nombre de un favorito (→ página 229). Se muestra el teclado.
- ▶ Toque la tecla de un carácter. El carácter se introduce en la línea de introducción ①. Las propuestas se muestran en ②.
- ▶ **Selección de propuesta:** seleccione una de las propuestas.
- ▶ Si está disponible, pulse o para ver más propuestas.

- ▶ Continúe con la introducción de caracteres.
 - ▶ **Introducción de caracteres alternativos:** mantenga pulsado un carácter.
 - ▶ Seleccione el carácter.
 - ▶ **Finalización de la introducción de caracteres:** pulse la tecla .
- ① Las funciones de edición disponibles dependen de la tarea de edición, del idioma de escritura y del nivel de caracteres.

Mediante entrada de escritura manual



- | | | |
|---|--|---|
| ① Línea de introducción | Manteniendo pulsado se borra la introducción | ⑧ Escritura de los caracteres en el área de escritura |
| ② Visualización de propuestas durante la introducción | ⑤ Introducción de un espacio | |
| ③ Borrado de una entrada | ⑥ Cambio a la introducción mediante teclado | |
| ④ Borrado | ⑦ Aceptación de la introducción | |
| Una pulsación o un toque breve borra el último carácter introducido | | |

Si está disponible, el símbolo permite cambiar a la entrada de voz.

- ▶ Abra la introducción de caracteres, por ejemplo, para cambiar el nombre de un favorito (→ página 229).
- ▶ Cuando se muestre el teclado, seleccione .
- ▶ Escriba el carácter en la pantalla táctil con un dedo. El carácter se introduce en la línea de introducción ①. Las propuestas se muestran en ②.

- ▶ **Selección de propuesta:** seleccione una de las propuestas.
- ▶ Si está disponible, pulse o para ver más propuestas.
- ▶ Continúe con la introducción de caracteres. Puede escribir los caracteres uno junto a otro o sobrescribirlos.
- ▶ **Finalización de la introducción de caracteres:** pulse la tecla .

Ajuste del teclado para la introducción de caracteres

Sistema multimedia:

→ Ajustes ► Sistema ► Element. mando
► Teclados y escritura a mano

- Confirme **Seleccionar teclados**.
Seleccione el idioma del teclado en la lista.

Ajustes del sistema

Visualizador

Configuración de los ajustes del visualizador

Sistema multimedia:

→ [Inicio] ► Ajustes ► Sistema
► Estilos y visualizador

Estilo

- Seleccione **Clásico**, **Deportivo** o **Progresivo**.

Brillo del visualizador

- Seleccione **Brillo del visualizador**.
- Seleccione el valor de luminosidad.

Desconexión/conexión del visualizador

- **Desconexión:** seleccione **Desconectar visualizador**.
- **Conexión:** pulse una tecla, por ejemplo, [TEL].

Ajuste del visualizador

- Seleccione **Ajuste diurno/noctur**.
- Seleccione **Automático**, **Ajuste diurno** o **Ajuste nocturno**.

Hora y fecha

Ajuste automático de la hora y la fecha

Sistema multimedia:

→ [Inicio] ► Sistema ► Hora y fecha

- Desconecte la opción **Ajuste manual de la hora**.
La hora y la fecha se ajustan automáticamente de acuerdo con el huso horario y la opción del horario de verano seleccionados.

i La hora correcta es necesaria para las siguientes funciones:

- guiado al destino con guiado de tráfico en función de la hora
- cálculo de la hora de llegada previsible

Ajuste de la zona horaria

Requisitos

- **Para ajustes manuales de la zona horaria:** la función **Zona horaria automática** está desconectada.

Sistema multimedia:

→ [Inicio] ► Ajustes ► Sistema
► Hora y fecha

Ajuste manual de la zona horaria

- Seleccione **Zona horaria**.

Se muestra la lista de países.

i Si un país dispone de varias zonas horarias, se mostrarán tras seleccionar el país.

- Seleccione un país y, en caso necesario, una zona horaria.
Se muestra la zona horaria ajustada en **Zona horaria**:

Ajuste automático de la zona horaria

- Active la opción **Zona horaria automática**.

Ajuste del formato de la hora y la fecha

Sistema multimedia:

→ [Inicio] ► Ajustes ► Sistema
► Hora y fecha ► Ajustar formato

- Ajuste el formato de la fecha y de la hora •.

Ajuste manual de la hora y la fecha

Requisitos

- La función **Ajuste manual de la hora** está activada.
- **Para el ajuste manual de la fecha:** no hay ningún GPS instalado en el vehículo.

Sistema multimedia:

→ [Inicio] ► Ajustes ► Sistema
► Hora y fecha

Ajuste de la hora (sin zona horaria)

- Seleccione **Ajustar la hora**.
- Ajuste una hora.

Ajuste de la hora (con zona horaria)

- Seleccione **Ajustar la hora**.

Si se ajusta una zona horaria, se establece automáticamente la hora mediante la zona horaria. La hora se puede ajustar en 60 minutos más o menos como máximo.

- ▶ La hora se puede adaptar con el regulador deslizando.

Ajuste de la fecha

- ▶ Seleccione [Ajustar la fecha](#).
- ▶ Ajuste una fecha.
- ⓘ En vehículos con GPS no se puede ajustar la fecha, ni siquiera con el ajuste de hora manual activo. La fecha se ajusta automáticamente a través de la zona horaria seleccionada.

Bluetooth®

Información sobre Bluetooth®

Bluetooth® es una tecnología para la transmisión de datos inalámbrica a corta distancia, aproximadamente hasta 10 m.

Con la función Bluetooth® puede, por ejemplo, conectar su teléfono móvil con el sistema multimedia y utilizar las siguientes funciones:

- Sistema manos libres con acceso a las siguientes opciones:
 - Listas de llamadas (→ página 275)
- Conexión a internet
- Audición de música a través de Bluetooth® Audio
- Transmisión de tarjetas de visita (vCards) al vehículo

Bluetooth® es una marca registrada de la empresa Bluetooth Special Interest Group (SIG) Inc.

- ⓘ La conexión a internet a través de Bluetooth® no está disponible en todos los países.

Conexión/desconexión del Bluetooth®

Sistema multimedia:

- ▶   ▶ Ajustes ▶ Sistema
- ▶  ▶ WLAN y Bluetooth

- ▶ **Conexión del Bluetooth®:** seleccione [Conectar a través de BT](#).
- ▶ Conecte la opción [Bluetooth](#).
- ▶ **Desconexión del Bluetooth®:** seleccione [Ajustes](#).
- ▶ Desconecte la opción [Bluetooth](#).

WLAN

Sinopsis de la conexión WLAN

Puede utilizar WLAN para establecer una conexión con una red WLAN y para acceder a Internet o a otros dispositivos de red.

Están disponibles las siguientes opciones de conexión:

- **Conexión WLAN**
La conexión WLAN se establece con un dispositivo compatible WLAN, por ejemplo, el teléfono móvil del cliente o una tableta.
- **Sistema multimedia como punto de acceso WLAN**
De esta manera se puede conectar, por ejemplo, una tableta o un ordenador portátil.

Puede utilizar los siguientes métodos para el establecimiento de la conexión:

- **PIN WPS**
La conexión con una red WLAN segura se efectúa mediante un PIN.
- **WPS PBC**
La conexión con una red WLAN segura se efectúa mediante pulsación de una tecla (push button).
- **Clave de seguridad**
La conexión con una red WLAN segura se efectúa mediante una clave de seguridad.

Configuración WLAN

Requisitos

- El dispositivo que se pretende conectar es compatible con uno de los tres tipos de conexión descritos.

Sistema multimedia:

- ▶   ▶ Ajustes ▶ System (Sistema)
- ▶  ▶ WLAN y Bluetooth

Conexión de WLAN

- ▶ Seleccione [WLAN](#).
Se conecta la WLAN y puede conectar el sistema multimedia con puntos de acceso externos.

Desconexión de WLAN

- ▶ Seleccione [Ajustes](#).
- ▶ Desconecte la opción [WLAN](#).
Si [WLAN](#) está desconectado, se interrumpe la comunicación a través de WLAN con todos los dispositivos. Tampoco se puede estable-

cer ninguna conexión con el módulo de comunicación. Algunas funciones como, por ejemplo, el guiado dinámico al destino con Live Traffic Information, no estarán entonces disponibles.

Conexión del sistema multimedia con un nuevo dispositivo mediante WLAN

Si no está instalado ningún módulo de comunicación, esta función está disponible.

El método para establecer la conexión debe seleccionarse tanto en el sistema multimedia como en el dispositivo que se desea conectar.

i El proceso de conexión puede variar en función del dispositivo. Siga las indicaciones que se muestren en el visualizador. Más información (vea las Instrucciones de servicio del fabricante).

- ▶ Seleccione **Ajustes de Internet**.
- ▶ Seleccione **Conectar a través WLAN**.
- ▶ Seleccione **Añadir un punto de acceso**.

Conexión mediante clave de seguridad

- ▶ Seleccione las opciones  de la red WLAN deseada.
- ▶ Seleccione **Conectar mediante clave de seguridad**.
- ▶ Visualice la clave de seguridad en el aparato que desea conectar (vea las Instrucciones de servicio del fabricante).
- ▶ Introduzca la clave de seguridad en el sistema multimedia.
- ▶ Confirme la entrada con **ok**.

i El tipo de conexión mediante clave de seguridad es compatible con todos los dispositivos.

Conexión mediante PIN WPS

- ▶ Seleccione las opciones  de la red WLAN deseada.
- ▶ Seleccione **Conectar mediante la introducción de PIN WPS**.
El sistema multimedia genera un número de identificación personal (PIN) de ocho dígitos.
- ▶ Introduzca este PIN en el dispositivo que desea conectar.
- ▶ Confirme la entrada.

Conexión mediante la pulsación de una tecla

- ▶ Seleccione las opciones  de la red WLAN deseada.
- ▶ Seleccione **Conectar mediante PBC WPS**.

- ▶ Seleccione la opción "Conexión mediante WPS-PBC" en el dispositivo que desea conectar (vea las Instrucciones de servicio del fabricante).
- ▶ Pulse la tecla WPS en el dispositivo que desea conectar.
- ▶ Seleccione la opción **Continuar** en el sistema multimedia.

Activación de la conexión automática

- ▶ Seleccione **Conectar a través WLAN**.
- ▶ Seleccione las opciones  de la red WLAN deseada.
- ▶ Active la opción **Conexión permanente a Internet**.

Conexión por red WLAN conocida

- ▶ Seleccione **Conectar a través WLAN**.
- ▶ Seleccione una red WLAN.
La conexión se establece nuevamente.

Configuración del punto de acceso Wi-Fi

Sistema multimedia:

- ▶   ▶ **Ajustes** ▶ **System** (Sistema)
- ▶ **WLAN y Bluetooth**

Configuración del sistema multimedia como punto de acceso Wi-Fi

El tipo de establecimiento de la conexión depende del dispositivo que desea conectar. La función debe ser compatible con el sistema multimedia y con el dispositivo que desea conectar. El método para establecer la conexión debe seleccionarse tanto en el sistema multimedia como en el dispositivo que se desea conectar.

- ▶ Seleccione **Punto de acceso del vehículo**.
- ▶ Seleccione **Conectar dispositivo con punto de acceso vehículo**.

Conexión mediante generación de PIN WPS

- ▶ Seleccione **Conectar mediante generación de un PIN WPS**.
- ▶ Introduzca y confirme en el dispositivo que desee conectar el PIN que se muestra en el visualizador de medios.

Conexión mediante introducción de PIN WPS

- ▶ Seleccione **Conectar mediante la introducción de PIN WPS**.
- ▶ Introduzca en el sistema multimedia el PIN que se muestra en el visualizador del dispositivo externo.

Conexión mediante la pulsación de una tecla

- ▶ Seleccione [Conectar mediante PBC WPS](#).
- ▶ Pulse la tecla del dispositivo que desea conectar (vea las Instrucciones de servicio del fabricante).
- ▶ Seleccione [Continuar](#).

Conexión mediante clave de seguridad

- ▶ Seleccione [Conectar dispositivo con punto acceso vehículo](#).
Se muestra una clave de seguridad.
- ▶ Seleccione el vehículo en el dispositivo que desea conectar. Se muestra con el nombre de red [DIRECT-MB Hotspot 12345](#).
- ▶ Introduzca en el dispositivo que desea conectar la clave de seguridad que se muestra en el visualizador de medios.
- ▶ Confirme la entrada.

Conexión mediante NFC

- ▶ Seleccione [Conectar a través de NFC](#).
- ▶ Active NFC en el dispositivo móvil (vea las Instrucciones de servicio del fabricante).
- ▶ Lleve el dispositivo móvil a la zona NFC del vehículo (→ página 270).
- ▶ Seleccione [Finalizar](#).
El dispositivo móvil está conectado ahora mediante NFC con el punto de acceso del sistema multimedia.

Generación de una nueva clave de seguridad

- ▶ Seleccione [Punto de acceso del vehículo](#).
- ▶ Seleccione [Generar clave de seguridad](#).
A partir de ahora, la conexión se establecerá con una nueva clave de seguridad generada.
- ▶ **Memorización de la clave de seguridad:**
seleccione [Memorizar](#).
Si se memoriza una nueva clave de seguridad, se interrumpen todas las conexiones WLAN existentes. Si se vuelven a establecer las conexiones WLAN, se debe introducir la nueva clave de seguridad.

Idioma del sistema

Indicaciones sobre el idioma del sistema

Con esta función puede configurar el idioma para las indicaciones del menú y para los mensajes hablados del sistema de navegación. La selección del idioma influye en la posibilidad de la introducción de caracteres. El sistema no admite todos los idiomas para los mensajes hablados del sis-

tema de navegación. Si el sistema no admite un idioma, el mensaje hablado del sistema de navegación se emitirá en inglés.

Ajuste del idioma del sistema

Sistema multimedia:

→  ▶ [Ajustes](#) ▶ [Sistema](#) ▶ [Idioma](#)

- ▶ Ajuste el idioma.

- ⓘ Si utiliza material cartográfico en árabe, también podrá visualizar la información en forma de texto del mapa del sistema de navegación en árabe. Seleccione el idioma العربية de la lista de idiomas. El sistema emitirá los mensajes hablados del sistema de navegación también en árabe.

Ajuste de la unidad de distancia

Sistema multimedia:

→  ▶ [Sistema](#) ▶ [Unidad. medida](#)

- ▶ Seleccione [km o mi](#).
- ▶ Para una indicación en el visualizador multifunción del cuadro de instrumentos, conecte [Velocímetro adicional](#).

Importación y exportación de datos

Función de importación/exportación de datos

Puede seleccionar las siguientes funciones:

- Transferir datos desde un sistema o vehículo hasta otro sistema o vehículo.
- Crear una copia de seguridad de sus datos personales e instalarlos de nuevo.
- Proteger sus datos personales mediante código PIN de una exportación no deseada.

- ⓘ Tenga en cuenta que el sistema de archivos NTFS no es compatible. Se recomienda el sistema de archivos FAT32.

Importación/exportación de datos

! **INDICACIÓN** Pérdida de datos por una retirada prematura

- ▶ No retire el soporte de datos al exportar datos.

Mercedes-Benz no se hace responsable de posibles pérdidas de datos.

Requisitos

- El vehículo está detenido.

- El encendido está conectado.
- Hay un dispositivo USB conectado.

Sistema multimedia:

  **»» Sistema »» Copia seg. sist.**

▶ Seleccione **Importar datos** o **Exportar datos**.

Importación

▶ Seleccione un soporte de datos. Se muestra un aviso solicitando la confirmación para sobrescribir los datos actuales. Si los datos provienen de otro vehículo, esto se detecta en la lectura.

Después de importar los datos, se reinicia el sistema multimedia.

i Los ajustes del vehículo actuales pueden modificarse después de la importación.

Exportación

Si la protección por código PIN está activada, se solicita el PIN.



▶ Introduzca el PIN de cuatro dígitos.

▶ Seleccione un soporte de datos. Los datos se exportan. La exportación de datos puede durar unos minutos.

i Después de exportar correctamente, en el soporte de memoria se encuentra el directorio "MyMercedesBackup" en el que se almacenan los datos exportados.

Activación/desactivación de la protección por código PIN

Sistema multimedia:

  **»» Ajustes »» Sistema**
»» Protec. por PIN

Determinación del código PIN

- ▶** Seleccione **Establecer un PIN**.
- ▶** Introduzca un PIN de cuatro dígitos.
- ▶** Introduzca de nuevo el PIN de cuatro dígitos. Si los dos PIN coinciden, la protección por código PIN está activa.

Modificación del código PIN

- ▶** Seleccione **Modificar los ajustes**.
- ▶** Introduzca el código PIN actual.
- ▶** Seleccione **Cambiar el PIN**.
- ▶** Establezca un nuevo código PIN.

Activación de la protección por código PIN para la exportación de datos

- ▶** Seleccione **Modificar los ajustes**.
- ▶** Confirme con el código PIN.
- ▶** Seleccione **Proteger la exportación de datos**.
- ▶** Conecte o desconecte la función.

Desbloqueo del código PIN

- ▶** Acuda a un punto de servicio Mercedes-Benz y encargue la reposición de la protección por código PIN.

Actualización del software

Información sobre la actualización del software

Una actualización de software consta de tres pasos:

- descarga o copia de los datos necesarios para la instalación
- instalación de la actualización
- activación de la actualización mediante el reinicio del sistema

Si hay una actualización disponible, el sistema multimedia muestra una indicación correspondiente.

En función de la fuente, puede realizar diversas actualizaciones:

Actualización del software

Fuente de la actualización	Tipo de actualización
Internet	Mapas del sistema de navegación, actualizaciones del sistema, Instrucciones de servicio digitales
Soporte de memoria externo, por ejemplo, memoria USB	Mapas del sistema de navegación

Ventajas de la actualización del software

Gracias a la actualización del software, su vehículo se mantiene siempre actualizado.

Con el fin de seguir mejorando la calidad de nuestros servicios, en el futuro recibirá actualizaciones para su sistema multimedia, los servicios de Mercedes PRO connect y el módulo de comunicación de su vehículo. Se le pondrán a disposición cómodamente a través de la radiotelefonía

móvil del vehículo y, en muchos casos, se efectuarán de modo automático. En el portal Mercedes PRO puede hacer el seguimiento en cualquier momento del estado de sus actualizaciones e informarse sobre posibles novedades.

Resumen de las ventajas:

- Recepción de las actualizaciones de software cómodamente a través de la red de telefonía móvil
- Garantizan una calidad y una disponibilidad a largo plazo de los servicios de Mercedes PRO connect
- Actualización del sistema multimedia y del módulo de comunicación a la última versión

Encontrará más información sobre la actualización del software en el <http://www.mercedes.pro>.

Ejecución de la actualización del software

Requisitos

- **Para actualizaciones online:** se ha establecido una conexión a Internet (→ página 280).
- **Para la actualización online automática:** su vehículo dispone de un módulo de comunicación integrado.

Sistema multimedia:

↳ Ajustes ▶ Sistema
▶ Actualización software

Automáticamente

- ▶ Active la opción **Actualización automática en línea**. Las actualizaciones se descargan e instalan automáticamente. Se muestra el estado de la versión actual de las actualizaciones.

Manualmente

- ▶ Desconecte la opción **Actualización automática en línea**.
- ▶ Seleccione una actualización de la lista e inicie la actualización.

Activación de la actualización del software

- ▶ Reinicie el sistema. Los cambios de la actualización del software quedan activos.

Actualizaciones importantes del sistema

Para la seguridad de los datos de su sistema multimedia, pueden ser necesarias actualizaciones

importantes del sistema. Instálelas, ya que, de lo contrario, la seguridad de su sistema multimedia ya no podría garantizarse.

- ❗ Cuando la actualización automática del software está activa, las actualizaciones del sistema se descargan automáticamente (→ página 239).

Tan pronto como una actualización está disponible para su descarga, aparece el aviso correspondiente en el visualizador de medios.

Tiene las siguientes posibilidades de selección:

- **Descargar**
La actualización se descarga en segundo plano.
- **Detalles**
Se muestra información sobre la actualización pendiente del sistema.
- **Más tarde**
La actualización puede descargarse manualmente en un momento posterior (→ página 239).

Actualizaciones generales del sistema

Las actualizaciones generales del sistema acceden a los ajustes del sistema o del vehículo y solo son posibles con el vehículo parado y el encendido desconectado.

Una vez que haya concluido la descarga de una actualización general del sistema y la actualización esté lista para instalarse, se le informará de ello, por ejemplo, después de un cambio de encendido.

- ❗ Detenga el vehículo en un lugar adecuado y sin peligro para la seguridad vial antes de iniciar la instalación.

Requisitos para la instalación:

- El encendido está desconectado.
- Se han leído y aceptado las indicaciones y advertencias.
- El freno de estacionamiento está accionado.

Si se cumplen todos los requisitos, la actualización se instala. Mientras se instala la actualización, el sistema multimedia no puede manejarse y las funciones del vehículo están limitadas.

Si se producen errores durante la instalación, se intenta automáticamente restablecer la versión anterior. Si no se puede restablecer la versión anterior, aparece un símbolo en el visualizador de medios. Acuda a un taller especializado para solucionar el problema.

Función reset (ajuste de valores iniciales)

Sistema multimedia:

→  » Ajustes » Sistema
» Reposicionar

Reposición mediante el sistema multimedia

Se borran datos personales, por ejemplo:

- la memoria de emisoras
- los teléfonos móviles conectados
- los perfiles de usuario individuales

i Al reposicionar el perfil de invitado se reposiciona a los ajustes de fábrica.

▶ Seleccione **Sí**.

Si la protección por código PIN está activada, se muestra una solicitud de si también debe reposicionarse esta al reposicionar los ajustes de fábrica.

▶ Seleccione **Sí**.

▶ Introduzca el código PIN actual.
El PIN se reposiciona.

O bien:

▶ Seleccione **No**.

El PIN actual se conserva después de la reposición.

i Si ha olvidado su código PIN, puede encargar la desactivación de la protección por código PIN en un punto de servicio Mercedes-Benz.

Se muestra una nueva indicación solicitando la confirmación para la reposición.

▶ Seleccione **Sí**.

El sistema multimedia se reposiciona al estado en que se encontraba en el momento de su entrega.

Reposición mediante pulsación de teclas

▶ Mantenga pulsadas las teclas **TEL** y  simultáneamente hasta que el sistema multimedia se reinicie (mínimo 15 segundos).
El sistema multimedia se reinicia. Este proceso no borra ningún dato.

Información sobre el vehículo

Visualización de los datos del vehículo

Sistema multimedia:

→  » Información

▶ Seleccione **Vehículo**.
Se muestran los datos del vehículo.

Visualización de los datos del motor

Sistema multimedia:

→  » Información

▶ Seleccione **Motor**.

Se muestran los datos del motor.

i Los valores de potencia del motor y de par motor pueden divergir de los valores nominales.

Las magnitudes de influencia son, por ejemplo:

- Número de revoluciones del motor
- Altitud sobre el nivel del mar
- Calidad del combustible
- Temperatura exterior

Solicitud de indicación de consumo

Sistema multimedia:

→  » Información

▶ Seleccione **Consumo**.

Se muestra una indicación con el nivel de consumo actual y medio.

Navegación

Conexión del sistema de navegación

Sistema multimedia:

→  » Navigation (Navegación)

▶ De forma alternativa: pulse la tecla **NAVI**.
Se muestra el mapa. Se representa la posición actual del vehículo. Se muestra el menú Navegación.

Si hay un guiado al destino activo, se oculta el menú.

Visualización/ocultación del menú de navegación

→  » Navigation (Navegación)

Si ningún guiado al destino está activo, aparece el mapa. Se muestra el menú Navegación.

Si hay un guiado al destino activo, se oculta el menú.

▶ **Ocultación:** toque la pantalla táctil.

O bien:

▶ Pulse el Touch Control.

▶ **Ocultación:** el menú Navegación se oculta automáticamente.

Sinopsis de la navegación



Mapa digital con menú Navegación (ejemplo)

- ❶ Introducción del punto de destino especial o la dirección y opciones adicionales de introducción del punto de destino
- ❷ Interrupción del guiado al destino (si está activo el guiado al destino)
- ❸ Repetición de los mensajes hablados del sistema de navegación y conexión/desconexión de los mensajes hablados del sistema de navegación
- ❹ Apertura del menú EN CAMINO
 - Visualización de la **Vista general de la ruta**

- ❶ Algunas opciones no están disponibles en todos los países.
- ❶ Puede introducir direcciones de tres palabras en la búsqueda online (→ página 245). Esta opción no está disponible en todos los países.

- Selección de **Rutas alternativas**
- **Notificar un evento de tráfico (Car-to-X)**
- **Apertura del menú TRÁFICO**
 - ◇ Visualización de **Mensajes de tráfico**
 - ◇ Visualización de **Mensajes de zonas**
 - ◇ Visualización de **Información sobre el abono a Live Traffic**
- Visualización de la **Lista de ruta**
- Apertura del menú **POSICIÓN**
 - ◇ **Memorizar posición**

- ◇ Visualización de la **Brújula**
- ◇ Visualización de **Qibla** (disponible en países seleccionados)
- ❺ **Accesos rápidos y ajustes**
 - Visualización del **Tráfico**
 - Indicación de **Aparcamiento**
 - Visualización de **Información de autopista**
 - Uso de las opciones de **Vista, Mensajes y Ruta** mediante los ajustes **Avanzados**

Introducción del punto de destino

Indicaciones sobre la introducción del punto de destino

- ⚠ **ADVERTENCIA** Peligro de distracción por manejar los equipos de comunicación integrados durante la marcha

Si maneja equipos de comunicación integrados en el vehículo durante la marcha, podría distraer su atención del tráfico. Adicionalmente puede perder el control de su vehículo.

- ▶ Utilice estos equipos solo si el estado del tráfico lo permite.
- ▶ Si no puede garantizar esto, detenga el vehículo sin poner en peligro la seguridad vial y realice las entradas con el vehículo parado.

Cuando utilice el sistema multimedia, observe la legislación vigente en el país en el que se encuentre en ese momento.

Introducción de un destino especial o una dirección

▲ ADVERTENCIA Peligro de distracción debido a los sistemas de información y los equipos de comunicación

Si maneja sistemas de información y equipos de comunicación integrados en el vehículo durante la marcha, podría distraer su atención del tráfico. Adicionalmente puede perder el control de su vehículo.

- ▶ Utilice estos equipos solo si el estado del tráfico lo permite.
- ▶ Si no puede garantizar esto, detenga el vehículo sin poner en peligro la seguridad vial y realice las entradas con el vehículo parado.

... dad vial y realice las entradas con el vehículo parado.



Cuando utilice el sistema multimedia, observe la legislación vigente en el país en el que se encuentre en ese momento.

Requisitos

- **Para la búsqueda online:** Mercedes PRO connect debe estar disponible.
- Debe disponer de una cuenta de usuario en el portal Mercedes PRO.
- El servicio está disponible.
- El servicio se ha habilitado en un punto de servicio Mercedes-Benz.

Encontrará más información en la <http://www.mercedes.pro>.

Sistema multimedia:

- ▶   ▶ **Navigation** (Navegación)
- ▶  **¿A dónde?**

Uso de la búsqueda a bordo



Para la búsqueda a bordo, la introducción del punto de destino utiliza la base de datos memorizada en el sistema multimedia.

El país en el que se encuentra el vehículo queda ajustado ①.

- ▶ Introduzca el punto de destino especial o la dirección a través del teclado (en la imagen) o mediante el reconocimiento de escritura a mano ⑥ en ②. La introducción se puede efectuar en el orden que desee. Durante la introducción del punto de destino el sistema multimedia ofrece sugerencias

debajo de ②. La selección del punto de destino se realiza en la lista ③ o con [OK].

Si el sistema multimedia está equipado con un visualizador pequeño, se accede a la lista ③ mediante un símbolo de lista situado en la parte superior derecha.

Puede, por ejemplo, introducir los siguientes datos:

- Ciudad, calle, número de inmueble
- Calle, ciudad
- Código postal (C.P.)
- Nombre del destino especial
- Categoría de destinos especiales, por ejemplo, Tankstelle (Gasolinera)
- Ciudad, nombre de destino especial
- Número de teléfono, si está disponible para el punto de destino especial
- Nombre del contacto

Ejemplos de introducción rápida de dirección:

- Si, por ejemplo, busca Königsstraße en Stuttgart, puede introducir STUT y KÖN.
- Si, por ejemplo, busca un destino especial en Gran Bretaña, puede introducir THE SHARD.

Si desea probar ambos ejemplos, deberá modificar el país en caso necesario.

▶ Alternativamente puede utilizar la entrada de voz ④.

▶ **Cambio a reconocimiento de escritura a mano:** seleccione ⑥.

▶ Escriba el carácter en la pantalla táctil. Puede escribir los caracteres uno junto a otro o sobrescribirlos (→ página 232).

▶ **Regreso a la introducción por teclado:** seleccione [⏮].

▶ **Borrado de una entrada:** seleccione ④. Se borran los caracteres individualmente.

O bien:

▶ Si los caracteres se han introducido en ②, seleccione [X] junto a la línea de introducción.

La entrada se borra por completo.

▶ **Cambio a mayúsculas o minúsculas:** seleccione ⑪.

▶ **Cambio a cifras, caracteres especiales y símbolos:** seleccione ⑩.
123 cambia a ABC.

La indicación ⑪ cambia a #+=.

▶ Seleccione ⑪ y cambie a más caracteres especiales.

▶ **Añadición de espacios:** seleccione ⑦.

▶ **Ajuste del idioma de escritura:** seleccione ⑨.

▶ Seleccione el idioma de escritura.

① Esta función resulta útil en países en los que se admiten varios juegos de caracteres. Un ejemplo es Rusia con el alfabeto cirílico y el latino.

▶ **Modificación del país:** seleccione el identificador de país ①.

▶ Introduzca el identificador de país, por ejemplo, F para Francia.
Se filtra la lista.

▶ Seleccione el país en la lista ③.

Se puede introducir el punto de destino.

▶ **Adopción de un punto de destino:** seleccione el punto de destino en la lista ③.

▶ Si el punto de destino es ambiguo, selecciónelo en la lista.

Se muestra la dirección de destino. Se puede calcular la ruta.

Uso de la búsqueda online

① Requisitos: el visualizador de medios muestra una conexión a internet con un símbolo de flecha doble en la indicación variable.

La búsqueda en línea no está disponible en todos los países.

La introducción del punto de destino utiliza los servicios cartográficos en línea. Si la búsqueda a bordo no encuentra ningún punto de destino adecuado o usted cambia el país, dispone de la búsqueda en línea.

Puede introducir una dirección, un destino especial o una dirección de tres palabras como punto de destino.

▶ Seleccione el identificador de país ①.

▶ Seleccione el proveedor del servicio online en la lista de países.

O bien:

▶ Si la búsqueda a bordo no proporciona ningún resultado de búsqueda, seleccione **Búsqueda en línea**.

▶ Introduzca el punto de destino en la línea de introducción. Puede hacerlo en el orden que

deseo, por ejemplo, calle y ciudad. Utilice las funciones descritas para búsqueda a bordo. Se muestran los resultados de la búsqueda.

- ▶ Seleccione el punto de destino de la lista. Se muestra la vista detallada de la ruta.

Selección de los últimos puntos de destino

Requisitos

- Se han memorizado los últimos puntos de destino.
- **Para las propuestas de destino:** ha creado un perfil (→ página 226).
- La opción [Permitir propuestas de destinos](#) está activada (→ página 227).
- El sistema multimedia ya ha recopilado datos suficientes como para mostrar propuestas de destino.

Sistema multimedia:

  ▶▶ [Navegación](#) ▶▶  [¿A dónde?](#)
▶▶ **ÚLTIMOS DESTINOS**

Puede seleccionar los siguientes puntos de destino:

- Propuestas de destino (→ página 257)
- Destinos
- Rutas

- ▶ Seleccione el punto de destino o la ruta. Se muestra la dirección de destino. Se puede calcular la ruta.

- ⓘ Si guarda un último destino o una propuesta de destino como favorito (→ página 257), podrá seleccionarlos desde los favoritos (→ página 246).

Selección de un destino especial

Requisitos

- **Para el uso de puntos de destino especiales personales:** un dispositivo USB debe estar conectado con el sistema multimedia.
- En el dispositivo USB se han memorizado destinos especiales personales en formato de datos GPS Exchange Format (.gpx) en la carpeta "PersonalPOI".

Sistema multimedia:

  ▶▶ [Navegación](#) ▶▶  [¿A dónde?](#)
▶▶ **DESTINOS ESPECIALES**

Búsqueda por categorías (sin guiado al destino)

- ▶ Seleccione la categoría.

O bien:

- ▶ Seleccione [Todas las categorías](#).
- ▶ Seleccione la categoría y la subcategoría (si está disponible).

El sistema busca en el entorno de la posición actual del vehículo. Los resultados se muestran ordenados de menor a mayor según la distancia.

Los destinos especiales muestran la siguiente información:

- dirección en línea recta al destino especial (flecha)
- nombre del destino especial
- distancia en línea recta al destino especial

- ▶ **Filtrado por categorías o por resultados de búsqueda:** introduzca una entrada de búsqueda en el campo de texto  [Buscar](#).

- ▶ Seleccione un destino especial de la lista. Se muestra la dirección de destino. Se puede calcular la ruta.

Búsqueda por categorías (guiado al destino activo)

- ▶ Seleccione la categoría, por ejemplo, [Tankstelle](#) (Gasolinera).

O bien:

- ▶ Seleccione [Todas las categorías](#).
- ▶ Seleccione la categoría y la subcategoría (si está disponible).

- ▶ **Filtrado por categorías o por resultados de búsqueda:** introduzca una entrada de búsqueda en el campo de texto  [Buscar](#).

- ▶ Seleccione una de las posiciones de búsqueda [En las cercanías](#), [En las cercanías del destino](#) o [En la ruta](#).

- ▶ Si hay puntos de destino intermedios y se ha seleccionado [En las cercanías del destino](#), seleccione el destino especial en la sinopsis de la ruta.

- ▶ Seleccione un destino especial de la lista. Se muestra la dirección de destino. Se puede calcular la ruta.

Búsqueda por destinos especiales personales

- ▶ Seleccione [Destinos especiales personales](#).
- ▶ Seleccione una categoría.
- ▶ Si un guiado al destino está activado, seleccione una de las posiciones de búsqueda [En](#)



las cercanías, En las cercanías del destino o En la ruta.

- ▶ Seleccione un destino especial personal. Se muestra la dirección de destino. Se puede calcular la ruta.

O bien:

- ▶ Introduzca una entrada en el campo de búsqueda y filtre la lista.
- ▶ Seleccione un destino especial personal.





Edición de categorías de destinos especiales personales

- ▶ Seleccione una categoría de destino especial personal en la lista . Se despliega un menú.
- ▶ **Modificación del nombre:** seleccione **Cambiar el nombre**.
- ▶ Introduzca el nombre.
- ▶ Seleccione .
- ▶ **Modificación del símbolo:** seleccione **Cambiar el icono**.
- ▶ Seleccione un símbolo.
- ▶ **Borrado de categorías de destinos especiales personales:** seleccione **Borrar**.
- ▶ Seleccione **Sí**.

Configuración de categorías para el acceso rápido

Puede configurar categorías para el acceso rápido.

Por ejemplo, si calcula la ruta, las tres primeras de estas categorías están disponibles para su selección como símbolo.

- ▶ Seleccione **Todas las categorías**.
- ▶ Seleccione la categoría y la subcategoría (si está disponible).
- ▶ Seleccione  o .  añade la categoría.  elimina la categoría.
- ▶ Cuando se hayan creado todos los accesos rápidos disponibles, seleccione la categoría que será sustituida.

Selección de contactos para la introducción del punto de destino

Requisitos

- Un teléfono móvil debe estar conectado con el sistema multimedia (→ página 269).

Sistema multimedia:

  **▶ Navegación**  **¿A dónde?**
▶ CONTACTOS

A través de la lista de contactos

- ▶ Seleccione un contacto. Se muestran los datos de contacto.
- ▶ Seleccione la dirección.

A través de una entrada de búsqueda

- ▶ Introduzca, por ejemplo, el nombre o el número de teléfono en el campo de búsqueda.
- ▶ Seleccione .
- ▶ Seleccione el contacto.
- ▶ Seleccione la dirección. Se muestra la dirección de destino. Se puede calcular la ruta.



 El guiado al destino a la dirección del contacto es fiable en los siguientes casos:

- La dirección del contacto está completa.
- Los datos del contacto coinciden con los datos cartográficos del mapa digital.

Introducción de coordenadas geográficas

Sistema multimedia:

  **▶ Navegación**  **¿A dónde?**
▶ COORDEN. GEOGRÁF.

- ▶ Seleccione **Latitud** o **Longitud**.
- ▶ Seleccione las coordenadas geográficas como latitud y longitud respectivamente en grados, minutos y segundos. Además, deslice los dedos hacia arriba o hacia abajo. El mapa muestra la posición.
- ▶ Confirme la entrada con .
- ▶ **Establecimiento del punto de destino:** seleccione  o .
- ▶ Calcule la ruta (→ página 247).

Introducción de un destino como dirección de tres palabras

Requisitos

- La búsqueda de destino mediante direcciones de tres palabras está habilitada en la búsqueda online (→ página 242).
- El visualizador de medios muestra una conexión a Internet con un símbolo de flecha doble en la indicación variable.

- i** La búsqueda de destino mediante direcciones de tres palabras no está disponible en todos los países.

Sistema multimedia:

  **» Navegación**  **¿A dónde?**

- ▶ Seleccione el identificador de país.
- ▶ Seleccione el proveedor del servicio online en la lista de países.

O bien:

- ▶ Si la búsqueda a bordo no proporciona ningún resultado de búsqueda, seleccione **Búsqueda en línea**.
- ▶ Introduzca la dirección de destino como dirección de tres palabras. Separe las respectivas palabras con un punto. Se muestran los resultados de la búsqueda.
- ▶ Seleccione el punto de destino de la lista. Se muestra la dirección de destino. Se puede calcular la ruta.

- i** Las direcciones de tres palabras de what3words son un sistema alternativo de localización para la geocodificación multilingüe de posiciones globales con una resolución de tres metros. Mediante esta cuadrícula, también se cubren lugares de la superficie terrestre que no cuentan con dirección postal propiamente dicha como, por ejemplo, calle y número de puerta.

La Puerta de Brandeburgo en Berlín tiene, por ejemplo, la siguiente dirección de tres palabras dependiendo del idioma:

- Alemán: **tapfer.gebäude.verliehen**
- Inglés: **that.lands.winning**
- Francés: **posteaux.bobineur.ombrant**

Las direcciones de tres palabras son únicas, fáciles de recordar y satisfacen las necesidades de las aplicaciones cotidianas.

Puede efectuar la conversión de direcciones a direcciones de tres palabras y al revés, aquí:

- en la página web <http://what3words.com>
- en las aplicaciones de what3words

Selección del punto de destino en el mapa

Sistema multimedia:

  **» Navegación**

- ▶ Desplace el mapa (→ página 261).

- ▶ Si el punto de intersección de las coordenadas marca el punto de destino, pulse de forma prolongada el elemento de mando. Se muestra la dirección de destino.

Si hay varios destinos en el entorno del punto de intersección de las coordenadas, una lista muestra los destinos especiales y las calles disponibles.

- ▶ Seleccione el punto de destino de la lista. Se muestra la dirección de destino. Se puede calcular la ruta.

Visualización de destinos especiales en las cercanías del mapa

Si varios puntos de destino se encuentran en el entorno del punto de intersección de las coordenadas, la función está disponible.

- ▶ Seleccione .
- ▶ Seleccione **Destinos especial. cercanías**. Se muestra el mapa.
- ▶ En el elemento de mando deslice el dedo hacia la izquierda o hacia la derecha. En el mapa se marca el destino especial anterior o siguiente. Se muestra el nombre o la dirección.
- ▶ Seleccione el símbolo del destino especial.

O bien:

- ▶ **Filtrado de la visualización por categoría de destino especial:** desplácese en el elemento de mando.
- ▶ Seleccione la categoría de puntos de destino especiales.

Selección de un destino de los favoritos

Requisitos

- Los destinos se han memorizado como favoritos.
- Memorización de un último destino o de una propuesta de destino como favoritos (→ página 257).

Sistema multimedia:

  **» Navegación**
 **¿A dónde?** **» FAVORITOS**

- ▶ Seleccione un favorito. Se muestra la dirección de destino. Se puede calcular la ruta.

En el menú Favoritos, están disponibles las siguientes opciones:

- Memorización de las direcciones de casa y trabajo

- Creación de favoritos
- Borrado de favoritos

▶ **Si aún no se memorizaron las direcciones de casa y trabajo:** seleccione **Casa o Trabajo**.

▶ Confirme la pregunta con **Sí**.

▶ Introduzca el favorito como destino especial o dirección (→ página 242).

▶ **Creación de favoritos:** seleccione **Añadir favorito**.

▶ Introduzca el favorito como destino especial o dirección (→ página 242).

O bien:

▶ Si todas las posiciones de los favoritos están ocupadas, seleccione primero un favorito que será sobrescrito (→ página 228).

▶ Siga las instrucciones de procedimiento.

▶ **Borrado de favoritos:** seleccione  para un punto de destino.

▶ Seleccione **Borrar**.

O bien:

▶ Mantenga pulsado un favorito hasta que se muestre el menú **OPCIONES**.

▶ Seleccione **Borrar**.

Ruta

Cálculo de la ruta

Requisitos

- El punto de destino se ha introducido.
- Se muestra la dirección de destino.



①  Aún no existe ninguna ruta

 Ya existe una ruta

▶ Seleccione .

Se calcula la ruta al punto de destino. El mapa muestra la ruta. A continuación, se inicia el guiado al punto de destino.

O bien:

▶ Seleccione .

Si ya existe una ruta, se muestra una indicación solicitando su confirmación.

▶ Seleccione **Establecer destino interm.**

La dirección de destino seleccionada se establece como siguiente destino intermedio. Se inicia el guiado al destino.

Si ya hay cuatro destinos intermedios, el sistema multimedia pregunta si se debe eliminar el destino intermedio 4. Confirme la pregunta con **Sí**.

O bien:

▶ Seleccione **Inic. nuevo guiado destino**.

La dirección de destino seleccionada se establece como nuevo punto de destino. El punto de destino anterior y los destinos intermedios se borran. Se inicia el guiado al nuevo punto de destino.

Búsqueda de destinos especiales en el entorno

① Los símbolos de destinos especiales situados a la derecha junto a **Destinos esp. cercanías** muestran las tres primeras categorías para el acceso rápido. Estas categorías se pueden configurar (→ página 244).

▶ Seleccione un símbolo de destino especial. Se muestran los resultados de la búsqueda.

▶ Seleccione un destino especial.

Se muestra la dirección de destino. Se puede calcular la ruta.

O bien:

▶ Seleccione **Destinos esp. cercanías** .

▶ Busque por categorías, introduzca una entrada de búsqueda o busque destinos especiales personales (→ página 244).

▶ Seleccione un destino especial.

Se muestra la dirección de destino. Se puede calcular la ruta.

Otras funciones del menú

▶ **Memorización del punto de destino:** seleccione .

▶ Seleccione una opción.

Están disponibles las siguientes opciones:

- **Memorizar en "Últimos destinos"**
- **Memorizar como favorito**
- **Memorizar como "Casa"**
- **Memorizar como "Trabajo"**

- ▶ **Llamada al número de teléfono del punto de destino:** si hay un número de teléfono disponible, seleccione [Llamar](#).
- ▶ **Compartir destino a través de NFC o código QR:** seleccione [Compartir a través de NFC](#) o del [código QR](#).
- ▶ Mantenga la zona NFC del teléfono móvil (vea las Instrucciones de servicio del fabricante) cerca de la alfombrilla o coloque ahí el teléfono móvil (→ página 270).

O bien:

- ▶ Sostenga el teléfono móvil cerca del sistema multimedia y escanee el código QR.
- ▶ **Apertura de dirección web:** si hay una dirección web disponible, seleccione [www](#).
- ▶ **Visualización en el mapa:** seleccione [Mostrar en el mapa](#).

Selección del tipo de ruta

Sistema multimedia:



▶▶ Avanzados ▶▶ Ruta

- ▶ Seleccione el tipo de ruta.
Si no hay ninguna ruta, la siguiente ruta se calcula con el nuevo tipo de ruta.

Si ya hay una ruta, la ruta se calcula con el nuevo tipo de ruta.

Están disponibles los siguientes tipos de ruta:

- **Rápida**
La ruta se calcula con un tiempo de recorrido menor.
- **Corta**
La ruta se calcula con un trayecto más corto.
- **Eco**
Se calcula una ruta económica. El tiempo de recorrido puede ser más largo que en la ruta rápida.
- **Remolque**
La opción puede utilizarse si hay un remolque acoplado al vehículo.
Se muestra una indicación solicitando su confirmación en el sistema multimedia. Confirme el mensaje.
Se optimiza la ruta para el modo con remolque.

Para estos tipos de ruta se pueden seleccionar las siguientes opciones del guiado dinámico al destino:

- ▶ Seleccione [Guiado dinámico destino](#) .
- ▶ Seleccione [Automático](#), [Tras solicitud](#) o [Desconectado](#).

Explicación de las opciones:

- **Automático**

El sistema calcula la ruta con el tipo de ruta ajustada en ese momento.

Se tienen en cuenta los avisos de tráfico recibidos a través de Live Traffic Information o los avisos de tráfico FM RDS-TMC (→ página 258).

La recepción de los avisos de tráfico con Live Traffic Information y los avisos de tráfico FM RDS-TMC no está disponible en todos los países.

- **Tras solicitud**

Si se determina una ruta de menor duración debido a avisos de tráfico, se muestra una solicitud de confirmación. Puede seguir utilizando la ruta actual o aceptar la ruta dinámica (→ página 260).

- **Desconectado**

Para la ruta no se tienen en cuenta los avisos de tráfico.

Cálculo de rutas alternativas

- ▶ Active la opción [Proponer una alternativa](#). La tecla del visualizador se activa. Se calculan rutas alternativas para cada ruta.
- ▶ Seleccione una ruta alternativa (→ página 251).

Selección de opciones de ruta

Sistema multimedia:



▶▶ Avanzados ▶▶ Ruta

Evitación de zonas

- ▶ Seleccione [Opciones de evitación](#).
- ▶ Seleccione [Evitar zonas](#) (→ página 264).

Evitación o uso de autopistas, transbordadores, túneles, trenes portavehículos, firmes no asfaltados

- ▶ Seleccione [Opciones de evitación](#).

▶ Active o desactive las opciones de evitación.
Evitación: la tecla del visualizador se activa. La ruta evita, por ejemplo, las autopistas.

Uso: la tecla del visualizador se apaga. La ruta tiene en cuenta, por ejemplo, las autopistas.

No siempre se pueden tener en cuenta las opciones de ruta seleccionadas. Una ruta puede contener, por ejemplo, transbordadores, aunque esté activada la opción de evitación de **Evitar transbordadores**. Después, se muestra un mensaje y escuchará un mensaje hablado.

Evitación o uso de peajes

- ▶ Seleccione **Opciones de evitación**.
- ▶ Seleccione **Carreteras de peaje**.
- ▶ Active o desactive la opción **Evitar todos**.

O bien:

- ▶ Active o desactive las opciones **Pago efectivo o con tarjeta** y **Pago electrónico**.

Evitación: la tecla del visualizador se activa. La ruta evita los peajes con el tipo de pago seleccionado.

Uso: la tecla del visualizador se apaga. La ruta tiene en cuenta las carreteras en las que es obligatorio pagar una tasa basada en el uso (peaje) en función del tipo de pago seleccionado.

Evitación o uso de carreteras sometidas a "vignette"

- ▶ Seleccione **Opciones de evitación**.
- ▶ Seleccione **Carreteras con "vignette"**.
- ▶ Active o desactive la opción **Todos**.

O bien:

- ▶ Active o desactive los países.

Evitación: la tecla del visualizador se activa. La ruta evita las carreteras sometidas a "vignette" en los países seleccionados.

Uso: la tecla del visualizador se apaga. La ruta tiene en cuenta las carreteras del país seleccionado en las que es obligatorio pagar una tasa temporal (obligación de pagar una "vignette"). Una "vignette" permite hacer un uso temporal de dicha red de carreteras.

- ① Las opciones de ruta no están disponibles en todos los países.

Selección de avisos

Requisitos

- **Para una indicación acústica al aproximarse a un punto de destino especial personal:** el dispositivo USB incluye destinos especiales personales.
- El dispositivo USB debe estar conectado con el sistema multimedia.
- La categoría a la que pertenece el punto de destino especial personal está activada.

Sistema multimedia:

- ▶  **Navegación** ▶ 
- ▶ **Avanzados** ▶ **Mensajes**

- ▶ Active la opción **Decir nombres de calles**.

La tecla del visualizador se activa. El nombre de la calle hacia la que debe girar se anuncia en las instrucciones de marcha.

La opción no está disponible en todos los países e idiomas.

Selección de avisos de TRÁFICO

- ▶ Active un aviso.

La tecla del visualizador se activa.

Están disponibles las siguientes opciones:

- **Eventos de tráfico**

Se anuncian los eventos de tráfico, por ejemplo, obras y carreteras cortadas.

La función no está disponible en todos los países ni en todos los idiomas.

- **Anunciar los avisos**

Se emiten los avisos de advertencia, por ejemplo, antes de finales de retención peligrosos (si está disponible).

La función no está disponible en todos los países ni en todos los idiomas.

Indicación acústica al aproximarse a un punto de destino especial personal

- ▶ Seleccione **Destinos esp. personales**.

- ▶ Active una categoría.

La tecla del visualizador se activa. Al aproximarse a un destino especial personal, esta categoría emitirá una indicación acústica.

Visualización de la información sobre el destino para la ruta

Requisitos

- Se ha introducido un punto de destino.

Sistema multimedia:



- ▶ Seleccione **Vista general de la ruta**.
Si el guiado al destino está activo, se visualizan el destino y los puntos de destino intermedios siempre que se hayan introducido y aún no se hayan pasado.
La ruta puede contener hasta cuatro puntos de destino intermedios.
- ▶ Seleccione un destino o un punto de destino intermedio.
Se muestra la siguiente información:
 - Recorrido restante
 - Hora de llegada
 - Tiempo de viaje restante
 - Nombre, dirección de destino
 - Número de teléfono (si está disponible)
 - Dirección web (si está disponible)

Planificación de una ruta

Sistema multimedia:



- ▶ Seleccione **Navegación**.
- ▶ Seleccione **Vista general de la ruta**.
- ▶ Seleccione **Establecer destino intermedio**.
- ▶ Introduzca el punto de destino intermedio, por ejemplo, como destino especial o dirección (→ página 242).
- ▶ Seleccione el punto de destino intermedio.
Tras seleccionar un destino intermedio se vuelve a mostrar la sinopsis de la ruta.
- ▶ Cálculo de la ruta con puntos de destino intermedios (→ página 250).
- ⓘ Si ya existen cuatro puntos de destino intermedios, borre un punto de destino intermedio (→ página 250).







Edición de una ruta con puntos de destino intermedios

Requisitos

- Se ha introducido un punto de destino.
- Para la función de desplazamiento hay al menos un punto de destino intermedio disponible.

Sistema multimedia:



- ▶ Seleccione **Vista general de la ruta**.
- ▶ **Modificación del orden de los puntos de destino:** seleccione  para un punto de destino intermedio o para un punto de destino.
Se despliega un menú.
- ▶ Seleccione **Desplazar**.
La opción  está marcada.
- ▶ Desplace el punto de destino intermedio o el punto de destino a la posición que desee con  o .
- ▶ Toque .
- ▶ **Borrado del punto de destino:** seleccione  para un punto de destino intermedio o un punto de destino.
- ▶ Seleccione **Borrar**.
El punto de destino se ha borrado.

Cálculo de una ruta con puntos de destino intermedios

Requisitos

- El destino y un punto de destino intermedio, como mínimo, se han introducido.

Sistema multimedia:



- ▶ Seleccione **Iniciar el guiado al destino**.
- O bien:
- ▶ Cuando haya editado la ruta, seleccione **A Navegación** .
 - ▶ Confirme la selección con **Sí**.
Se calcula la ruta. Se inicia el guiado al destino.

Visualización de la lista de rutas

Sistema multimedia:



- ▶ Seleccione **Lista de ruta**.
La lista muestra los sectores de la ruta. La posición actual del vehículo se marca en el mapa.
Se representa la posición actual del vehículo junto con la siguiente información adicional.
 - Se muestra el símbolo  de la posición actual del vehículo.

- Nombre de la vía por la que se circula actualmente.
- Número de calle de la vía por la que se circula actualmente.

La lista de rutas se actualiza durante el trayecto.

- ▶ **Visualización de sectores de ruta:** deslice el dedo hacia arriba o hacia abajo en el elemento de mando.
Se representa el sector de la ruta en el mapa.

Selección de una ruta alternativa

Requisitos

- La opción [Proponer una ruta alternativa](#) está activada (→ página 248).

Sistema multimedia:



- ▶ Seleccione [Rutas alternativas](#).
Las rutas se muestran en los ajustes de la ruta en función del ajuste.
Las rutas están numeradas.
- ▶ Seleccione la ruta alternativa.
- ▶ **Visualización de la ruta en el mapa:** seleccione [Mostrar en el mapa](#).
- ▶ Desplace el mapa (→ página 261).
- ▶ Ajuste la escala del mapa (→ página 261).

Activación de la ruta casa-trabajo

Requisitos

- Ha creado un perfil (→ página 226).
- La opción [Permitir propuestas de destinos](#) está activada (→ página 227).
- La opción [Activar ruta casa-trabajo](#) está activada.
- El sistema multimedia ha recopilado datos suficientes como para mostrar propuestas de destino.
- Para estas propuestas de destino se han memorizado rutas.

Sistema multimedia:



▶ Avanzados ▶ Ruta

- ▶ Active la opción [Activar ruta casa-trabajo](#).
La tecla del visualizador se activa. La navegación detecta automáticamente que el vehículo se encuentra en una ruta casa-trabajo. Inicia automáticamente un guiado al destino sin indicaciones fónicas.

Para la ruta diaria casa-trabajo, también se comunican los eventos de tráfico del trayecto durante la marcha sin guiado al destino activo.

Conexión/desconexión de la búsqueda automática de gasolineras

Sistema multimedia:



- ▶ Active o desactive la opción [Buscando gasolineras](#).
Cuando alcanza el margen de reserva de combustible con la tecla del visualizador activada, aparece una notificación para iniciar la búsqueda de gasolineras.

Inicio de la búsqueda automática de gasolineras

Requisitos

- La búsqueda automática de gasolineras está activada (→ página 251).

Situación de marcha

El nivel del depósito de combustible alcanza la reserva de combustible.

Se muestra el aviso [Reserva de combustible](#).
[¿Desea iniciar la búsqueda de gasolineras?](#)

- ▶ Seleccione [Sí](#).
Se inicia la búsqueda automática de gasolineras. Las gasolineras disponibles se muestran a lo largo de la ruta o en el entorno de la posición actual del vehículo.
- ▶ Seleccione una gasolinera.
Se muestra la dirección de la gasolinera.
- ▶ Calcule la ruta (→ página 247).
La gasolinera se establece como punto de destino o como siguiente punto de destino intermedio.
- ▶ **Cuando ya existen cuatro puntos de destino intermedios:** seleccione [Sí](#) en la solicitud de confirmación.
La gasolinera se registra en la sinopsis de la ruta. El punto de destino intermedio 4 se borra. Se inicia el guiado al destino.

Inicio de la búsqueda automática de áreas de servicio

Requisitos

- El [ATTENTION ASSIST](#) y la función [Proponer área descan](#) están activadas (→ página 185).
- Las áreas de servicio se encuentran a lo largo del sector de la ruta previsto.

Situación de marcha

Se muestra el aviso **Proponga un área de descanso. ¿Desea iniciar la búsqueda de áreas de descanso?**



- ▶ Seleccione **Sí**.
Se inicia la búsqueda de áreas de servicio. Las áreas de servicio disponibles se muestran a lo largo de la ruta y en el entorno de la posición actual del vehículo.
- ▶ Seleccione un área de servicio.
Se muestra la dirección del área de servicio.
- ▶ Calcule la ruta (→ página 247).
El área de servicio seleccionada se establece como punto de destino o como siguiente punto de destino intermedio.
- ▶ **Cuando ya existen cuatro puntos de destino intermedios:** seleccione **Sí** en la solicitud de confirmación.
El área de servicio se registra en la sinopsis de la ruta. El punto de destino intermedio 4 se borra. Se inicia el guiado al destino.

Visualización de ruta memorizada en el mapa

Requisitos

- Un dispositivo USB con rutas memorizadas debe estar conectado con el sistema multimedia.
- La ruta está memorizada con el formato de datos GPS Exchange Format (.gpx) en la carpeta "Rutas".

Sistema multimedia:



- ▶   ▶ Navegación ▶  ¿A dónde?
- ▶ **RUTAS MEMORIZADAS**
- ▶ Seleccione una ruta.
- ▶ Seleccione **Mostrar en el mapa**.
- ▶ Desplace el mapa (→ página 261).

Inicio de la ruta memorizada



Requisitos

- Un dispositivo USB con rutas memorizadas debe estar conectado con el sistema multimedia.
- La ruta está memorizada con el formato de datos GPS Exchange Format (.gpx) en la carpeta "Rutas".

Sistema multimedia:

- ▶   ▶ Navegación ▶  ¿A dónde?
- ▶ **RUTAS MEMORIZADAS**
- ▶ Seleccione una ruta.

- ▶ Seleccione **Iniciar guiado destino desde comienzo ruta** o **Iniciar guiado destino desde posic. actual**.
Se inicia el guiado al destino.



- ▶  Puede memorizar la ruta en el menú con  (→ página 247).

Grabación de una ruta

Requisitos

- Un dispositivo USB debe estar conectado con el sistema multimedia.

Sistema multimedia:





- ▶   ▶ Navegación ▶  ¿A dónde?
- ▶ **RUTAS MEMORIZADAS**
- ▶ **Inicio de la grabación:** seleccione **Iniciar la grabación de una nueva ruta**.
Se muestra un símbolo de grabación rojo.
Se memoriza la ruta en el dispositivo USB.
- ▶ **Detención de la grabación:** seleccione **Finalizar la grabación**.

Memorización de una ruta registrada

Requisitos

- Un dispositivo USB debe estar conectado con el sistema multimedia.

Sistema multimedia:





- ▶   ▶ Navegación ▶  ¿A dónde?
- ▶ **RUTAS MEMORIZADAS**
- ▶ Seleccione una ruta.
- ▶ Seleccione .
- ▶ Seleccione **Memorizar en "Últimos destinos"**.
La ruta se guarda en la memoria "Últimos destinos" y se puede abrir en ella para el guiado al destino.

Edición de una ruta memorizada

Requisitos

- Un dispositivo USB con rutas memorizadas debe estar conectado con el sistema multimedia (→ página 288).

Sistema multimedia:

- ▶   ▶ Navegación ▶  ¿A dónde?
- ▶ **RUTAS MEMORIZADAS**
- ▶ Seleccione una ruta con .
- ▶ **Introducción del nombre:** seleccione **Cambiar el nombre**.
- ▶ Introduzca el nombre.

► Seleccione **OK**.

O bien:

► Cuando haya cambiado el nombre, pulse la tecla .

► Seleccione **Sí**.

► **Borrado de una ruta:** seleccione **Borrar**.

► Seleccione **Sí**.

Guiado al destino

Indicaciones sobre el guiado al destino

⚠ ADVERTENCIA Peligro de distracción por manejar los equipos de comunicación integrados durante la marcha

Si maneja equipos de comunicación integrados en el vehículo durante la marcha, podría distraer su atención del tráfico. Adicionalmente puede perder el control de su vehículo.

- Utilice estos equipos solo si el estado del tráfico lo permite.
- Si no puede garantizar esto, detenga el vehículo sin poner en peligro la seguridad vial y realice las entradas con el vehículo parado.

Cuando utilice el sistema multimedia, observe la legislación vigente en el país en el que se encuentre en ese momento.

El guiado al destino se inicia una vez que haya calculado una ruta.

Las normas de tráfico siempre tienen preferencia sobre las indicaciones para la marcha efectuadas por el sistema multimedia.

Son indicaciones para la marcha:

- Mensajes hablados del sistema de navegación
- Indicaciones de guiado al destino
- Recomendaciones de carril

Si no sigue las indicaciones para la marcha o si abandona la ruta calculada, el sistema calculará automáticamente una nueva ruta.

Las indicaciones para la marcha emitidas por el sistema pueden divergir en función de la situación real del tráfico:

- El trazado del recorrido se ha modificado.
- La dirección de una vía de sentido único ha cambiado.

Tenga en cuenta por dicho motivo las respectivas normas de tráfico y la situación actual del tráfico durante la marcha.

La ruta puede diferir de la ruta ideal en las siguientes situaciones:

- obras en la calzada
- datos cartográficos digitales incompletos

Indicaciones sobre la recepción GPS

El funcionamiento correcto del sistema de navegación depende, entre otras cosas, de la recepción GPS. En determinadas situaciones la recepción GPS puede verse perturbada o ser imposible, por ejemplo, al circular por un túnel o en un aparcamiento.

Sinopsis de las maniobras

Las maniobras se representan en las siguientes indicaciones:

- Representación detallada del cruce
La indicación se muestra al circular por cruces.
- Imagen en 3D
La indicación se muestra al circular por vías sin cruces, por ejemplo, en salidas y cruces de autopista.



Imagen en 3D de la maniobra inminente (ejemplo)

- ① Maniobras
- ② Punto de maniobra, además de la distancia momentánea hasta el punto de maniobra
- ③ Posición actual del vehículo

La maniobra comprende tres fases:

- Fase de preparación
Si hay suficiente tiempo entre las maniobras de marcha, el sistema multimedia le advertirá de la siguiente maniobra de marcha que debe ejecutar. El sistema de navegación emite un mensaje hablado, por ejemplo, "Por favor, gire a la derecha".

Se muestra el mapa en el modo de pantalla completa.

En la indicación variable se muestran: información sobre la dirección o el nombre de la vía en la que se debe girar y la distancia hasta el punto de maniobra.

- Fase de indicación

El sistema multimedia indica la maniobra de marcha que debe efectuar en breve, por ejemplo, con el mensaje hablado "Gire a la derecha en 100 m".

La indicación se divide en dos partes. A la izquierda se muestra el mapa; a la derecha, una vista detallada del cruce o una imagen 3D de la siguiente maniobra de marcha.

- Fase de ejecución de la maniobra

El sistema multimedia indica la maniobra de marcha que debe efectuar inmediatamente, por ejemplo, con el mensaje hablado "Ahora gire a la derecha".

La indicación se divide en dos partes.

La maniobra se realiza cuando se muestra la distancia hasta el punto de maniobra ② con 0 m y el símbolo de la posición actual del vehículo ③ ha alcanzado el punto de maniobra ②.

Cuando la maniobra ha finalizado, se muestra el mapa en el modo de pantalla completa.

- ① Las maniobras también se muestran en el visualizador del cuadro de instrumentos.

Síntesis de las recomendaciones de carril

La indicación se efectúa en carreteras de varios carriles.

Si la tarjeta digital contiene los datos correspondientes, el sistema multimedia puede mostrar las recomendaciones de carril.



- ① Carril no recomendado (flecha gris)
- ② Carril posible (flecha blanca)
- ③ Carril recomendado (flecha blanca, fondo azul)

Explicación de los carriles mostrados:

- Carril no recomendado ①

Circulando por este carril no podrá efectuar la siguiente maniobra de marcha sin cambiar de carril.

- Carril alternativo ②

Circulando por este carril solo podrá efectuar la siguiente maniobra.

- Carril recomendado ③

Circulando por este carril podrá efectuar la siguiente y subsiguiente maniobra.

Durante la maniobra de marcha pueden añadirse carriles nuevos.

- ① Las recomendaciones de carril también se pueden mostrar en el visualizador del cuadro de instrumentos.
- ① Live Traffic Information no está disponible en todos los países.

Uso de información de autopista

Requisitos

- La opción **Información de autopista** está activada (→ página 263).



Al conducir por autopista se muestran en la síntesis las instalaciones de autopista situadas más adelante ① y las instalaciones de servicio disponibles ②. Estas son, por ejemplo, gasolineras, áreas de estacionamiento, áreas de servicio o salidas de autopista.

- ▶ **Apertura de la indicación:** seleccione . Las entradas se muestran ordenadas de menor a mayor según la distancia respecto a la posición actual del vehículo.
- ▶ **Plegado de la indicación:** toque el mapa.

O bien:

- ▶ **Uso de información de autopista:** seleccione una entrada.

- ▶ Si hay varias instalaciones de servicio disponibles, seleccione una instalación de servicio de la lista.

Se muestra la dirección de destino y la posición en el mapa.

- ▶ Calcule la ruta (→ página 247).

O bien:

- ▶ Búsqueda de un destino especial en el entorno.

O bien:

- ▶ Utilice otras funciones, por ejemplo, memorización de la dirección de destino de la instalación de servicio.

Uso del acceso rápido para el punto de destino, rutas alternativas y destinos especiales

Requisitos

- Las categorías de puntos de destino especiales para el acceso rápido están configuradas (→ página 244).



- ▶ Si se ha iniciado un guiado al destino, seleccione .

Se muestra la dirección del punto de destino o del siguiente punto de destino intermedio.

Uso de ruta alternativa

- ▶ Seleccione [Ruta alternativa](#).
- ▶ Las rutas se muestran en los ajustes de la ruta en función del ajuste.
- ▶ Las rutas están numeradas.
- ▶ Seleccione la ruta alternativa.

Establecimiento de destino especial como punto de destino intermedio

- ▶ Seleccione un símbolo de la categoría, por ejemplo,  para área de estacionamiento.
- ▶ Seleccione un destino especial de la lista. La selección se efectúa durante la ruta. Se muestra la dirección de destino. Se puede calcular la ruta.
- ▶ **Se utilizan categorías de puntos de destino especial para el acceso rápido:** selec-

cione una de las posiciones de búsqueda [En las cercanías](#), [En las cercanías del destino](#) o [En la ruta](#).

- ▶ Seleccione un destino especial de la lista.

O bien:

- ▶ Introduzca una entrada en el campo de búsqueda y filtre la lista.

- ▶ Seleccione un destino especial de la lista. Se muestra la dirección de destino. Se puede calcular la ruta.

Memorización de la posición actual del vehículo



- ▶ Seleccione [Memorizar posición](#). La posición actual del vehículo se memoriza en la memoria "Últimos destinos".

Destino alcanzado

Una vez alcanzado el punto de destino, se muestra una bandera de meta . El guiado al punto de destino finaliza.

Cuando se llega al punto de destino intermedio, verá la bandera de destino intermedio con el número del punto de destino intermedio . Se continúa el guiado al destino actual.

Conexión/desconexión de los mensajes hablados del sistema de navegación

- ▶ **Desconexión:** durante un mensaje hablado del sistema de navegación, pulse el regulador de volumen del volante o la tecla  /  del sistema multimedia (→ página 225). Se muestra el aviso [Las instrucciones de marcha habladas están desconectadas](#).

O bien:

- ▶ Active la visualización del menú Navegación (→ página 240).

- ▶ Seleccione .

El símbolo cambia a .

- ▶ **Conexión:** seleccione .

Se reproduce el mensaje hablado actual del sistema de navegación.



El símbolo cambia a .

- ▶ Puede añadir esta función a los favoritos dentro de la categoría Navegación y abrirla desde ahí.



Conexión o desconexión de mensajes hablados del sistema de navegación en caso de llamada

- ▶ Pulse la tecla  del volante.

O bien:

- ▶ Pulse de forma prolongada la tecla /  en el sistema multimedia.

O bien:

- ▶ Toque  en el visualizador de medios.
- ▶ Seleccione [Ajustes](#).
- ▶ Seleccione [Sistema](#).
- ▶ Seleccione [Audio](#).
- ▶ Seleccione [Mensajes hablados navegac. e info tráfico](#).
- ▶ Active o desactive la opción [Instrucciones de marcha durante llamadas](#). Si se activa la opción, se activa la tecla del visualizador.
- ▶ **Salida del menú:** seleccione .

Ajuste del volumen de emisión de los mensajes hablados del sistema de navegación

Sistema multimedia:

- ▶  ▶ [Ajustes](#) ▶ [Sistema](#) ▶ [Audio](#)
- ▶ [Mensajes hablados navegac. e info tráfico](#)
- ▶ Seleccione [Volumen instruc. de marcha](#).
- ▶ Ajuste el volumen.

Guiado al destino activado

- ▶ Gire el regulador de volumen en el volante durante la emisión del mensaje hablado del sistema de navegación.



O bien:

- ▶ Presione el interruptor basculante del volumen del sistema multimedia hacia arriba o hacia abajo.

Conexión o desconexión de la reducción del volumen de audio durante el mensaje hablado del sistema de navegación

- ▶ Pulse la tecla  del volante.

O bien:

- ▶ Pulse de forma prolongada la tecla /  en el sistema multimedia.

O bien:

- ▶ Toque  en el visualizador de medios.
- ▶ Seleccione [Ajustes](#).
- ▶ Seleccione [Sistema](#).
- ▶ Seleccione [Audio](#).
- ▶ Conecte o desconecte [Reducción del volumen de audio](#).



Repetición de la emisión de mensajes hablados del sistema de navegación

Requisitos

- Existe una ruta.
- El guiado al destino está activo.

Sistema multimedia:

[Navegación](#)

- ▶ Seleccione .
- ▶ Seleccione . Se repite el mensaje hablado del sistema de navegación.

- ▶  Puede añadir esta función a los favoritos dentro de la categoría Navegación y abrirla desde ahí.

Interrupción del guiado al destino

Requisitos

- Existe una ruta.
- El guiado al destino está activo.

- ▶ Active la visualización del menú Navegación.
- ▶ Seleccione  en el menú Navegación (→ página 241).

Sinopsis del guiado a un punto de destino Offroad

Un punto de destino Offroad está dentro del mapa digital. El mapa no contiene ninguna vía que lleve al destino.

Puede introducir puntos de destino Offroad en el mapa mediante coordenadas geográficas o mediante una dirección de tres palabras. El guiado al destino se realiza en dicho caso hasta donde sea posible mediante mensajes hablados del sistema de navegación e indicaciones de guiado al destino sobre carreteras conocidas por el sistema multimedia.

Poco antes de alcanzar la última posición conocida del mapa escuchará un mensaje hablado, por ejemplo, "Siga la flecha indicadora de la dirección". En la indicación se muestra una flecha indicadora de la dirección y la distancia en línea recta hasta el punto de destino.

Sinopsis del guiado desde una posición Offroad a un punto de destino

En una posición Offroad, la posición actual del vehículo se encuentra dentro del mapa digital, pero fuera de las calles disponibles.

Estas indicaciones se muestran al inicio del guiado al destino:

- Se muestra un mensaje indicando que no se ha registrado la vía
- Una flecha indicadora de la dirección que muestra la dirección en línea recta hacia el punto de destino.

Si el vehículo circula por una vía conocida por el sistema multimedia, el guiado al destino se efectuará de nuevo de forma convencional.

Sinopsis de Offroad durante el guiado al destino

El trazado real de la calzada puede diferir en los datos del mapa digital debido, por ejemplo, a que se hayan efectuado modificaciones en dicho trazado. En estos casos, el sistema multimedia podría no asignar temporalmente la posición actual del vehículo al mapa digital. El vehículo está en Offroad.

Cuando el vehículo está en Offroad, aparecen las siguientes indicaciones:

- Se muestra un mensaje indicando que no se ha registrado la vía
- Una flecha indicadora de la dirección que muestra la dirección en línea recta hacia el punto de destino.

Si el vehículo circula por una vía conocida por el sistema multimedia, el guiado al destino se efectuará de nuevo de forma convencional.

Punto de destino

Memorización de la posición actual del vehículo

Sistema multimedia:

→  Navegación

→  Posición

- ▶ Seleccione **Memorizar posición**.
La posición actual del vehículo se memoriza en la memoria "Últimos destinos".

Mediante acceso rápido



- ▶ Si se ha iniciado un guiado al destino, seleccione **1**.
Se muestra la dirección del punto de destino o del siguiente punto de destino intermedio.
- ▶ Seleccione **Memorizar posición**.

Edición de los últimos puntos de destino

Requisitos

- Para la edición de propuestas de destino: la opción **Permitir propuestas de destinos** está activada (→ página 227).
- El sistema multimedia ha recopilado datos suficientes como para mostrar propuestas de destino.



Sistema multimedia:

→  Navegación →  ¿A dónde?
→ **ÚLTIMOS DESTINOS**



Puede editar los siguientes puntos de destino:

- Destinos
- Propuestas de destino
- ▶ **No volver a mostrar una propuesta de destino:** seleccione  en una propuesta de destino.
- ▶ Seleccione **No proponer más**.

Memorización del último punto de destino como favorito

- ▶  Una vez memorizado, puede abrir el punto de destino desde los favoritos (→ página 228).
- ▶ Seleccione  para un punto de destino.
- ▶ Seleccione  **Memorizar como favorito**.
- ▶ **Memorización como favoritos:** seleccione **Memorizar como favorito**.
- ▶ **Memorización como dirección de casa:** seleccione **Memorizar como "Casa"**.
- ▶ **Memorización como dirección de trabajo:** seleccione **Memorizar como "Trabajo"**.

Borrado del último punto de destino

- ▶ **Borrado de un punto de destino:** seleccione  para un último punto de destino.
- ▶ Seleccione **Borrar**.
- ▶ Seleccione **Sí**.
- ▶ **Borrado de todos los puntos de destino:** seleccione .
- ▶ Seleccione **Borrar todos**.
- ▶ Seleccione **Sí**.

Guiado al destino con avisos actuales de tráfico

Síntesis de la información sobre el tráfico

- ❗ Los servicios no están disponibles en todos los países.

Los avisos de tráfico se reciben con los siguientes servicios:

- Live Traffic Information
- FM RDS-TMC

No es posible utilizar ambos servicios al mismo tiempo.

Live Traffic Information o los avisos de tráfico FM RDS-TMC se muestran con un símbolo.

- ❗ Las alertas se reciben a través del servicio Car-to-X.
- ❗ Pueden existir diferencias entre los avisos de tráfico recibidos y la situación real del tráfico.

Datos de interés sobre Live Traffic Information:

- Los avisos de tráfico actuales se reciben a través de la conexión a Internet (para los países seleccionados).
- La situación del tráfico se actualiza a intervalos de tiempo breves y regulares.
- Podrá disponer gratuitamente del servicio de abono durante tres años a partir de la fecha de fabricación en determinados países.
La información de abono muestra el estado en (→ página 258).

Las posiciones del vehículo se transfieren regularmente a Daimler AG. Desde allí los datos son anonimizados de inmediato y transferidos al proveedor de datos de tráfico. Con ayuda de estos datos se transfieren al vehículo los avisos de tráfico que sean relevantes para la posición actual del vehículo. El vehículo es simultáneamente sen-

sor del flujo del tráfico y ayuda a mejorar la calidad de los avisos de tráfico.

Si no desea enviar la posición del vehículo, tiene las siguientes opciones:

- Desactivar el servicio en Mercedes PRO connect.
- Encargar la desactivación del servicio en un punto de servicio Mercedes-Benz.

Datos de interés sobre los avisos de tráfico FM RDS-TMC:

- Una emisora de radio FM RDS-TMC emite avisos de tráfico además del programa de radio.
- La recepción de los avisos de tráfico FM RDS-TMC no está disponible en todos los países.

Visualización de información sobre la suscripción a Live Traffic Information

Requisitos

- El vehículo está equipado con Live Traffic Information.

Sistema multimedia:

  **▶ Navegación**  **▶ Tráfico**

- ▶ **Visualización manual:** seleccione **Información sobre el abono a Live Traffic**.

Se muestran el logotipo del proveedor de datos de tráfico y el estado de la suscripción. La suscripción es válida o ha vencido.

Se muestra automáticamente la duración de la suscripción:

- Un mes antes de la fecha de vencimiento.
- Una semana antes de la fecha de vencimiento.
- El día de la fecha de vencimiento.
- ❗ Si el plazo de la suscripción ha vencido, los avisos de tráfico FM RDS-TMC están disponibles en determinados países. La suscripción se puede prolongar (→ página 259).

Registro de Live Traffic Information

Requisitos

- El vehículo está equipado con Live Traffic Information.
- Tiene una cuenta de usuario en la página web de Mercedes PRO.

El servicio Live Traffic Information debe registrarse. De esta forma, se asegura el completo período de vigencia de tres años.

- ▶ Cree una cuenta de usuario en Mercedes PRO, en la <http://www.mercedes.pro>. Para ello necesitará una dirección de correo electrónico válida.
- ▶ Cree el vehículo con el número de identificación del vehículo (FIN).
- ▶ **Registro en el punto de servicio Mercedes-Benz:** encargue la vinculación en un punto de servicio Mercedes-Benz.

Prolongación de la suscripción a Live Traffic Information

Requisitos

- El vehículo está equipado con Live Traffic Information.
- Debe haber creado una cuenta de usuario en la página web de Mercedes PRO.
- ▶ Abra la página web de Mercedes PRO.
- ▶ Acceda a la cuenta de usuario Mercedes PRO.
- ▶ Cambie a la tienda online de Mercedes PRO connect mediante el vehículo vinculado.
- ▶ Seleccione el servicio Live Traffic Information.
- ▶ Seleccione el tiempo de prolongación.
- ▶ Añada el producto a la cesta de la compra.
- ▶ Confirme las condiciones generales y particulares de uso.
Live Traffic Information sigue activado durante el tiempo de prolongación seleccionado. La fecha de la prolongación es el inicio del periodo de vigencia.

Visualización de la información sobre el tráfico

Requisitos

- La indicación [Tráfico](#) está activada (→ página 260).
- Las siguientes indicaciones sobre el tráfico están activadas (→ página 260):

[Eventos de tráfico](#)

[Tráfico de flujo libre](#)

[Retrasos](#)

Sistema multimedia:



- ▶ Seleccione [Navegación](#).

El mapa muestra la siguiente información sobre el tráfico:

- Eventos de tráfico, por ejemplo:

- las obras
- las carreteras cortadas
- los avisos de advertencia

Los símbolos de los eventos de tráfico se representan en la ruta en color si el guiado al destino está activado. Si se encuentran fuera de la ruta se representan en gris.

- Símbolos de aviso de advertencia:

- símbolo
- indicaciones de seguridad vial, por ejemplo, en caso de aproximación al final de una retención

Si el vehículo se aproxima a una zona de peligro en la ruta, se muestra un aviso de advertencia en el mapa. Adicionalmente se puede emitir un aviso de advertencia.

- Información sobre el flujo del tráfico:
 - tramo de retención (línea roja)
 - tráfico poco fluido (línea naranja)
 - tráfico denso (línea amarilla)
 - tráfico fluido (línea verde)
- Visualización de retrasos del tráfico en la ruta de más de un minuto de duración

Visualización de eventos de tráfico

Requisitos

- La indicación [Eventos de tráfico](#) está activada (→ página 260).

Sistema multimedia:





- ▶ Seleccione [Mensajes de tráfico](#).
La lista está ordenada en función de la distancia y muestra los eventos de tráfico recibidos. Los eventos de tráfico en la ruta se muestran en primer lugar.

Un evento de tráfico muestra la siguiente información:

- Número de vía
- Símbolo del evento de tráfico
En la ruta: en color
Fuera de la ruta: gris
- Causa
- Símbolo de vía (evento de tráfico en la ruta)
- Distancia a la posición actual del vehículo

- ▶ Seleccione un evento de tráfico. Se muestra información detallada, por ejemplo, el sector de la ruta.

Visualización de eventos de tráfico en las cercanías del mapa

- ▶ Seleccione un símbolo de evento de tráfico en el mapa. Se muestran los detalles del evento de tráfico.
- ▶ Seleccione .
- ▶ Seleccione [Eventos en las cercanías](#). En el mapa se muestran los símbolos de los eventos de tráfico del entorno. Se muestra la información sobre el evento de tráfico en la indicación variable:
 - Símbolo del evento de tráfico
 - Causa del evento de tráfico, por ejemplo, obras
 - Aviso de advertencia (sobre fondo rojo)
- ▶ **Selección del evento de tráfico:** seleccione  o .
- ▶ **Selección de un sector del mapa:** toque en la pantalla táctil.

O bien:

- ▶ Pulse el Touch Control.
- ▶ Desplace el mapa.
- ▶ **Volver al mapa de navegación:** toque .

O bien:

- ▶ Pulse la tecla  del Touch Control.

Activación de la visualización de la información sobre el tráfico

Sistema multimedia:



- ▶ Active la opción [Tráfico](#). La tecla del visualizador se activa.

Activación de los eventos de tráfico vía libre y retraso del tráfico

- ▶ Seleccione [Avanzados](#).
- ▶ Seleccione [Vista](#).
- ▶ Seleccione [Elementos cartográficos](#).
- ▶ En el apartado [TRÁFICO](#), seleccione las entradas [Eventos de tráfico](#), [Tráfico de flujo libre](#) y [Retrasos](#). Si se ha recibido información sobre el tráfico, se muestran los eventos de tráfico como

obras, carreteras cortadas, avisos de zona (por ejemplo, niebla) y avisos de advertencia. Se muestra el retraso del tráfico en la ruta actual. Se tienen en cuenta los retrasos del tráfico de más de un minuto.

Visualización de avisos de zona

Sistema multimedia:



- ▶ Seleccione [Mensajes de zonas](#). Se muestran avisos de zona como, por ejemplo, niebla o lluvia intensa.
- ▶ Seleccione un aviso de zona. Se muestran los detalles.

Aceptación de una recomendación de circunvalación tras un aviso

Requisitos

- En el menú [GUIADO DINÁMICO DESTINO](#), [Tras solicitud](#) está seleccionado • (→ página 248).
- El guiado al destino está activo.
- Hay avisos de tráfico para la ruta actual.

Si se calcula una nueva ruta más corta, se mostrará la ruta actual y la nueva.

- ⓘ En otra aplicación se mostrará una notificación. Confirme la notificación.

- ▶ **Aceptación de una nueva ruta:** seleccione [Adoptar la recomendación de desvío](#).
- ▶ **Permanencia en la ruta actual:** seleccione [Mantener la ruta actual](#).

Car-to-X-Communication

Sinopsis de Car-to-X-Communication

Los siguientes requisitos se aplican al uso de Car-to-X-Communication:

- El vehículo está equipado con un sistema multimedia con navegación y un módulo de comunicación con una tarjeta SIM activada integrada.
- Tiene una cuenta de usuario en Mercedes PRO.
- El servicio Car-to-X-Communication está activado.

- ⓘ Car-to-X-Communication está disponible en países seleccionados.

Tras conectar el encendido, el módulo de comunicación establece automáticamente una conexión

a Internet. Si existen alertas, el sistema facilita dicha información transcurrido un breve espacio de tiempo. En función de la radiotelefonía móvil, esto se produce en el transcurso de un segundo a un minuto aproximadamente.

Ventajas de Car-to-X-Communication:

- Las zonas de peligro pueden ser detectadas automáticamente en segundo plano por el vehículo, o bien ser notificadas por el conductor. Esta información es enviada a otros vehículos equipados con el sistema Car-to-X-Communication que se encuentren en las proximidades.
- El sistema recibe la información actual que haya disponible sobre zonas de peligro situadas en el entorno de la posición actual del vehículo.

Esto le permite adaptar su forma de conducir a la situación del tráfico a tiempo.

El uso de Car-to-X-Communication requiere el envío regular de datos del vehículo a Daimler AG. Los datos son seudonimizados de inmediato por Daimler AG. Los datos del vehículo son borrados tras un periodo de tiempo adecuado (algunas semanas) y no quedan memorizados de forma permanente.

- ⓘ Los datos que sirven de ayuda para efectuar la identificación son sustituidos durante el proceso de utilización de seudónimos. De este modo, su identidad queda protegida frente al acceso por parte de terceras personas no autorizadas.

Visualización de las alertas

Sistema multimedia:



- ▶ Seleccione **Navegación**.

Si hay alertas disponibles, estas se muestran en el mapa.

Se muestran las siguientes alertas en el mapa:

- los vehículos detenidos (averías)
- los accidentes
- las alertas meteorológicas
- peligro de carácter general
- luz intermitente de advertencia, si está conectada
- las obras móviles

La visualización no está disponible en todos los países y regiones.

La visualización está disponible actualmente en el estado federado de Hesse en la República Federal de Alemania.

- ⓘ La indicación fónica "Evento de tráfico delante" se emite a partir de una velocidad de 60 km/h al aproximarse a una zona de peligro.
La indicación fónica no se emite en caso de alertas meteorológicas.

Envío de alertas

El vehículo envía las alertas detectadas automáticamente.

- ▶ **Envío manual de alertas:** cuando se muestre el mapa, toque el visualizador de medios. Se muestra el menú Navegación.
- ▶ Seleccione .
- ▶ Seleccione **Notificar un evento de tráfico**. Se muestra una indicación solicitando su confirmación.
- ▶ Seleccione **Sí**. Se muestra el aviso **¡Gracias por su ayuda para evitar accidentes!**

Mapa y brújula

Ajuste de la escala del mapa

Sistema multimedia:



Aumento

- ▶ Cuando se muestre el mapa, toque brevemente el visualizador de medios dos veces seguidas.

O bien:

- ▶ Coloque dos dedos sobre el visualizador de medios y sepárelos.

Reducción

- ▶ Toque el visualizador de medios con dos dedos.

O bien:

- ▶ Coloque dos dedos sobre el visualizador de medios y júntelos.

- ⓘ Puede ajustar la unidad de medida para la escala del mapa (→ página 237).

Desplazamiento del mapa

Sistema multimedia:



- ▶ Cuando se muestre el mapa, mueva el dedo en cualquier dirección por la pantalla táctil.

Si se ha desplazado el mapa, en la indicación variable aparece, por ejemplo, la siguiente información:

- Se muestra la distancia a la posición actual del vehículo.
- Se muestra información sobre la posición actual del mapa, por ejemplo, el nombre de la calle.

Están disponibles las siguientes funciones:

- Selección de un punto de destino en el mapa (→ página 246).
 - Selección de un destino especial (→ página 244).
 - Visualización de eventos de tráfico en el mapa (→ página 259).
- Esta función no está disponible en todos los países.

▶ **Reposicionamiento del mapa a la posición actual del vehículo:** toque el símbolo



Giro del mapa

- ▶ Gire dos dedos hacia la izquierda o hacia la derecha en el visualizador de medios.

Selección de la orientación del mapa

Sistema multimedia:



▶ Avanzados

- ▶ Seleccione **Vista**.
 - ▶ Seleccione **Orientación del mapa**.
 - ▶ Seleccione una opción.
- El punto ● indica el ajuste actual.

Están disponibles las siguientes opciones:

- Opción **2D en sentido de marcha**: el mapa está en 2D y orientado en el sentido de la marcha.
- Opción **2D con orientación norte**: el mapa está en 2D y orientado hacia el norte.
- Opción **3D**: el mapa está en 3D y orientado en el sentido de la marcha.

O bien:

- ▶ **Mediante el acceso rápido:** toque repetidamente el símbolo de brújula  del mapa. La vista cambia en el orden **3D**, **2D en sentido de marcha** a **2D con orientación norte**. Si se desplaza el mapa, se puede cambiar entre **3D** y **2D con orientación norte**.

Selección de símbolos de destinos especiales para la visualización del mapa

Sistema multimedia:



Son destinos especiales, por ejemplo, las gasolineras y los hoteles. Estos se pueden visualizar en el mapa como símbolos. No todos los destinos especiales están disponibles en todas partes.

Los destinos especiales personales son destinos especiales que usted ha memorizado, por ejemplo, en un dispositivo USB.

- ▶ **ℹ** Puede activar/desactivar la indicación de símbolos de destinos especiales en el mapa como favorito.

- ▶ **Activación/desactivación mediante acceso rápido:** si está disponible, active o desactive **Símbolos destinos espec.** Se muestran los símbolos de destinos especiales en el mapa según las categorías seleccionadas.

O bien:

- ▶ **Activación/desactivación en el menú:** seleccione **Avanzados**.
- ▶ Seleccione **Vista**.
- ▶ Seleccione **Elementos cartográficos**.
- ▶ Seleccione **Símbolos destinos espec.** Se muestra el menú **SÍMBOLOS DESTINOS ESPEC.**
- ▶ Active o desactive la opción **Mostrar destinos espec.**

Selección de categorías



- ▶ En el menú **SÍMBOLOS DESTINOS ESPEC.**, seleccione **Todas las categorías** .
- ▶ Active o desactive la opción **Mostrar todos**. Si la opción está activada, se muestran en el mapa los símbolos de destinos especiales de todas las categorías.

O bien:

- ▶ Seleccione las categorías y subcategorías (si están disponibles) .
- ▶ Active o desactive las categorías. Se muestran en el mapa los símbolos de destinos especiales de las categorías seleccionadas.

Selección de categorías de los destinos especiales personales

- ▶ En el menú **SÍMBOLOS DESTINOS ESPEC.**, seleccione **Destinos esp. personales** .

- ▶ Seleccione una categoría .
- ▶ Active o desactive la opción **Mostrar en el mapa**.
Si la visualización está activada y el vehículo se aproxima a un destino especial personal de esa categoría, se puede emitir una indicación acústica y óptica.
- ▶ **Indicación por aproximación:** seleccione una categoría o un punto especial personal .
- ▶ Conecte o desconecte **Indicación óptica** e **Indicación acústica**.

Activación/desactivación de la visualización de las categorías para el acceso rápido

- ▶ Active o desactive una categoría en el menú **SÍMBOLOS DESTINOS ESPEC.**

Reposición de la visualización de los símbolos de destinos especiales

- ▶ En el menú **SÍMBOLOS DESTINOS ESPEC.**, seleccione **Reposicionar destinos esp.**
Los ajustes se reposicionan al ajuste estándar.

Selección de la información textual para la visualización del mapa

Sistema multimedia:



- ▶ Avanzados

- ▶ Seleccione **Vista**.
- ▶ Seleccione **Información textual**.
- ▶ Seleccione una opción en el apartado **PIE DE PÁGINA**.
El punto • indica el ajuste actual.

Están disponibles las siguientes opciones:

- Opción **Vía actual**
La calle por la que circula se muestra a pie de pantalla.
Si se desplaza el mapa, se muestra el nombre de la calle, el nombre del destino especial o el nombre de la zona bajo el punto de intersección de las coordenadas.
- La opción **Coordenadas geográficas** indica la siguiente información a pie de pantalla:
 - grado de latitud y de longitud
 - indicación de altura
La indicación de altura sobre el nivel del mar puede ser diferente a la real.
 - cantidad de satélites recibidos

Si se desplaza el mapa, no se muestra esta información.

- Opción **Ninguna**

El visualizador de medios no muestra ninguna información textual a pie de pantalla.

Conexión/desconexión de la información de autopista

Sistema multimedia:



- ▶ **Mediante el acceso rápido:** active o desactive **Información de autopista**.
La tecla del visualizador se activa o se apaga.

O bien:

- ▶ **Mediante el menú:** seleccione **Avanzados**.
- ▶ Seleccione **Vista**.
- ▶ Seleccione **Información textual**.
- ▶ Active o desactive la opción **Información de autopista**.
Si se activa la tecla del visualizador, aparece información adicional sobre las instalaciones de autopista disponibles durante la circulación por autopista. Estas son, por ejemplo, áreas de estacionamiento, áreas de servicio o salidas de autopista.

Visualización de la siguiente calle transversal

Requisitos

- El guiado al destino no está activo.

Sistema multimedia:



- ▶ Avanzados
- ▶ Seleccione **Vista**.
- ▶ Seleccione **Información textual**.
- ▶ Active la opción **Siguiente vía transversal**.
La tecla del visualizador se activa. Si la opción está activada y la marcha transcurre sin guiado al destino, en el borde superior del visualizador se muestra el nombre de la siguiente vía que cruza.

Visualización de la versión del mapa

Sistema multimedia:



- ▶ Avanzados
- ▶ Seleccione **Vista**.
- ▶ Seleccione **Versión del mapa**.
Se muestra la información detallada.

- i** Con el servicio de actualización de mapas online de Mercedes PRO connect, puede actualizar los datos cartográficos (→ página 265).
Si hay disponible una nueva versión del mapa, se muestra una notificación en el visualizador de medios.
- i** En cualquier punto de servicio Mercedes-Benz puede obtener información sobre las últimas versiones del mapa digital.

Sinopsis de la evitación de una zona en la ruta

Puede evitar zonas para la ruta por las que no desee pasar.

Para la ruta se tienen en cuenta autopistas y carreteras nacionales de varios carriles que atraviesen una zona a evitar.

Evitación de una zona nueva en la ruta

Sistema multimedia:



- ▶ Avanzados ▶ Ruta
- ▶ Opciones de evitación ▶ Evitar zonas

- ▶ Seleccione **Evitar zona nueva**.
- ▶ **Inicio en el mapa:** seleccione **A través del mapa**.
- ▶ Desplace el mapa (→ página 261).
- ▶ **Inicio mediante la búsqueda de destino:** seleccione **Introduciendo la dirección**.
- ▶ Introduzca la dirección (→ página 242).
- ▶ Seleccione el punto de destino en el mapa o acéptelo con **OK**.
Se muestra el mapa.
- ▶ **Visualización de una zona:** toque o pulse el elemento de mando.
Se muestra un rectángulo rojo. Este marca la zona que se debe evitar.
- ▶ **Modificación de la escala del mapa:** coloque dos dedos sobre el visualizador de medios y júntelos o sepárelos.
La escala del mapa disminuye o aumenta.
- ▶ **Establecimiento de la zona:** pulse el elemento de mando.
La zona se registra en la lista.

Modificación de zona que se debe evitar

Sistema multimedia:



- ▶ Avanzados ▶ Ruta
- ▶ Opciones de evitación ▶ Evitar zonas

- ▶ Seleccione una zona de la lista.
- ▶ Seleccione **Editar**.
- ▶ **Desplazamiento de una zona en el mapa:** en el elemento de mando haga un gesto táctil en cualquier dirección.
- ▶ **Modificación del tamaño de la zona:** toque o pulse el elemento de mando.
- ▶ Deslice el dedo hacia arriba o hacia abajo en el elemento de mando.
- ▶ Toque o pulse el elemento de mando.
- ▶ **Consideración de una zona para la ruta:** seleccione una zona de la lista.
- ▶ Active la opción **Evitar zona**.
La tecla del visualizador se activa.
Si el guiado al destino está activo, se calcula una nueva ruta.
Si aún no existe ninguna ruta, se tiene en cuenta el ajuste para el siguiente guiado al destino.
- ▶ En los siguientes casos, la ruta calculada puede contener una zona a evitar:
 - El destino se encuentra en una zona que se debe evitar.
 - La ruta contiene autopistas o las vías rápidas de varios carriles que discurran por una zona a evitar.
 - No hay una ruta alternativa importante.

Borrado de una zona

Sistema multimedia:



- ▶ Avanzados ▶ Ruta
- ▶ Opciones de evitación ▶ Evitar zonas

- ▶ **Borrado de una zona:** seleccione una zona de la lista.
- ▶ Seleccione **Borrar**.
- ▶ Confirme la pregunta con **Sí**.
- ▶ **Borrado de todas las zonas:** si se establecieron como mínimo dos zonas a evitar, seleccione **Borrar todos**.
- ▶ Confirme la pregunta con **Sí**.

Sinopsis de la actualización de los datos cartográficos

Solicitud de la actualización en el punto de servicio Mercedes-Benz

Los datos del mapa digital pierden su actualidad de la misma forma que los datos de los mapas convencionales. Solamente podrá obtener el guiado óptimo al punto de destino con la navegación si los datos cartográficos están actualizados. En cualquier punto de servicio Mercedes-Benz puede obtener información sobre las últimas versiones del mapa digital.

Allí puede encargarse de la actualización del mapa digital.

Actualización de mapas online

Con el servicio de actualización de mapas online de Mercedes PRO connect se actualizan los datos cartográficos.

Este servicio no está disponible en todos los países.

Utilice las siguientes opciones de actualización:

- para una región (actualización automática del mapa)

Para actualizar el mapa automáticamente, debe activarse el ajuste del sistema [Actualización automática en línea](#) (→ página 239).

- para varias o todas las regiones (actualización manual del mapa)

Los datos cartográficos se descargan primero en un soporte de memoria y, a continuación, son actualizados en el sistema multimedia.

Más información sobre la actualización de mapas online en la <http://www.mercedes.pro>.

Sinopsis de los datos cartográficos

Su vehículo viene equipado de fábrica con datos cartográficos. En función del país, los datos cartográficos están instalados para su región o se suministran en un soporte de datos.

Si ya había instalado datos cartográficos en su vehículo y efectúa de nuevo la instalación, no necesitará introducir ningún código de desbloqueo.

Para los datos cartográficos que haya adquirido como soporte de datos, debe introducir el código de desbloqueo suministrado.

-  Si guarda los datos cartográficos en un soporte de datos con el servicio de actualización online del mapa, no se necesita introducir nada. El código de desbloqueo se depo-

sita en el soporte de datos durante la descarga.

Al introducir el código de desbloqueo, tenga en cuenta lo siguiente:

- El código de desbloqueo sirve para un vehículo.
- El código de desbloqueo no es transmisible.
- El código de desbloqueo es de seis dígitos.

Si se produjeran los siguientes problemas, diríjase a un punto de servicio Mercedes-Benz:

- El sistema multimedia no acepta el código de desbloqueo.
- Ha perdido el código de desbloqueo.

Visualización de la brújula

Sistema multimedia:

  Navegación

 Posición

► Seleccione **Brújula**.

La indicación de la brújula ofrece la siguiente información:

- Sentido de la marcha actual con ángulo de la dirección (formato de 360°) y punto cardinal
- Coordenadas de latitud y longitud en grados, minutos y segundos
- Altura (redondeada)
- Cantidad de satélites GPS recibidos

La información no está disponible en todos los países.

Visualización de Qibla

Sistema multimedia:

  Navegación

 Posición

Esta función no está disponible en todos los países.

► Seleccione **Qibla**.

La flecha de la brújula muestra la dirección hacia La Meca en relación con el sentido de la marcha actual.

Se muestra la cantidad de satélites recibidos.

Ajuste automático de la escala del mapa

Sistema multimedia:

  Navegación 

► Avanzados

► Seleccione **Vista**.

- ▶ Seleccione **Orientación del mapa**.
- ▶ Active la opción **Zoom automático**. La tecla del visualizador se activa. La escala del mapa se ajusta automáticamente en función de la velocidad del vehículo y el tipo de vía.
- ⓘ La escala del mapa ajustada manualmente se puede modificar. Esta se vuelve a ajustar automáticamente tras unos segundos.

Visualización del mapa satélite

Sistema multimedia:





- ▶ Avanzados
- ▶ Seleccione **Vista**.
- ▶ Seleccione **Elementos cartográficos**.
- ▶ Active o desactive la opción **Mapa satélite**. Si la tecla del visualizador está activada, se muestran los mapas por satélite a escalas de mapa a partir de 2 km.
Si la tecla del visualizador está apagada, no se muestran los mapas por satélite a escalas de mapa de 2 km a 20 km.
- ⓘ Los mapas satélite no están disponibles en todos los países para estas escalas del mapa.

Visualización de información meteorológica y otros contenidos del mapa

Requisitos

- Tiene una cuenta de usuario en Mercedes PRO connect.
- El servicio está disponible.
- El servicio se ha habilitado.

Sistema multimedia:





- ▶ Avanzados
- ▶ Seleccione **Vista**.
- ▶ Seleccione **Elementos cartográficos**.
- ▶ Desplácese hacia arriba y visualice el apartado **MATERIAL CART. EN LÍNEA**. Se muestran los servicios disponibles. Mercedes PRO connect pone los servicios a su disposición.
- ▶ Active un servicio, por ejemplo, **Tiempo**. En el mapa de navegación se muestra información meteorológica actual, por ejemplo, temperatura o nubosidad. La información de los servicios no se muestra en todas las esca-

las del mapa, por ejemplo, los símbolos meteorológicos.

Encontrará más información sobre los servicios disponibles y sobre la visualización de información en las escalas del mapa en la <http://www.mercedes.pro>.

Los servicios no están disponibles en todos los países.

Servicio "Aparcar"

Indicaciones sobre el servicio "Aparcar"

⚠ ADVERTENCIA Peligro de lesiones y accidente por inobservancia de la altura libre máxima

Si la altura del vehículo supera la altura libre máxima autorizada para aparcamientos cubiertos y garajes subterráneos, el techo y otras piezas del vehículo pueden resultar dañadas.

Puede existir peligro de que los ocupantes sufran lesiones.

- ▶ Preste atención a la altura libre máxima señalizada antes de entrar a un aparcamiento cubierto o a un garaje subterráneo.
- ▶ Si la altura del vehículo es superior a la altura libre máxima autorizada, incluidas las superestructuras adicionales existentes, no entre en el aparcamiento cubierto o en el garaje subterráneo.

El servicio no está disponible en todos los países.

Selección de una posibilidad de aparcamiento

! **INDICACIÓN** Antes de seleccionar la posibilidad de aparcamiento

Los datos se basan en la información proporcionada por el proveedor correspondiente.

Mercedes-Benz no asume garantía legal alguna por la veracidad de la información proporcionada referida al aparcamiento cubierto o área de estacionamiento.

- ▶ Tenga siempre en cuenta las circunstancias e información local.

Requisitos

- La opción de servicios de navegación está disponible, registrada y activada en el portal Mercedes PRO.

El servicio de aparcamiento está integrado en el volumen de servicios de navegación.

- **Aparcamiento** está activado (→ página 267).

Sistema multimedia:

  **Navegación**

- ▶ Toque **P** en el mapa.
- ▶ Seleccione una posibilidad de aparcamiento. En el mapa se muestran las opciones de aparcamiento en el entorno.

Se muestra la siguiente información (si está disponible):

- Dirección de destino, distancia a la posición actual del vehículo y hora de llegada
- Información sobre el aparcamiento cubierto/área de estacionamiento

Por ejemplo, horario de apertura, tasas de aparcamiento, ocupación actual, tiempo máximo de aparcamiento, **altura libre máxima**.

La altura libre máxima mostrada por el servicio "Aparcar" no sustituye la observación de las circunstancias reales.

- Opciones de pago disponibles (Mercedes pay, monedas, billetes, tarjeta)
- Detalles sobre tarifas de aparcamiento
- Número de plazas libres
- Forma de pago (por ejemplo, en la máquina)
- Servicios/instalaciones de la posibilidad de aparcamiento

- Número de teléfono
- ▶ Calcule la ruta (→ página 247).

Adicionalmente, se pueden seleccionar las siguientes funciones (si están disponibles):

- Búsqueda de un destino especial en los alrededores.
- Memorización del punto de destino.
- Llamada al número de teléfono del punto de destino.
- Compartir el destino mediante NFC o código QR.
- Apertura de la página web.
- Indicación del destino en el mapa.

Indicación de las posibilidades de aparcamiento en el mapa

Requisitos

- La opción de servicios de navegación está disponible, registrada y activada en el portal Mercedes PRO.

El servicio de aparcamiento está integrado en el volumen de servicios de navegación.

Sistema multimedia:

  **Navegación** 

- ▶ Active la opción **Aparcamiento**. La tecla del visualizador se activa. Se muestran las posibilidades de aparcamiento en los alrededores de la posición actual del vehículo.

Teléfono

Telefonía

Sinopsis del menú del teléfono

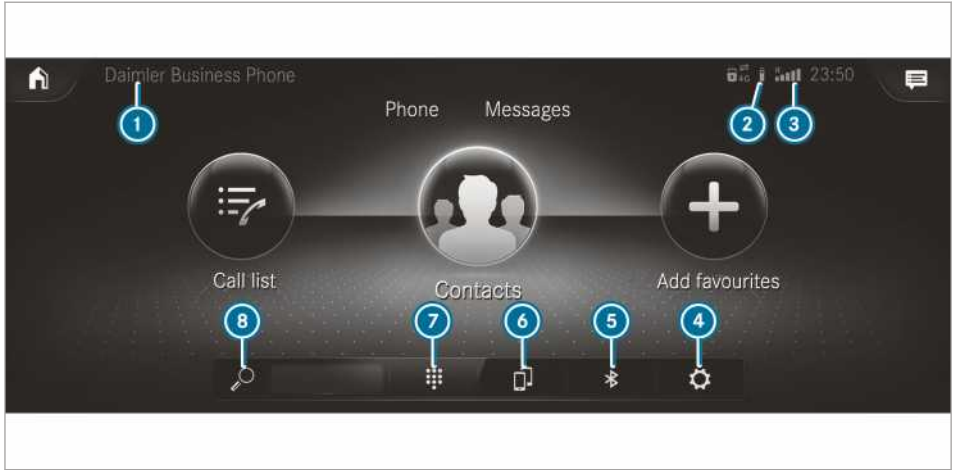

- ① Nombre del dispositivo Bluetooth® del teléfono móvil conectado actualmente/del teléfono móvil
- ② Estado de la batería del teléfono móvil conectado
- ③ Intensidad de campo de la red de telefonía móvil
- ④ Opciones
- ⑤ Administrador de dispositivos
- ⑥ Cambio de teléfono móvil (modo dos teléfonos)
- ⑦ Teclado numérico
- ⑧ Búsqueda de contactos

Sinopsis de los perfiles Bluetooth®

Perfil Bluetooth® del teléfono móvil	Función
PBAP (Phone Book Access Profile)	Los contactos se visualizan automáticamente en el sistema multimedia
MAP (Message Access Profile)	Se pueden utilizar las funciones de mensajes

Sinopsis de los modos de servicio del teléfono

Están disponibles los siguientes modos de servicio del teléfono:

- Un teléfono móvil está conectado con el sistema multimedia por Bluetooth® (→ página 269).
- Dos teléfonos móviles están conectados con el sistema multimedia por Bluetooth® (modo dos teléfonos).

- Con el teléfono móvil en primer plano puede utilizar todas las funciones del sistema multimedia.
- Con el teléfono móvil en segundo plano puede aceptar llamadas entrantes y recibir mensajes.
Puede cambiar el teléfono móvil del primer y el segundo plano en cualquier momento (→ página 270).

ⓘ Con independencia de lo anterior, la función de audio Bluetooth® se puede utilizar con el teléfono móvil que desee (→ página 289).

Indicaciones sobre la telefonía

⚠ ADVERTENCIA Peligro de distracción por manejar los equipos de comunicación integrados durante la marcha

Si maneja equipos de comunicación integrados en el vehículo durante la marcha, podría distraer su atención del tráfico. Adicionalmente puede perder el control de su vehículo.

- ▶ Utilice estos equipos solo si el estado del tráfico lo permite.
- ▶ Si no puede garantizar esto, detenga el vehículo sin poner en peligro la seguridad vial y realice las entradas con el vehículo parado.

⚠ ADVERTENCIA Peligro de distracción por manejar los equipos de comunicación móviles durante la marcha

Si maneja equipos de comunicación móviles durante la marcha, podría distraer su atención del tráfico. Adicionalmente puede perder el control de su vehículo.

- ▶ Maneje estos equipos solo con el vehículo parado.

Cuando utilice equipos móviles de comunicación en el vehículo, observe la legislación vigente en el país en el que se encuentre en ese momento. Obtendrá más información en un punto de servicio Mercedes-Benz o en la <http://www.mercedes-benz.com/connect>

Información sobre la telefonía

En las siguientes situaciones se pueden producir interrupciones de la comunicación durante la marcha:

- si no existe una cobertura suficiente de la red en una zona
- si cambia de una estación emisora/receptora a otra y no hay ningún canal de voz libre en esta última
- si la tarjeta SIM utilizada no es compatible con la red operativa
- si un teléfono móvil con Twincard está registrado simultáneamente en la red con la segunda tarjeta SIM

Para ofrecer una mejor calidad de voz, el sistema multimedia admite conversaciones en HD Voice®. Para ello, los teléfonos móviles y los operadores de telefonía móvil de los interlocutores deben ser compatibles con la función HD Voice®.

La calidad de voz puede variar en función de la calidad de la conexión.

Conexión del teléfono móvil

Requisitos

- El Bluetooth® está conectado en el teléfono móvil (vea las Instrucciones de servicio del fabricante).

- El Bluetooth® está conectado en el sistema multimedia (→ página 235).

Sistema multimedia:



Búsqueda de un teléfono móvil

- ▶ Seleccione **Conectar nuevo disposit.**

Conexión del teléfono móvil (autorización mediante Secure Simple Pairing)

- ▶ Seleccione un teléfono móvil.
- ▶ En el sistema multimedia y en el teléfono móvil se muestra un código.
- ▶ **Los códigos coinciden:** confirme el código en el teléfono móvil.

- ⓘ En el caso de teléfonos móviles más antiguos, introduzca para la autorización un código numérico de 1 a 16 cifras en el teléfono móvil y en el sistema multimedia.
- ⓘ En el sistema multimedia se pueden autorizar hasta 15 teléfonos móviles. El sistema conecta de nuevo automáticamente los teléfonos móviles autorizados.
- ⓘ El teléfono móvil conectado se puede utilizar también como dispositivo de audio Bluetooth® (→ página 289).

Conexión de un segundo teléfono móvil (modo dos teléfonos)

Requisitos

- Ya hay al menos un teléfono móvil conectado por Bluetooth® con el sistema multimedia.

Sistema multimedia:



- ▶ Seleccione **Conectar nuevo disposit.**
- ▶ Seleccione el teléfono móvil.
- ▶ Seleccione **Con <Mobile phone>**. El teléfono móvil seleccionado se conecta con el sistema multimedia.

Funciones de los teléfonos móviles en el funcionamiento de dos teléfonos

Sinopsis de las funciones

Funciones del teléfono móvil en primer plano	Funciones del teléfono móvil en segundo plano
Plena funcionalidad	Llamadas y mensajes entrantes

Intercambio del teléfono móvil (modo dos teléfonos)

Sistema multimedia:



▶ Seleccione .

También puede intercambiar dos teléfonos móviles conectados en los siguientes submenús:

- Contactos
- Lista de llamadas
- Mensajes

Después del intercambio de los teléfonos móviles en uno de los submenús, el teléfono móvil en primer plano se sustituye por el teléfono móvil en segundo plano.

Modificación de la función de un teléfono móvil

Sistema multimedia:



Activación de la función

- ▶ Seleccione un símbolo gris en la línea de un teléfono móvil.
Se activa la función correspondiente.

Desactivación de la función

- ▶ **Está activa una función:** seleccione el símbolo de color en la línea de un teléfono móvil. El teléfono móvil se desconecta del sistema multimedia.
- ▶ **Están activas varias funciones:** seleccione un símbolo de color en la línea de un teléfono móvil.
Se desactiva la función correspondiente.

Sustitución del teléfono móvil

Sistema multimedia:



- ▶ **No hay teléfono móvil autorizado disponible:** seleccione [Conectar nuevo dispositivo](#).
- ▶ Seleccione un teléfono móvil.
- ▶ **Nuevo teléfono móvil autorizado:** confirme el código numérico en el teléfono móvil.

Uso en el modo un teléfono

- ▶ Seleccione [Solo Device_name](#).
Un nuevo teléfono móvil autorizado se conectará en el modo un teléfono.
Si el teléfono móvil ya estaba autorizado y conectado en el modo un teléfono, se conectará de nuevo en el modo un teléfono.

Si el teléfono móvil ya estaba autorizado y conectado en el modo dos teléfonos con otro teléfono móvil, se conectará en lo sucesivo en el modo un teléfono.

Uso en el modo dos teléfonos

- ▶ Seleccione [Con <Mobile phone>](#).
Un nuevo teléfono móvil autorizado se conectará con el teléfono móvil seleccionado en el modo dos teléfonos.
Si el teléfono móvil ya estaba autorizado y conectado en el modo un teléfono, se conectará en lo sucesivo con el teléfono móvil en modo dos teléfonos.
Si el teléfono móvil estaba conectado previamente con otro teléfono móvil, esta conexión se anulará.

Desconexión/desautorización del teléfono móvil

Sistema multimedia:



- ▶ Seleccione  en la línea del teléfono móvil.
- ▶ **Desconexión:** seleccione [Desconectar](#).
En caso necesario, el teléfono móvil se vuelve a conectar automáticamente en el siguiente arranque del motor.
- ▶ **Desautorización:** seleccione [Desautorizar](#).

Información sobre Near Field Communication (NFC)

Con NFC puede intercambiar datos sin contacto a distancias cortas o (re)conectar un teléfono móvil con el sistema multimedia.

Las siguientes funciones están disponibles sin la autorización de un teléfono móvil:

- Transmisión de una URL o de un contacto para su visualización en el sistema multimedia (vea las Instrucciones de servicio del fabricante).
- Configuración de los datos de acceso a la WLAN del vehículo a través de los ajustes del sistema (→ página 236).

Encontrará más información en: <http://www.mercedes-benz.com/connect>

Utilización del teléfono móvil mediante Near Field Communication (NFC)

Requisitos

- NFC está conectado en el teléfono móvil (vea las Instrucciones de servicio del fabricante).

- La pantalla del teléfono móvil está encendida y desbloqueada (vea las Instrucciones de servicio del fabricante).

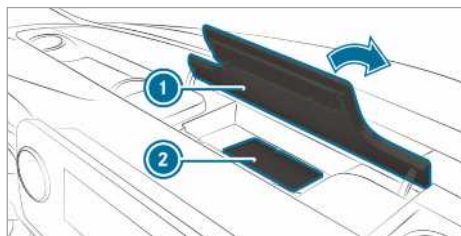

- ▶ Abra la tapa del compartimento portaobjetos ① situada encima del visualizador de medios.
- ▶ **Conexión del teléfono móvil:** mantenga la zona NFC del teléfono móvil (vea las Instrucciones de servicio del fabricante) cerca de la alfombrilla ② o coloque ahí el teléfono móvil.
- ▶ Siga las instrucciones adicionales mostradas en el visualizador de medios para conectar el teléfono móvil. Conexión del teléfono móvil en funcionamiento de un teléfono (→ página 269). Conexión del teléfono móvil en funcionamiento de dos teléfonos (→ página 269).
- ▶ **Sustitución del teléfono móvil:** mantenga la zona NFC del teléfono móvil (vea las Instrucciones de servicio del fabricante) cerca de la alfombrilla o coloque ahí el teléfono móvil.
- ▶ Siga las instrucciones adicionales mostradas en el visualizador de medios para sustituir el teléfono móvil en el funcionamiento de un teléfono o dos teléfonos (→ página 270).
- ▶ En caso necesario, confirme las instrucciones en su teléfono móvil (vea las Instrucciones de servicio del fabricante).

Encontrará más información en la <http://www.mercedes-benz.com/connect>.

Ajuste del volumen de recepción y de emisión

Requisitos

- Un teléfono móvil está conectado (→ página 269).

Sistema multimedia:



Esta función hace posible una calidad de voz óptima.

- ▶ Seleccione **Volumen**.

- ▶ Ajuste **Vol. sonido recepción** y **Volumen sonido emisión**.

Más sobre el volumen de recepción y de emisión recomendado en la <http://www.mercedes-benz.com/connect>

Ajuste del tono de llamada

Sistema multimedia:



- ▶ Tenga en cuenta que debe seleccionar el teléfono móvil correspondiente para adaptar su volumen de recepción y de emisión.
- ▶ Seleccione **Tonos de llamada**.
- ▶ Ajuste el tono de llamada.
- ▶ Si el teléfono móvil es compatible con la transmisión del tono de llamada, escuchará el tono de llamada del teléfono móvil en lugar del tono del vehículo.

Inicio/detención del servicio de reconocimiento de voz del teléfono móvil

Requisitos

- El teléfono móvil está conectado en primer plano con el sistema multimedia (→ página 269).

Inicio del servicio de reconocimiento de voz del teléfono móvil

- ▶ Pulse la tecla del volante multifunción durante un segundo. El servicio de reconocimiento de voz del teléfono móvil está disponible para su uso.

Detención del servicio de reconocimiento de voz del teléfono móvil

- ▶ Pulse la tecla o del volante multifunción.
- ▶ Si hay un teléfono móvil conectado mediante la integración de smartphone, el servicio de reconocimiento de voz de este teléfono móvil se inicia o detiene.

Llamadas

Uso del teléfono

Sistema multimedia:



Realización de una llamada mediante la introducción de números

- ▶ Seleccione .
- ▶ Introduzca un número.

- ▶ Seleccione . El sistema efectúa la llamada.

Aceptación de una llamada

- ▶ Seleccione  **Aceptar**.

Rechazo de una llamada





- ▶ Seleccione  **Rechazar**.

Finalización de una llamada

- ▶ Seleccione .

Activación de funciones durante la llamada

Las siguientes funciones están disponibles durante una llamada:

-  **Finalizar llamada**
-  **Apagar el micrófono**
-  **Teclado num.** (visualización para emitir tonos DTMF)
-  **Añadir una llamada**
-  **Transferir al teléfono** (la conversación se transfiere del modo manos libres al teléfono)

- ▶ Seleccione una función.

Conversación con varios abonados

Requisitos

- Hay una conversación activa (→ página 271).
- Se ha establecido otra conversación.

Alternancia entre conversaciones

- ▶ Seleccione el contacto. La conversación seleccionada se activa. La otra conversación se mantiene en espera.

Activación de llamada en espera

- ▶ Seleccione el contacto de la llamada en espera.

Realización de una conferencia

- ▶ Seleccione  **Activar una conferencia**. El nuevo interlocutor pasa a formar parte de la conferencia.

Finalización de una llamada activa

- ▶ Seleccione  **Finalizar llamada**.

- ⓘ En algunos teléfonos móviles la conversación en espera se activa inmediatamente al finalizar la conversación activa.

Aceptación/rechazo de una llamada en espera

Requisitos

- Hay una conversación activa (→ página 271).

Si recibe una llamada mientras está manteniendo una conversación, se muestra una indicación.

En función del teléfono móvil y del operador de telefonía móvil, escuchará un tono de llamada en espera.

Además, en el modo dos teléfonos, oírás una señal acústica si entra la llamada en el otro teléfono móvil (aún inactivo).

- ▶ Seleccione  **Aceptar**. La llamada entrante está activa.

Si solo hay un teléfono móvil conectado con el sistema multimedia, se mantendrá la llamada anterior.

En el modo dos teléfonos, si durante una conversación acepta una llamada en el otro teléfono móvil, el sistema finaliza la llamada en curso.

- ▶ Seleccione  **Rechazar**.

- ⓘ Esta función y el comportamiento dependen de su operador de telefonía móvil y del teléfono móvil (vea las Instrucciones de servicio del fabricante).

Contactos

Información acerca del menú de contactos

El menú de contactos contiene todos los contactos de las fuentes de datos disponibles como, por ejemplo, el teléfono móvil o el soporte de datos.

Según la fuente de datos, dispone del siguiente número de contactos:

- contactos memorizados de forma permanente: 3.000 entradas
- contactos cargados desde el teléfono móvil: 5.000 entradas por teléfono móvil

Desde el menú de contactos puede realizar las siguientes acciones:

- Uso del teléfono como, por ejemplo, llamada a un contacto (→ página 274)
- Navegación (→ página 245)
- Redacción de mensajes (→ página 276)
- Otras opciones (→ página 274)

Los contactos del teléfono móvil se muestran de forma automática si hay conectado un teléfono

móvil con el sistema multimedia (→ página 269) y está conectada la función de solicitud automática (→ página 273).

El sistema multimedia puede mostrar sugerencias a partir de los contactos utilizados con más frecuencia, así como de las llamadas entrantes y salientes (→ página 227). Estas se muestran en la parte superior de la lista de contactos.

Descarga de los contactos del teléfono móvil

Sistema multimedia:



- ▶ Seleccione el teléfono móvil conectado.
- ▶ Seleccione **Contactos y lista llamadas**.

Automáticamente

- ▶ Activación de la opción **Sincronizar contactos automáticamente**: active el símbolo LED.

Manualmente

- ▶ Desactivación de la opción **Sincronizar contactos automáticamente**: desactive el símbolo LED.
- ▶ Seleccione **Sincronizar los contactos**.

Apertura de un contacto

Sistema multimedia:



Están disponibles las siguientes posibilidades para la búsqueda de contactos:

- Búsqueda por iniciales
- Búsqueda por nombre
- Búsqueda por número de teléfono
- ▶ Introduzca los caracteres en el campo de búsqueda.
- ▶ Seleccione el contacto.
Se muestran los detalles del contacto.

Un contacto puede contener los siguientes detalles:

- Números de teléfono
Los números de teléfono se pueden memorizar como favoritos globales (→ página 228).
- Direcciones del sistema de navegación
- Coordenadas geográficas
- Dirección de Internet
- Direcciones de correo electrónico
- Relación (si se ha establecido)
- Información sobre los servicios de mensajería

Modificación del formato de nombre de los contactos

Sistema multimedia:



- ▶ Seleccione **General**.
- ▶ Seleccione **Formato del nombre**.

Están disponibles las siguientes opciones:

- **Apellidos, nombre**
- **Apellidos Nombre**
- **Nombre Apellidos**
- ▶ Seleccione una opción.

Sinopsis de la importación de contactos

Contactos de diferentes fuentes

Fuente	Requisitos
Dispositivo USB	El dispositivo USB debe estar enchufado a la conexión USB.
Conexión Bluetooth®	Si el sistema admite el envío de vCards mediante Bluetooth®, puede recibir vCards®, por ejemplo, a través de teléfonos móviles o netbooks. El Bluetooth® debe estar activado en el sistema multimedia y en el dispositivo correspondiente (vea las Instrucciones de servicio del fabricante).

Importación de contactos al menú de contactos

Sistema multimedia:



- ▶ **Importar contactos**
- ▶ Seleccione una opción.

Memorización de un contacto del teléfono móvil

Sistema multimedia:



- ▶ Seleccione en la línea del contacto del teléfono móvil ().
- ▶ Seleccione .

- ▶ Seleccione [Memorizar en el vehículo](#).
- ▶ Seleccione [Sí](#).
El contacto memorizado en el sistema multimedia se identifica mediante el símbolo .

Llamada a un contacto

Sistema multimedia:





- ▶ Seleccione  [Buscar un contacto](#).
- ▶ Introduzca los caracteres en el campo de búsqueda.
- ▶ Seleccione el contacto.
- ▶ Seleccione el número de teléfono.
Se establece la llamada.

Selección de otras opciones del menú de contactos

Sistema multimedia:



- ▶ Seleccione  en la línea del contacto.
- ▶ Seleccione .

En función de los datos memorizados, las siguientes opciones están disponibles para su selección:

- [Añadir un registro de voz/Borrar el registro de voz](#)
- [Establecer una relación/Borrar la relación](#)
- [Enviar los tonos DTMF](#) (con un número con tonos DTMF)

La función está disponible durante una llamada activa.

- ▶ Seleccione una opción.



Selección de opciones para las propuestas en el menú de contactos

Requisitos

- Se ha creado un perfil (→ página 226).
- El ajuste [Permitir las propuestas de contactos](#) está activado (→ página 227).

Sistema multimedia:



- ▶ Seleccione  [Lista de llamadas](#).
 - ▶ En la línea de un contacto propuesto, seleccione .
- Se pueden seleccionar las siguientes opciones:
- [Memorizar como favorito](#)

Las propuestas se memorizan como favoritos globales y aparecen en la pantalla de inicio.

- [No proponer más](#)
- ▶ Seleccione una opción.

Borrado de contactos

Requisitos

- Los contactos están memorizados en el vehículo.
- Para eliminar un contacto individual, dicho contacto se ha importado al vehículo manualmente.



Sistema multimedia:



Borrado de todos los contactos

- ▶ Seleccione .
- ▶ Seleccione [General](#).
- ▶ Seleccione [Borrar contactos](#).
- ▶ Seleccione una opción.

Borrado de un contacto

- ▶ Seleccione .
- ▶ Seleccione  en la línea del contacto.
- ▶ Seleccione .
- ▶ Seleccione [Borrar contacto](#).
- ▶ Seleccione [Sí](#).

Memorización de un contacto como favorito

Sistema multimedia:



- ▶ Seleccione un contacto.
- ▶ Seleccione  en la línea del contacto.
- ▶ Seleccione el número de teléfono.
El contacto se memoriza como favorito en la sinopsis del menú del teléfono.



Borrado de favoritos en la sinopsis del menú del teléfono

Sistema multimedia:



- ▶ Seleccione un favorito en la sinopsis del menú del teléfono (→ página 274).
- ▶ Pulse el favorito de forma prolongada.
- ▶ Seleccione [Borrar](#).
- ▶ Seleccione [Sí](#).

Borrado de todos los favoritos

- ▶ Toque  en el visualizador de medios.
- ▶ Seleccione **Teléfono**.
- ▶ Seleccione .
- ▶ Seleccione el teléfono conectado.
- ▶ Seleccione **Contactos y lista llamadas**.
- ▶ Seleccione **¿Desea borrar todos los favoritos?**
- ▶ Seleccione **Sí**.

Lista de llamadas

Sinopsis de la lista de llamadas

En función de si su teléfono móvil es compatible o no con el perfil Bluetooth® PBAP, pueden producirse diferentes efectos en la representación y las funciones de la lista de llamadas.

Si es compatible con el perfil Bluetooth® PBAP, tienen lugar los siguientes efectos:

- Se muestran las listas de llamadas del teléfono móvil en el sistema multimedia.
- En caso necesario, deberá confirmar la conexión para el perfil Bluetooth® PBAP al conectar el teléfono móvil.

Si no es compatible con el perfil Bluetooth® PBAP, tienen lugar los siguientes efectos:

- El sistema multimedia genera una lista de llamadas propia en cuanto se hayan efectuado llamadas en el vehículo.
- La lista de llamadas no está sincronizada con las listas de llamadas de su teléfono móvil.

El sistema multimedia puede mostrar sugerencias a partir de los contactos utilizados con más frecuencia, así como de las llamadas entrantes y salientes (→ página 227). Estas se muestran en la parte superior de la lista de llamadas.

Realización de una llamada desde la lista de llamadas

Sistema multimedia:



→  ▶ **Teléfono**

- ▶ Seleccione  **Lista de llamadas**.
- ▶ Seleccione una entrada.
El sistema efectúa la llamada.

Apertura de otras opciones de la lista de llamadas

Sistema multimedia:

→  ▶ **Teléfono**

- ▶ Seleccione  **Lista de llamadas**.
- ▶ En el caso de contactos ya memorizados: seleccione  en la línea de una entrada. Se muestran las opciones.
- ▶ En el caso de contactos no memorizados: seleccione .



Selección de opciones para las sugerencias de la lista de llamadas

Requisitos

- Se ha creado un perfil (→ página 226).
- El ajuste **Permitir las propuestas de contactos** está activado (→ página 227).

Sistema multimedia:

→  ▶ **Teléfono**

- ▶ Seleccione  **Lista de llamadas**.
- ▶ Seleccione  en la línea de una entrada sugerida.
Se pueden seleccionar las siguientes opciones:
 - **Memorizar como favorito**
 - **No proponer más**
- ▶ Seleccione una opción.

Borrado de la lista de llamadas

Sistema multimedia:

→  ▶ **Teléfono** ▶ 

- ▶ Seleccione el teléfono móvil conectado.
- ▶ Seleccione **Contactos y lista llamadas**.
- ▶ Seleccione **Borrar la lista de llamadas**.
- ▶ Seleccione **Sí**.

 Esta función solo está disponible, si su teléfono móvil no es compatible con el perfil Bluetooth® PBAP.

SMS

Sinopsis sobre las funciones de mensajería

En el menú de mensajes, puede recibir y enviar mensajes SMS.

Si el teléfono móvil conectado es compatible con el perfil Bluetooth® MAP, se pueden utilizar funciones de mensajería en el sistema multimedia.

Obtendrá información más detallada sobre los ajustes y las funciones admitidas por teléfonos móviles compatibles con Bluetooth® en un punto de servicio Mercedes-Benz o en la <http://www.mercedes-benz.com/connect>

Algunos teléfonos móviles precisan ajustes adicionales tras efectuar la conexión con el sistema multimedia (vea las Instrucciones de servicio del fabricante).

Ajuste de los mensajes mostrados

Sistema multimedia:



- ▶ Seleccione el teléfono móvil conectado.
- ▶ Seleccione [Visualización de mensajes](#).
Se pueden seleccionar las siguientes opciones:
 - [Todos los mensajes](#)
 - [Mensajes nuevos y no leídos](#)
 - [Mensajes durante la marcha](#)
 - [Desconectado](#) (la función de mensajes ya no está disponible).
- ▶ Seleccione un ajuste.

Lectura de un mensaje

Sistema multimedia:



- ▶ Seleccione un historial de mensajes con un contacto.

Utilización de la función de lectura en voz alta

- ▶ Seleccione un mensaje.

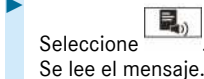

Dictado y envío de un nuevo mensaje

Requisitos

- Se ha establecido una conexión a Internet.

Sistema multimedia:



- ▶ Seleccione nuevo mensaje.

Añadición de un destinatario

- ▶ Seleccione .
- ▶ Seleccione un contacto.

Dictado del texto

- ▶ Seleccione .
Se inicia la función de dictado.
- ▶ Dicte el mensaje.
Una vez procesado el mensaje dictado, se muestra en forma de texto.

Envío de un mensaje

- ▶ Seleccione [Enviar](#).
- ▶ Con el vehículo parado, puede utilizar el teclado para escribir un mensaje. No se necesita una conexión a Internet para utilizar el teclado.

Respuesta a un mensaje del historial de mensajes

Sistema multimedia:



- ▶ Seleccione un historial de mensajes con un contacto.
- ▶ Seleccione .
Se inicia la función de dictado.
- ▶ Dicte el mensaje.
Una vez procesado el mensaje dictado, se muestra en forma de texto.
- ▶ Seleccione [Enviar](#).

Utilización de plantillas para mensajes

Sistema multimedia:



Uso de una plantilla como nuevo mensaje

- ▶ Seleccione nuevo mensaje.
- ▶ Agregue un destinatario mediante .

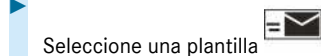

Respuesta a un mensaje con una plantilla

- ▶ Seleccione un historial de mensajes con un contacto.

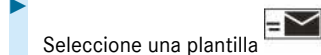
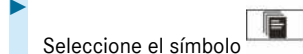

Reenvío de un mensaje

Sistema multimedia:

  >> Teléfono >> Mensajes

- ▶ Seleccione un historial de mensajes con un contacto.
- ▶ Pulse prolongadamente un mensaje.
- ▶ **Reenvío de un mensaje:** seleccione [Reenviar](#).

Llamada al remitente de un mensaje

Sistema multimedia:

  >> Teléfono >> Mensajes

- ▶ Seleccione un historial de mensajes con un contacto.
- ▶ Seleccione .
- ▶ Seleccione [Llamar](#).

Utilización de número de teléfono o URL de un SMS

Requisitos

- Para poder abrir una URL se requiere una conexión a Internet.

Sistema multimedia:

  >> Teléfono >> Mensajes

- ▶ Seleccione un historial de mensajes con un contacto.
- ▶ Seleccione un número de teléfono o una URL en el mensaje.
Al seleccionar una URL se abre el navegador web.
Al seleccionar un número de teléfono están disponibles las siguientes opciones:
 - [Llamar](#)
 - [Escribir nuevo SMS](#)
- ▶ Seleccione una opción.

Borrado de un mensaje

Sistema multimedia:

  >> Teléfono >> Mensajes

- ▶ Seleccione un contacto.
- ▶ Pulse prolongadamente un mensaje.
- ▶ **Borrado de mensajes:** seleccione [Borrar](#).

Apple CarPlay™

Sinopsis de Apple CarPlay™

⚠ ADVERTENCIA Peligro de distracción debido a los sistemas de información y los equipos de comunicación

Si maneja sistemas de información y equipos de comunicación integrados en el vehículo durante la marcha, podría distraer su atención del tráfico. Adicionalmente puede perder el control de su vehículo.

- ▶ Utilice estos equipos solo si el estado del tráfico lo permite.
- ▶ Si no puede garantizar esto, detenga el vehículo sin poner en peligro la seguridad vial y realice las entradas con el vehículo parado.

Cuando utilice el sistema multimedia, observe la legislación vigente en el país en el que se encuentre en ese momento.

Con Apple CarPlay™ podrá utilizar las funciones de su iPhone® mediante el sistema multimedia. El manejo se efectúa mediante pantalla táctil, Touch Control o mando fónico Siri®. Puede activar el mando fónico manteniendo pulsada la tecla  del volante multifunción.

Al utilizar Apple CarPlay™ a través del mando fónico, el sistema multimedia se puede seguir manejando a través de LINGUATRONIC (→ página 207).

Solo puede estar conectado un único teléfono móvil con el sistema multimedia a través de Apple CarPlay™.

Asimismo, en el funcionamiento de dos teléfonos, solo puede estar conectado un único teléfono móvil más mediante Bluetooth® con el sistema multimedia al utilizar Apple CarPlay™.

La disponibilidad de Apple CarPlay™ puede variar en función del país.

De la aplicación y de los servicios y contenidos relacionados con esta es responsable el proveedor correspondiente.

Información sobre Apple CarPlay™

Durante el uso de Apple CarPlay™ la fuente de medios iPod® no está disponible para el iPhone® utilizado.

Solo puede estar activo un guiado cada vez. Si se inicia un guiado en el teléfono móvil y hay un



guiado activo en el sistema multimedia, este último se finaliza.



Conexión del iPhone® mediante Apple CarPlay™

Requisitos

- Se utiliza la versión actual del sistema operativo de su dispositivo (vea las Instrucciones de servicio del fabricante).
- La funcionalidad plena de Apple CarPlay™ solo está disponible si existe una conexión a Internet.
- El iPhone® está conectado mediante un cable adecuado a la conexión USB  del sistema multimedia (→ página 288).

Sistema multimedia:

  **Mercedes PRO & Apps**
 ▶ Smartphone ▶ Apple CarPlay
 ▶ Iniciar Apple CarPlay

▶ Como alternativa: si Apple CarPlay™ está activo (por ejemplo, si se reproduce música o se usa la navegación), puede abrir la aplicación mediante las teclas ,  o  (→ página 224).

Aceptación/rechazo de las disposiciones de protección de datos

Al iniciar por primera vez la aplicación: aparece un aviso con disposiciones de protección de datos.

▶ Seleccione **Aceptar e iniciar**.



Salida de Apple CarPlay™

▶ Pulse la tecla .

 Apple CarPlay™ se inicia automáticamente después de conectar el iPhone® con el sistema mediante un cable. Si Apple CarPlay™ no se mostraba en primer plano antes de la última desconexión, la aplicación se iniciará en segundo plano en la próxima conexión. Podrá abrir Apple CarPlay™ a través del menú principal.

Apertura de ajustes del sonido de Apple CarPlay™

Sistema multimedia:

  **Mercedes PRO & Apps**
 ▶ Smartphone ▶ Apple CarPlay ▶ 
 ▶ Seleccione los ajustes de sonido.

Ajuste del control mediante las teclas de aplicación

Sistema multimedia:

  **Mercedes PRO & Apps**
 ▶ Smartphone ▶ Apple CarPlay ▶ 
 ▶ General

- ▶ Activación de la opción **Manejo a través de las teclas de aplicación**: active el símbolo LED.
- ▶ Desactivación de la opción **Manejo a través de las teclas de aplicación**: desactive el símbolo LED.

Finalización de Apple CarPlay™

▶ **Interrupción de la conexión Apple CarPlay™ (con cable)**: interrumpa la conexión mediante el cable de conexión entre el iPhone® y el sistema multimedia.

 Mercedes-Benz recomienda desconectar la conexión mediante el cable de conexión solo con el vehículo parado.

Android Auto

Sinopsis de Android Auto

 **ADVERTENCIA** Peligro de distracción debido a los sistemas de información y los equipos de comunicación

Si maneja sistemas de información y equipos de comunicación integrados en el vehículo durante la marcha, podría distraer su atención del tráfico. Adicionalmente puede perder el control de su vehículo.

- ▶ Utilice estos equipos solo si el estado del tráfico lo permite.
- ▶ Si no puede garantizar esto, detenga el vehículo sin poner en peligro la seguridad vial y realice las entradas con el vehículo parado.

Cuando utilice el sistema multimedia, observe la legislación vigente en el país en el que se encuentre en ese momento.

Con Android Auto se pueden utilizar las funciones de los teléfonos móviles con el sistema operativo Android mediante el sistema multimedia. El manejo se hace por pantalla táctil o mando fónico. Active el mando fónico manteniendo pulsada la tecla  del volante multifunción.

Al utilizar Android Auto a través del mando fónico, el sistema multimedia se puede seguir

manejando a través de LINGUATRONIC (→ página 207).

Solo puede estar conectado un único teléfono móvil con el sistema multimedia a través de Android Auto.

Esto también se aplica al funcionamiento de dos teléfonos.

La disponibilidad de Android Auto y de las aplicaciones Android Auto puede variar en función del país.

De la aplicación y de los servicios y contenidos relacionados con esta es responsable el proveedor correspondiente.

Información sobre Android Auto

Durante el uso de Android Auto no están disponibles diferentes funciones del sistema multimedia, por ejemplo, la fuente multimedia Bluetooth® Audio.



Solo puede estar activo un guiado cada vez. Si se inicia un guiado en el teléfono móvil y hay un guiado activo en el sistema multimedia, este último se finaliza.

Conexión del teléfono móvil mediante Android Auto

Requisitos

- El teléfono móvil es compatible con Android Auto a partir de Android 5.0.
- En el teléfono móvil está instalada la aplicación Android Auto.
- Para poder utilizar las funciones del teléfono, el teléfono móvil está conectado vía Bluetooth® con el sistema multimedia (→ página 269).
Si hasta el momento no hay ninguna conexión, esta se establecerá con Android Auto al utilizar el teléfono móvil.
- El teléfono móvil está conectado mediante un cable adecuado a la conexión USB  del sistema multimedia (→ página 288).
- Hay disponible una conexión a Internet para la funcionalidad plena de Android Auto.

Sistema multimedia:

  **Mercedes PRO & Apps**
 ▶ Smartphone ▶ Android Auto
 ▶ Iniciar Android Auto

- ▶ Como alternativa: si Android Auto está activo (por ejemplo, si se reproduce música o se usa la navegación), puede abrir la aplicación

mediante las teclas ,  o  (→ página 224).

- ❗ La primera activación de Android Auto en el sistema multimedia se debe realizar con el vehículo parado por motivos de seguridad.

Aceptación/rechazo de las disposiciones de protección de datos

Aparece un aviso con disposiciones de protección de datos.

- ▶ Seleccione **Aceptar e iniciar**.

- ❗ La primera activación de Android Auto en el sistema multimedia se debe realizar con el vehículo parado por motivos de seguridad.

Salida de Android Auto

- ▶ Pulse la tecla .

- ❗ Android Auto se inicia automáticamente después de conectar el teléfono móvil con el sistema mediante un cable. Si Android Auto no se mostraba en primer plano antes de la última desconexión, la aplicación se iniciará en segundo plano en la próxima conexión. Podrá abrir Android Auto a través del menú principal.

Apertura de los ajustes del sonido de Android Auto

Sistema multimedia:

  **Mercedes PRO & Apps**
 ▶ Smartphone ▶ Android Auto 

- ▶ Seleccione los ajustes de sonido.

Ajuste del control mediante las teclas de aplicación

Sistema multimedia:

  **Mercedes PRO & Apps**
 ▶ Smartphone ▶ Android Auto 
 ▶ General

- ▶ Activación de la opción **Manejo a través de las teclas de aplicación**: active el símbolo LED.
- ▶ Desactivación de la opción **Manejo a través de las teclas de aplicación**: desactive el símbolo LED.

Finalización de Android Auto

- ▶ Interrumpa la conexión mediante el cable de conexión entre el teléfono móvil y el sistema multimedia. Mercedes-Benz recomienda desconectar la conexión mediante el cable de conexión solo con el vehículo parado.

Datos del vehículo transferidos con Android Auto y Apple CarPlay™

Síntesis de los datos del vehículo transmitidos

Al utilizar Android Auto o Apple CarPlay™ se transmiten determinados datos del vehículo al teléfono móvil. Esto facilita un uso óptimo de servicios seleccionados del teléfono móvil. No se accede activamente a los datos del vehículo.

Se transmite la siguiente información del sistema:

- Versión de software del sistema multimedia
- ID del sistema (anonimizado)

La transmisión de estos datos sirve para optimizar la comunicación entre el vehículo y el teléfono móvil.

Para ello y para la asignación de varios vehículos al teléfono móvil, se genera un código aleatorio del vehículo.

No está relacionado con el número de identificación del vehículo (FIN) y se borra al reposicionar el sistema multimedia (→ página 240).

Se transmiten los siguientes datos sobre el estado del vehículo:

- Posición del cambio acoplada
- Diferencia entre aparcar, parar, desplazar y circular
- Modo diurno/nocturno del cuadro de instrumentos

La transmisión de estos datos sirve para adaptar la representación de los contenidos a la situación de marcha.

Se transmiten los siguientes datos sobre la posición:

- Coordenadas
- Velocidad
- Rumbo
- Dirección de aceleración

Estos datos solo se transmiten si está activada la navegación para mejorarla (por ejemplo, para continuar en un túnel).

Funciones online y de Internet

Conexión a Internet

Información sobre la conexión a Internet

⚠ ADVERTENCIA Peligro de distracción debido a los sistemas de información y los equipos de comunicación

Si maneja sistemas de información y equipos de comunicación integrados en el vehículo durante la marcha, podría distraer su atención del tráfico. Adicionalmente puede perder el control de su vehículo.

- ▶ Utilice estos equipos solo si el estado del tráfico lo permite.
- ▶ Si no puede garantizar esto, detenga el vehículo sin poner en peligro la seguridad vial y realice las entradas con el vehículo parado.

Cuando utilice el sistema multimedia, observe la legislación vigente en el país en el que se encuentre en ese momento.

⚠ ADVERTENCIA Peligro de distracción por manejar los equipos de comunicación móviles durante la marcha

Si maneja equipos de comunicación móviles durante la marcha, podría distraer su atención del tráfico. Adicionalmente puede perder el control de su vehículo.

- ▶ Maneje estos equipos solo con el vehículo parado.

Cuando utilice equipos móviles de comunicación en el vehículo, observe la legislación vigente en el país en el que se encuentre en ese momento.

En función del equipamiento del vehículo tiene las siguientes opciones para establecer una conexión a Internet:

- **Vehículos con módulo de comunicación:** uso de Internet, incluidos los servicios de Mercedes PRO connect y el roaming de datos (→ página 281).

La disponibilidad de Mercedes PRO connect depende del país. En la siguiente página puede comprobar la disponibilidad de Mercedes PRO en su país: <http://www.mercedes.pro>.

- **Vehículos sin módulo de comunicación:**

- mediante Bluetooth® con teléfono móvil con soporte de datos (→ página 281)
- mediante WLAN con teléfono móvil con soporte de datos (→ página 281)

Durante la marcha las funciones de Internet están restringidas.

Función de Internet mediante el módulo de comunicación

En vehículos con módulo de comunicación instalado de forma fija, la conexión a Internet se efectúa con una tarjeta SIM que viene incluida y fija.

Para utilizar las funciones en línea mediante el módulo de comunicación, deben cumplirse los siguientes requisitos:

- El vehículo está equipado con un módulo de comunicación de instalación fija.
- Hay una cuenta Mercedes PRO disponible (→ página 218).
- Mercedes PRO connect está activado y operativo.
- Mercedes PRO connect está activado para el acceso a Internet.

 Para utilizar el navegador web, la radio por internet o el punto de acceso Wi-Fi debe adquirirse adicionalmente el volumen de datos directamente del operador de telefonía móvil. Para adquirir el volumen de datos, debe conectarse con su terminal móvil al punto de acceso Wi-Fi del vehículo y registrarse en el operador de telefonía móvil (→ página 236).

Infórmese en un punto de servicio Mercedes-Benz de si en su país es posible la adquisición de volúmenes de datos.

Si hay volumen de datos, puede utilizar el navegador web, la radio por internet y el punto de acceso Wi-Fi del terminal móvil.

Configuración de la conexión a Internet mediante WLAN sin módulo de comunicación







Requisitos

- La función WLAN está activada en el sistema multimedia (→ página 235).
- La función WLAN está activada en el dispositivo externo (vea las Instrucciones de servicio del fabricante).
- La autorización para el acceso a Internet mediante WLAN está activada (vea las Instrucciones de servicio del fabricante).

La conexión a Internet mediante WLAN no funciona correctamente o no funciona en absoluto:

- El teléfono móvil está desconectado.
- El uso de datos de radiotelefonía móvil está desactivado en el teléfono móvil.
- En el sistema multimedia, la función WLAN está desactivada.
- La función WLAN está desactivada en el dispositivo externo.
- La autorización para el acceso a Internet a través de WLAN en el dispositivo externo no está activada.

Sistema multimedia:

  [Ajustes](#)  [Sistema](#)
 [WLAN y Bluetooth](#)  [Ajustes de Internet](#)
 [Conectar a través WLAN](#)

 Seleccione la red.

 Regístrese en la red WLAN (→ página 235).

Configuración de la conexión a Internet mediante Bluetooth® sin módulo de comunicación

Requisitos

- El teléfono móvil debe ser compatible con el perfil Bluetooth® PAN (Personal Area Network).
- El teléfono móvil debe estar conectado con el sistema multimedia por Bluetooth® (→ página 269).

La conexión a Internet mediante Bluetooth® funciona de forma incorrecta o no funciona en absoluto:

- El teléfono móvil está desconectado.
- El teléfono móvil está conectado como teléfono móvil adicional.
- No existe suficiente cobertura de la red de radiotelefonía móvil.
- El uso de datos de radiotelefonía móvil está desactivado en el teléfono móvil.
- La función Bluetooth® está desconectada en el sistema multimedia y desea conectar el teléfono móvil mediante Bluetooth®.
- La función Bluetooth® está desconectada en el teléfono móvil y desea conectar el teléfono móvil mediante Bluetooth®.

- La red de telefonía móvil o el teléfono móvil no permiten utilizar simultáneamente una conexión de teléfono y de Internet.
- La autorización para el acceso a Internet a través de Bluetooth® en el teléfono móvil no está activada.

Cuando se conecta por primera vez un teléfono móvil mediante Bluetooth® con el sistema multimedia, se ejecuta un asistente para instalar la conexión a Internet.

Como alternativa, también puede configurar la conexión a Internet manualmente.

Obtendrá más información en la <http://www.mercedes-benz.com/connect> o en un punto de servicio Mercedes-Benz.

Sistema multimedia:



-  » Ajustes » Sistema
- » WLAN y Bluetooth » Ajustes de Internet
- » Conectar a través de BT

- ▶ Seleccione el teléfono móvil.
La conexión a Internet está configurada.

Establecimiento automático de la conexión a Internet

Sistema multimedia:

-  » Ajustes » WLAN y Bluetooth
- » Ajustes de Internet

- ▶ Marque el teléfono móvil.
- ▶ Seleccione .
- ▶ Active  la opción **Conexión permanente a Internet**.

Desactivación de la autorización de un teléfono móvil para el acceso a Internet

Sistema multimedia:

-  » Ajustes » Sistema
- » WLAN y Bluetooth » Ajustes de Internet

- ▶ Seleccione  en la línea del teléfono móvil.
- ▶ Seleccione **Borrar configuración**.
- ▶ Seleccione **Sí**.

Visualización de los detalles del teléfono móvil

Sistema multimedia:

-  » Ajustes » Sistema
- » WLAN y Bluetooth » Ajustes de Internet

- ▶ Seleccione  en la línea del teléfono móvil.

- ▶ Seleccione **Detalles**.

Establecimiento de una conexión a Internet

Sistema multimedia:

-  » Mercedes PRO & Apps

- ▶ Por ejemplo: seleccione  **Explorador**.

- ⓘ Por lo general, el sistema multimedia establece la conexión a Internet automáticamente. Si el sistema multimedia no está conectado a Internet, se establece la conexión a Internet al usar una aplicación de Internet.

Ajuste de la desconexión automática de la conexión a Internet sin módulo de comunicación

Sistema multimedia:

-  » Ajustes » Sistema
- » WLAN y Bluetooth » Ajustes de Internet

- ▶ Seleccione  en la línea del teléfono móvil.
- ▶ Seleccione **Desconectar en caso de inactividad**.

Se pueden seleccionar las siguientes opciones:

- 5 minutos
 - 10 minutos
 - 20 minutos
 - Ilimitado
- ▶ Seleccione una opción.

Estado de la conexión

Sinopsis del estado de la conexión

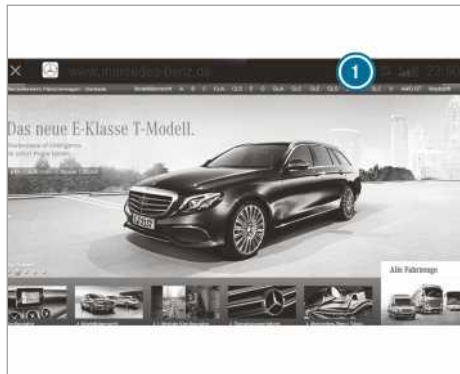

- ① Visualización de la conexión existente y de la intensidad de campo de recepción del módulo de comunicación o del dispositivo Bluetooth® conectado

Visualización del estado de la conexión

Sistema multimedia:

→ [Home] ▶ Ajustes ▶ Sistema
▶ WLAN y Bluetooth

▶ Seleccione Estado de Internet.

- ① En el caso de las conexiones por WLAN o por dispositivo Bluetooth®, se muestra el volumen aproximado de datos transferidos. Puede consultar los valores exactos con su operador de telefonía móvil.
- ① En caso de conexión a través del módulo de comunicación, se visualiza la siguiente información sobre el estado:
- Tipo de red
 - Estado online/offline

Navegador web

Apertura de una página web

⚠ ADVERTENCIA Peligro de distracción debido a los sistemas de información y los equipos de comunicación

Si maneja sistemas de información y equipos de comunicación integrados en el vehículo

durante la marcha, podría distraer su atención del tráfico. Adicionalmente puede perder el control de su vehículo.

- ▶ Utilice estos equipos solo si el estado del tráfico lo permite.
- ▶ Si no puede garantizar esto, detenga el vehículo sin poner en peligro la seguridad vial y realice las entradas con el vehículo parado.

Cuando utilice el sistema multimedia, observe la legislación vigente en el país en el que se encuentre en ese momento.

Sistema multimedia:

→ [Home] ▶ MERCEDES PRO & APPS
▶ [Explorador]

Apertura de una nueva página web

- ▶ Seleccione URL.
 - ▶ Introduzca una dirección web.
 - ▶ Seleccione ok.
- ① Durante la marcha no se muestran páginas web.

Apertura de una página web desde el historial

- ▶ Apertura de la página anterior o siguiente desde el historial: seleccione ← o →.
- ① La disponibilidad del navegador web depende del país.
- Vehículos con módulo de comunicación: para utilizar el navegador web, debe adquirirse adicionalmente el volumen de datos a través de Mercedes PRO o directamente del operador de telefonía móvil. Para adquirir el volumen de datos, debe conectarse con su terminal móvil al punto de acceso Wi-Fi del vehículo y registrarse en el operador de telefonía móvil (→ página 236).

Sinopsis del navegador web

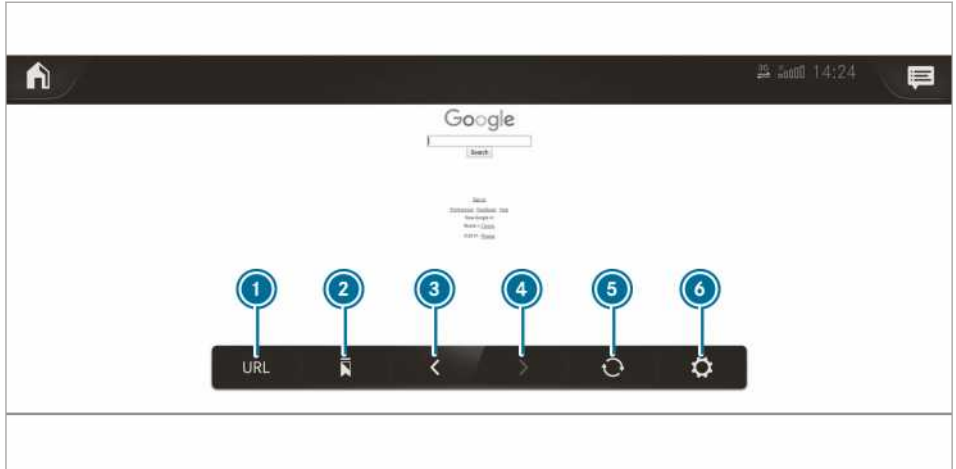

- | | | |
|-----------------------|---------------------------|------------------------------|
| ① Introducción de URL | ③ Retroceso de página web | ⑤ Actualización/interrupción |
| ② Marcadores | ④ Avance de página web | ⑥ Opciones |

Solicitud de opciones del navegador web

Sistema multimedia:

MERCEDES PRO & APPS
 Explorador

Se pueden seleccionar las siguientes funciones:

- [Marcadores](#)
- [Opciones](#) con los ajustes:
 - [Ajustes del explorador](#)
 - [Borrar datos explorador](#)

Seleccione una opción.

Realice los ajustes.

Solicitud de los ajustes del navegador web

Sistema multimedia:

MERCEDES PRO & APPS
 Explorador

 Ajustes del explorador

Se pueden seleccionar las siguientes funciones:

- [Bloquear ventanas emergentes](#)
 - [Activar Javascript](#)
 - [Permitir cookies](#)
- Conecte o desconecte una función.

Borrado del historial de Internet

Sistema multimedia:

MERCEDES PRO & APPS
 Explorador

 Borrar datos explorador

Se pueden seleccionar las siguientes opciones:

- [Todos](#)
- [Caché](#)
- [Cookies](#)
- [URL introducidas](#)
- [Datos de formularios](#)

Seleccione una opción.

Seleccione Sí.

Administración de marcadores

Sistema multimedia:

MERCEDES PRO & APPS
 Explorador

Seleccione .

Selección de marcadores

Seleccione una entrada.

Creación de marcadores

Seleccione [Añadir la página actual a Marcadores](#).

Introduzca un nombre.

- ▶ Seleccione **Bestätigen** (Confirmar).

Edición de marcadores

- ▶ Seleccione  detrás de un marcador.
- ▶ Seleccione **Editar**.
- ▶ Introduzca un nombre.
- ▶ Seleccione **Bestätigen** (Confirmar).

Borrado de marcadores

- ▶ Seleccione  detrás de un marcador.
- ▶ Seleccione **Borrar**.
- ▶ Seleccione **Sí**.

Finalización del navegador web

Sistema multimedia:

- ▶  ▶ **MERCEDES PRO & APPS**
- ▶  **Explorador**
- ▶ Seleccione .

Radio por Internet

Apertura de la radio por internet

Requisitos

- ⓘ La función de radio por internet solo está disponible en determinados países.

Sinopsis de la radio por internet

- El servicio está disponible.
- El volumen de datos está disponible. Dependiendo del país, este se puede adquirir en el mercado.
- Se ha establecido una conexión rápida a internet para conseguir una transmisión sin problemas.

Los servicios pueden variar en función del país.

Para obtener más información, póngase en contacto con un punto de servicio Mercedes-Benz.

Sistema multimedia:

- ▶  ▶ **Radio**

- ▶ Seleccione **Radio Tuneln**. Se muestra el menú de la radio por internet. Se escucha la última estación sintonizada.

- ⓘ La calidad de la conexión depende de la recepción de telefonía móvil local.



- ① Información adicional de la estación actual
- ② Indicación en caso de estar conectado con cuenta de usuario privada
- ③ Velocidad de transmisión de datos
- ④ Opciones

- 5 Favoritos
- 6 Inicio/detención
- 7 Navegación

- 8 Búsqueda de emisoras
- 9 Categoría seleccionada

- 10 Proveedor de radio por internet

Selección y conexión de estaciones de radio por internet

Sistema multimedia:

→ >> Radio >> Radio Tuneln

- ▶ Seleccione .
- ▶ Seleccione una categoría.
- ▶ Seleccione una estación.
Se establece la conexión automáticamente.

O bien:

- ▶ Seleccione el campo de búsqueda.
- ▶ Introduzca un nombre de estación en el campo de entrada.

- i El uso de la radio por internet puede requerir la transmisión de grandes volúmenes de datos.

Memorización/borrado de una estación de radio por internet como favorita

Sistema multimedia:

→ >> Radio >> Radio Tuneln

- ▶ Seleccione una estación.
- ▶ Seleccione .
Se muestra la lista de favoritos con todas las estaciones memorizadas.
- ▶ Seleccione [Agregar a favoritos](#).

O bien:

- ▶ Cree una cuenta con el proveedor en línea (Radio Tuneln) y, a continuación, regístrela en el sistema multimedia.
Sus favoritos se reproducen en el sistema multimedia.

Borrado de favoritos

- ▶ Seleccione una estación.
- ▶ Seleccione .
- ▶ Seleccione [Borrar favorito](#).

Ajuste de las opciones de la radio por internet

Sistema multimedia:

→ >> Radio >> Radio Tuneln >>

Se pueden seleccionar las siguientes opciones:

- [Seleccionar stream](#): selección de la calidad de transmisión.
- [Iniciar sesión en Tuneln](#): inicio de sesión de su cuenta de usuario Tuneln.

- [Cerrar sesión](#): cierre de sesión de su cuenta de usuario Tuneln.

- ▶ Seleccione una opción.

Apertura de la lista de emisoras de la última categoría seleccionada

Sistema multimedia:

→ >> Radio >> Radio Tuneln

- ▶ Pulse la portada de la emisora actual.
Dependiendo de cómo se seleccionó la emisora, se muestra una lista de emisoras.

Medios

Información sobre el modo multimedia

Información acerca de los formatos y soportes de datos compatibles

- ⚠ **ADVERTENCIA** Riesgo de distracción por el manejo del soporte de datos

Si maneja soportes de datos durante la marcha, podría distraer su atención del tráfico. Adicionalmente puede perder el control de su vehículo.

- ▶ Maneje el soporte de datos solo con el vehículo parado.

El sistema multimedia es compatible con los siguientes formatos y soportes de datos:

Sistemas de ficheros autorizados	FAT32, exFaT, NTFS
Soportes de datos autorizados	Dispositivos USB, iPod® / iPhone®, dispositivos MTP, equipos de audio Bluetooth®
Formatos autorizados	Audio: MP3, WMA, AAC, WAV, FLAC, ALAC

- El sistema multimedia administra hasta 50.000 archivos compatibles en total.
- Se admiten soportes de datos de hasta 2 TB (espacio de direcciones de 32 bits).

- i Tenga en cuenta las siguientes indicaciones:
 - Debido a la gran variedad de dispositivos USB comercializados, no es posible

garantizar la reproducción de todos los dispositivos USB.

- Los reproductores de MP3 deben ser compatibles con el protocolo Media Transfer (MTP).

Información acerca de los derechos de propiedad intelectual y marcas

Los archivos de audio que usted pueda crear o reproducir están amparados por los derechos de propiedad intelectual. En muchos países está prohibida la duplicación, incluso para el uso privado, sin autorización previa del propietario de los derechos. Infórmese sobre las disposiciones vigentes sobre los derechos de propiedad intelectual y respete lo estipulado en ellas.



Fabricado con licencia de Dolby Laboratories. Dolby, Dolby Audio y el símbolo de la doble D son marcas registradas de Dolby Laboratories.



Gracenote, MusicID, Playlist Plus, el logotipo Gracenote y el distintivo "Powered by Gracenote" son marcas o marcas registradas de Gracenote, Inc. en los EE. UU. y/u otros países.



Para las patentes de DTS, vea <http://patents.dts.com>. Fabricado bajo la licencia de DTS Licensing Limited. DTS, el símbolo, así como DTS junto con el símbolo, son marcas registradas, y DTS TruVolume es una marca comercial de DTS, Inc.® DTS, Inc. Todos los derechos reservados.

Sinopsis del menú Medios

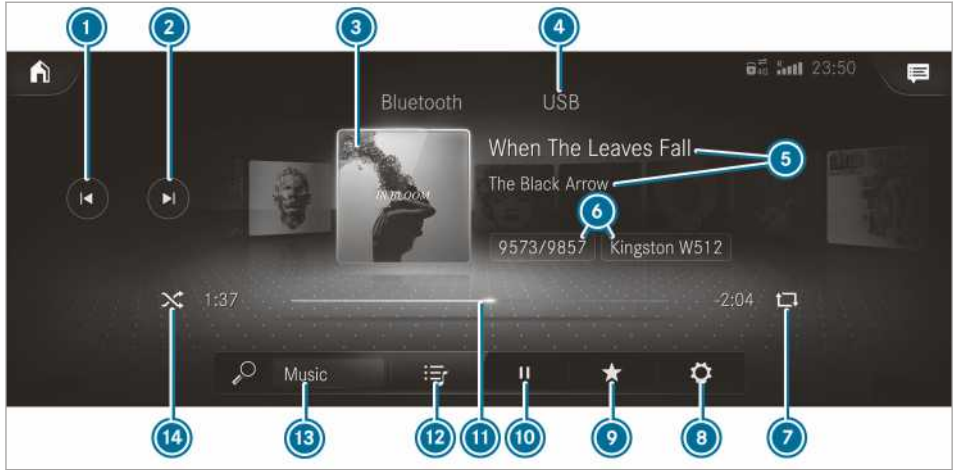

- ① Título anterior o rebobinado rápido
- ② Título siguiente o avance rápido
- ③ Carátula del álbum
- ④ Fuente de multimedia activa
- ⑤ Título e intérprete
- ⑥ Número del título actual / título en la lista de reproducción y soporte de datos activo
- ⑦ Repetición
- ⑧ Ajustes
- ⑨ Otras opciones
- ⑩ Control de reproducción
- ⑪ Barra de tiempo
- ⑫ Categorías
- ⑬ Búsqueda de música
- ⑭ Reproducción aleatoria

Conexión del soporte de datos al sistema multimedia

Conexión de dispositivos USB

INDICACIÓN Daños a elevadas temperaturas

Los dispositivos USB podrían sufrir daños si se exponen a temperaturas elevadas.

▶ Extraiga los dispositivos USB después de utilizarlos y retírelos del vehículo.

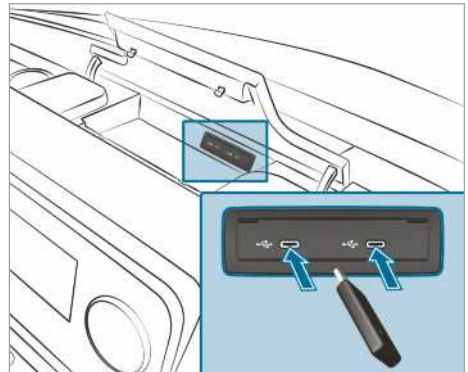

La unidad de conexión multimedia está en el compartimento portaobjetos de la consola central y dispone de dos conexiones USB tipo C.

- ▶ Conecte el dispositivo USB a la conexión USB.

-  Si conecta varios dispositivos Apple® al mismo tiempo, preste atención al orden en el que los conecta. El sistema multimedia solo establece conexión con el dispositivo que se ha conectado en primer lugar. El resto de dispositivos Apple® conectados al mismo tiempo solo reciben corriente.

Búsqueda y autorización de un equipo de audio Bluetooth®

Requisitos

- El Bluetooth® debe estar conectado en el sistema multimedia y en el equipo de audio.
- El equipo de audio debe ser compatible con los perfiles de audio Bluetooth® A2DP y AVRCP.
- El equipo de audio es "visible" para otros equipos.

Sistema multimedia:



Autorización de un nuevo equipo de audio Bluetooth®

- ▶ Seleccione **Conectar nuevo dispositivo**. Los equipos encontrados se muestran en la lista de dispositivos.
- ▶ Seleccione un equipo de audio. Se inicia la autorización. En el sistema multimedia y en el teléfono móvil se muestra un código.
- ▶ Si los códigos son idénticos, confírmelos en el equipo de audio.
- ▶ Seleccione **Solo como dispositivo Bluetooth Audio**. El equipo de audio Bluetooth® se conecta con el sistema multimedia.

Conexión de un equipo de audio Bluetooth® ya autorizado

- ▶ Seleccione un equipo de audio Bluetooth® de la lista. Se establece la conexión.

Inicio de la reproducción de medios

Un soporte de datos debe estar conectado con el sistema multimedia.

Sistema multimedia:











- ▶ Seleccione **USB** o **Bluetooth** como fuente multimedia.

Control de la reproducción de medios

Sistema multimedia:



- ▶ **Detención de la reproducción:** seleccione .
- ▶ **Continuación de la reproducción:** seleccione .
- ▶ **Repetición de un título:** seleccione . La repetición dispone de los siguientes ajustes:
 - **Selección una vez:** repite la lista de reproducción activa.
 - **Selección dos veces:** se repite el título actual.
 - **Selección tres veces:** se desactiva la repetición.
- ▶ **Reproducción de títulos en orden aleatorio:** seleccione .
- ▶ **Avance o retroceso de un título:** toque el lugar deseado de la barra de tiempo.
- ▶ **Selección del título siguiente:** seleccione .
- ▶ **Selección del título anterior:** seleccione .
- ▶ **Pasada rápida de títulos:** mantenga pulsado  o .
- ▶ **Visualización de la lista de títulos actual:** seleccione la portada mostrada.

Ajuste de opciones adicionales para la reproducción de medios

Sistema multimedia:



Apertura de otras opciones

- ▶ Seleccione . Se muestran las demás opciones.

Están disponibles las siguientes opciones:

- **Mezcla sorpresa**
Se crea una lista de reproducción con títulos seleccionados aleatoriamente.

- **Añadir a canciones favoritas**
El título actual se añade a las canciones favoritas.
 - **Borrar de canciones favoritas**
El título actual se elimina de las canciones favoritas.
- ▶ Seleccione una opción.

Búsqueda de medios

Información sobre la búsqueda en categorías

En  se pueden buscar todos los archivos multimedia disponibles. Para ello puede seleccionar distintas categorías. Las categorías indicadas dependen del dispositivo conectado y del formato de los datos.

Categorías disponibles en equipos de audio Bluetooth®:

- **Lista de títulos actual**
Se muestran las carpetas y las categorías del dispositivo conectado.

Categorías disponibles con archivos de audio:

- **Lista de títulos actual**
- **Listas de reproducción**
- **Carpeta**
- **Álbumes**
- **Artistas**
- **Títulos**
- **Canciones favoritas**
- **Reproducidos frecuent.**
- **Últimos añadidos**
- **Estado de ánimo** (→ página 291)
- **Géneros**
- **Año**
- **Compositores**
- **Selección por carátula**
- **Podcasts** (dispositivos Apple®)
- **Audiolibros** (dispositivos Apple®)

Categorías disponibles con archivos de vídeo:

- **Carpeta**
- **Vídeos**

i Las categorías están disponibles en cuanto se ha leído y analizado el contenido multimedia completo.

Inicio de la búsqueda por categorías

Sistema multimedia:



- ▶ Seleccione una categoría.
Los archivos multimedia se muestran en consonancia con la categoría seleccionada, por ejemplo, en la categoría **Álbumes** se muestran todos los álbumes.

Clasificación de los resultados mostrados o reproducción de todos los medios que se encontraron

- ▶ Seleccione .
- ▶ **Reproducción de todos los resultados que se encontraron en la categoría:** seleccione **Reproducir todos**.
Si, por ejemplo, está activa la categoría **Álbumes**, se reproducen todos los álbumes encontrados del intérprete buscado.
- ▶ **Clasificación de los resultados en orden alfabético:** seleccione **Ordenar de la A a la Z**.
- ▶ **Clasificación de los resultados en orden alfabético inverso:** seleccione **Ordenar de la Z a la A**.

i Las opciones disponibles dependen de la categoría seleccionada y del dispositivo conectado.

Uso de la búsqueda por palabra clave

Sistema multimedia:



En las categorías contenidas dentro de , se pueden buscar contenidos por palabra clave con introducción de texto libre.

- ▶ Seleccione una categoría.
- ▶ Seleccione **Búsqueda**.
Se muestra un teclado para la introducción de caracteres.
- ▶ Introduzca el término buscado.
- i** La búsqueda comienza con el primer carácter introducido. Cuantos más caracteres introduzca, más concretos serán los resultados de la búsqueda.
- ▶ Seleccione la entrada que desee de la lista de resultados.
Si el resultado seleccionado es un álbum, una canción o una lista de reproducción, se inicia la reproducción. Si el resultado seleccionado es una nueva categoría, esta se abre en la búsqueda.

Búsqueda de títulos por estado de ánimo

Sistema multimedia:



Mediante la búsqueda de My Music se pueden buscar títulos musicales adecuados a su estado de ánimo.

- ▶ Seleccione **Estado de ánimo**.

Se muestra una trama con los siguientes estados de ánimo:

- Positivo
- Tranquilo
- Sombrío
- Energético

- ▶ Coloque el regulador en la posición que desee.

El título se busca en función del estado de ánimo indicado.

Radio

Conexión de la radio

Sistema multimedia:



- ▶ De forma alternativa: pulse la tecla **RADIO MEDIA**. Se muestra la indicación de la radio. A continuación, escuchará la última emisora sintonizada en la última banda de frecuencia seleccionada.

Sinopsis de la radio



- | | | |
|--|--------------------------------------|---------------------|
| ① Banda de frecuencia activa | ④ Opciones | ⑦ Lista de emisoras |
| ② Nombre de la emisora o frecuencia ajustada | ⑤ Presentación DAB/pantalla completa | ⑧ Búsqueda |
| ③ Intérprete, título, álbum y texto de radio | ⑥ Función de enmudecimiento | |

Ajuste de la banda de frecuencias

Sistema multimedia:



- ▶ Seleccione una banda de frecuencia.

Sintonización de emisoras de radio

Sistema multimedia:



- ▶ Deslice el dedo hacia la izquierda o hacia la derecha en el elemento de mando.

Apertura de la lista de emisoras de radio

Sistema multimedia:



 

- ▶ Seleccione . Se muestra la lista de emisoras.
- ▶ Seleccione una emisora.

Búsqueda de una emisora de radio mediante el nombre de la emisora o introducción directa de frecuencia

Sistema multimedia:

- ▶ Seleccione .
- ▶ Seleccione .
- ▶ Introduzca un nombre de emisora o una frecuencia.
- ▶ Seleccione una emisora.

Memorización de emisoras de radio

Sistema multimedia:

- ▶ Seleccione una emisora de radio.

Espacio libre en la memoria de emisoras

- ▶ Seleccione .

O bien:

- ▶ Pulse la emisora de radio de manera prolongada.

Sustitución de una entrada en la memoria de emisoras

- ▶ Pulse una entrada de la lista de emisoras de forma prolongada.
- ▶ Seleccione *Sí*.

Edición de la memoria de emisoras

Sistema multimedia:

Desplazamiento de una emisora:

- ▶ Mantenga pulsada una emisora memorizada.
- ▶ Seleccione *Desplazar*.
- ▶ Desplace la emisora al nuevo lugar.

Borrado de una emisora:

- ▶ Mantenga pulsada una emisora.
- ▶ Seleccione *Borrar*.

Sustitución de una emisora:

- ▶ Mantenga pulsada una emisora.
- ▶ Seleccione *Sustituir la emisora radio*.

Conexión/desconexión de la función de frecuencia fija

Sistema multimedia:

- ▶ Seleccione *Frecuencia fija* para conectar o desconectar. Si la función está conectada, se mantendrá la frecuencia ajustada incluso con mala recepción.

Conexión/desconexión de los avisos de tráfico

Sistema multimedia:

  

- ▶ Conecte o desconecte *Mensajes hablados de información tráfico*.

Ajuste del aumento del volumen de la información de tráfico

Sistema multimedia:

- ▶ Seleccione *Mensajes hablados navegac. e info tráfico*.
- ▶ Seleccione *Aumento vol. info tráfico*.
- ▶ Ajuste un valor.
- ▶ Acepte el valor con .

Visualización del texto de radio

Sistema multimedia:

- ▶ Active o desactive la opción *Mostrar la información de radiotexto*.

Sonido

Ajustes del sonido

Información sobre el sistema de sonido

El sistema de sonido está disponible para todas las funciones en el modo multimedia y el modo radio. Los ajustes, para el ecualizador por ejemplo, repercuten en la reproducción de todas las fuentes multimedia.

Apertura del menú de sonido

Sistema multimedia:

   Medios    Sonido

Se pueden seleccionar las siguientes funciones:

- Ecualizador
- Balance y Fader
- Adaptación autom. volumen

 Seleccione un menú de sonido.

Ajuste de agudos, medios y graves

Sistema multimedia:

   Medios    Sonido

 Ajuste AGUDOS, MEDIOS o GRAVES.

Conexión/desconexión de la adaptación del volumen

Sistema multimedia:

   Medios    Sonido

La adaptación automática del volumen compensa las diferencias de volumen al cambiar entre fuentes de audio.

 Active o desactive la opción [Adaptación autom. volumen](#).

Ajuste del balance/fader

La disponibilidad de esta función depende del equipamiento del vehículo.

Sistema multimedia:

   Medios    Sonido

 Ajuste el balance y el fader.

Indicación sobre las directrices para la carga

▲ PELIGRO Peligro de intoxicación por gases de escape

Los motores de combustión interna emiten gases de escape tóxicos como, por ejemplo, monóxido de carbono. Si la puerta posterior está abierta con el motor en marcha, especialmente durante la marcha, pueden introducirse gases de escape en el habitáculo del vehículo.

- ▶ Pare siempre el motor antes de abrir la puerta trasera.
- ▶ No circule jamás con la puerta trasera abierta.

▲ ADVERTENCIA Peligro de lesiones por objetos que no se encuentren asegurados en el vehículo

Si hay objetos que no están asegurados, o no lo suficiente, pueden deslizarse, volcar o salir despedidos e impactar con los ocupantes del vehículo.

Esto también es aplicable:

- equipaje o carga
- asientos desmontados que se transportan excepcionalmente en el vehículo.

Existe peligro de sufrir lesiones, en especial al frenar el vehículo o al cambiar bruscamente la dirección de marcha.

- ▶ Coloque siempre los objetos de manera que no puedan desplazarse.
- ▶ Asegure los objetos, equipaje o carga antes de iniciar la marcha para evitar desplazamientos o vuelcos.
- ▶ Cuando se desmonte un asiento, guárdelo preferiblemente fuera del vehículo.

▲ ADVERTENCIA Peligro de sufrir lesiones por objetos colocados de forma inadecuada

Si coloca los objetos de forma inadecuada en el habitáculo del vehículo, podrían desplazarse por el habitáculo e impactar con los ocupantes del vehículo. Además, los portavastos, los compartimentos abiertos y los soportes para teléfonos móviles no siempre pueden

sujetar los objetos que albergan en caso de accidente.

Existe peligro de sufrir lesiones, en especial al frenar el vehículo o al cambiar bruscamente la dirección de marcha.

- ▶ Coloque los objetos siempre de tal manera que no se puedan desplazar en estas situaciones o situaciones similares.
- ▶ Asegúrese siempre de que los objetos no sobresalgan de los compartimentos, las redes para equipaje o las redes portaobjetos.
- ▶ Cierre los compartimentos antes de emprender la marcha.
- ▶ Coloque y asegure siempre en el espacio de carga los objetos pesados, duros, puntiagudos, de cantos afilados, frágiles o demasiado grandes.

▲ ADVERTENCIA Peligro de sufrir quemaduras por las salidas de escape y los embellecedores de las salidas de escape

Las salidas de escape y los embellecedores de las salidas de escape pueden estar muy calientes. Podría sufrir quemaduras si toca estas piezas.

- ▶ Tenga siempre especial cuidado en la zona de las salidas de escape y los embellecedores de las salidas de escape y especialmente con respecto a la supervisión de los niños en esta zona.
- ▶ Antes de tocar estas piezas, deje que se enfríen.

Si usa un portaequipajes de techo, tenga en cuenta la carga máxima sobre el techo y la carga portante máxima del portaequipajes de techo.

Puede obtener información sobre la carga máxima sobre el techo en el capítulo "Datos técnicos" e información sobre los portaequipajes de techo en la sección "Sistemas portaequipajes".

Si transporta carga en el techo y sobresale más de 40 cm por encima del borde del techo, pueden dañarse los sistemas de conducción basados en la cámara y las funciones del sensor del retrovisor interior. Por ello, tenga en cuenta que la carga no sobresalga más de 40 cm.

El comportamiento de marcha de su vehículo depende de la distribución de la carga. Por ello, tenga en cuenta las siguientes indicaciones al cargar:

- No sobrepase con la carga la masa máxima autorizada ni el peso bruto nominal por eje del vehículo, incluidas las personas.
- No cargue sobre el borde superior de los respaldos del asiento.
- Si es posible, transporte la carga siempre en el compartimento de carga.
- Asegure la carga a las argollas de sujeción y distribúyala de forma uniforme.
- Utilice las argollas de sujeción y los materiales de fijación adecuados para el peso y el tamaño de la carga.

Distribución de la carga

! **INDICACIÓN** Peligro de provocar daños en el revestimiento del piso

Las cargas puntuales demasiado elevadas sobre el piso del espacio de carga o sobre la superficie de carga provocan el empeoramiento de las cualidades rúteras y pueden dañar el revestimiento del piso.

- ▶ **Vehículos con tracción trasera:** distribuya la carga de forma uniforme. Observe que el centro de gravedad conjunto de la carga quede siempre lo más bajo posible, centrado y situado entre los ejes, cerca del eje trasero.
- ▶ **Vehículos con tracción delantera:** distribuya la carga de forma uniforme. Observe que el centro de gravedad conjunto de la carga quede siempre lo más bajo posible, centrado y situado entre los ejes, cerca del eje delantero.
- ▶ **Vehículos con tracción integral:** distribuya la carga de forma uniforme. Observe que el centro de gravedad conjunto de la carga quede siempre lo más bajo posible, centrado y situado entre los ejes.

Las cargas puntuales demasiado elevadas sobre el piso del espacio de carga o sobre la superficie de carga provocan el empeoramiento de las cualidades rúteras y pueden dañar el revestimiento del piso.

En furgones y combis:

- Transporte la carga siempre en el espacio de carga.
- Apoye siempre la carga en los respaldos del banco trasero.
- Desplace la carga más pesada y de mayor tamaño lo máximo posible hacia delante, contra el banco trasero, visto en el sentido de la marcha. Evite que sobresalga por encima del banco trasero.
- Asegure la carga siempre adicionalmente con medios auxiliares para el transporte y con elementos de amarre adecuados.
- La carga no debe sobresalir por encima del borde superior de los respaldos de los asientos.
- Transporte la carga detrás de los asientos vacantes.
- Si no está ocupado el banco trasero, coloque los cinturones de seguridad en diagonal e introdúzcalos en el cierre del cinturón opuesto.

Sujeción de la carga

Indicaciones para la sujeción de la carga

! **ADVERTENCIA** Accidente- y peligro de lesiones al utilizar incorrectamente las correas de sujeción

Si monta incorrectamente la correa de sujeción en la sujeción de la carga, con abruptos cambios de dirección, maniobras de frenado o en un accidente puede aparecer lo siguiente:

- Al exceder la carga permitida se puede arrancar la argollas de sujeción y desgarrarse la correa de sujeción.
- No se puede retener la mercancía.

Por ello la mercancía puede deslizarse, volcarse o ser arrastrada y alcanzar a los ocupantes del vehículo.

- ▶ Tensar la correa de sujeción siempre de forma profesional solo entre las argollas de sujeción descritas.
- ▶ Utilizar siempre las correas de sujeción diseñadas para las cargas.

- i** Tenga en cuenta los datos de la capacidad de carga máxima de los puntos de amarre individuales. Si para la sujeción de la carga combina varios puntos de amarre, tenga siempre en cuenta la capacidad máxima de carga del punto de amarre con menor capacidad. En un frenado en seco, p. ej., actúan fuerzas que pueden alcanzar varias veces la presión en función del peso de la mercancía. Para repartir la absorción de fuerza utilice siempre diferentes puntos de amarre. Somete los puntos de sujeción o a las argollas de sujeción a una carga uniforme.

Tenga siempre en cuenta en el manejo de la correa de sujeción las instrucciones de servicio o las indicaciones del fabricante de la correa de sujeción.

Tenga en cuenta la información de la capacidad máxima de carga de los puntos de amarre (→ página 392).

Como conductor, usted es responsable de:

- Asegurar bien la mercancía de forma que no se desplace, vuelque, ruede ni se caiga. Considerar tanto las situaciones normales del tráfico, como las maniobras de desvío o los frenados en seco y las calzadas en malas condiciones.
- La sujeción de la carga cumpla los requisitos y reglas de la técnica vigentes en materia de sujeción de la carga.

Si este no es el caso, puede ser penado por la ley, dependiendo del legislador y de las consecuencias derivadas de ello. Tenga en cuenta para ello las correspondientes disposiciones legales específicas de cada país.

Compruebe la sujeción de la carga antes de cada marcha y en intervalos regulares durante una marcha larga. Corrija una sujeción de carga incorrecta o insuficiente. Puede encontrar la información para una sujeción profesional de la carga en los fabricantes de medios auxiliares para el transporte o los elementos de amarre para la sujeción de la carga, p. ej.

Tenga en cuenta lo siguiente cuando asegure la carga:

- Rellene los espacios entre la mercancía y las paredes del espacio de carga y las cajas pasarruedas en unión rígida. Para ello utilice medios auxiliares para el transporte estables en su forma, como cuñas, maderas de sujeción o acolchados.

- Asegure contra el volcado la estabilidad de la mercancía en todas las direcciones.

Utilice los puntos de amarre o las argollas de sujeción y los rieles de carga en el espacio de carga o sobre la superficie de carga.

Utilice solo según las normas vigentes (p. ej., DIN EN) elementos de amarre comprobados, como barras de fijación, barras de bloqueo o redes de amarre y correas de sujeción. Utilice siempre los puntos de amarre situados lo más cerca posible de la mercancía para mayor seguridad y acolche los cantos afilados.

Utilice especialmente y de forma prioritaria con mercancías pesadas las argollas de sujeción para asegurar.

- i** Puede encontrar los elementos de amarre comprobados según las normas vigentes (por ejemplo, DIN EN) en cualquier empresa especializada o en un taller especializado cualificado.

Indicaciones sobre el panel separador

Los vehículos matriculados como vehículo industrial (N1, N2) sin panel separador no cumplen la norma ISO27956 relativa a los dispositivos para una sujeción reglamentaria de la carga en furgonetas. Si se utiliza el vehículo para el transporte de mercancías, se recomienda encarecidamente reequiparlo con el panel separador, ya que es muy costoso sujetar la carga de forma reglamentaria en vehículos sin panel separador.

Sinopsis de los puntos de amarre

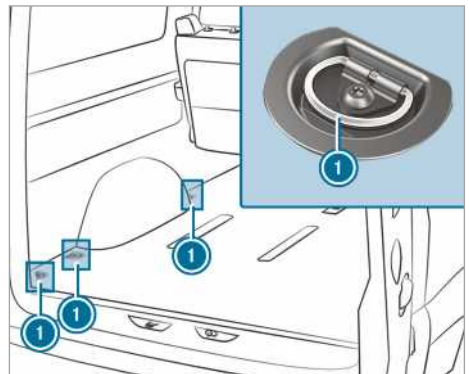

Puntos de amarre (ejemplo del combi)

- 1** Argollas de sujeción

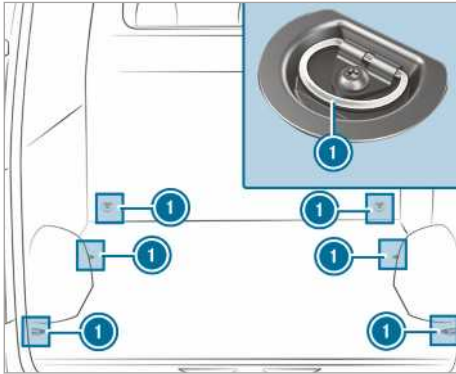

Puntos de amarre (ejemplo de furgonetas sin rieles de carga)

- ① Argollas de sujeción

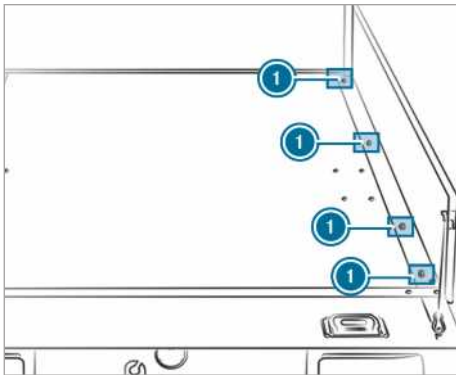

Puntos de amarre (ejemplo de vehículo con caja de carga)

- ① Argollas de sujeción

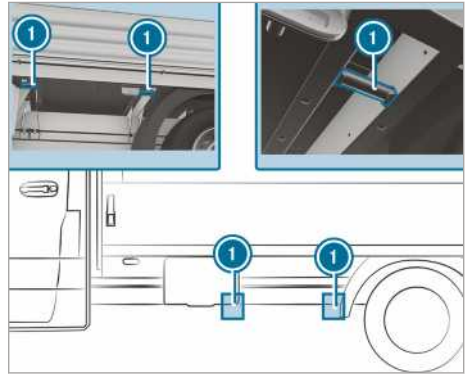

Puntos de amarre (ejemplo de vehículo con caja de carga)

- ① Argollas de sujeción

Si se han desmontado las cartolas de la caja de carga, puede utilizar también los puntos de amarre abajo a la izquierda y derecha en el travesaño. La mercancía suelta, especialmente sobre la superficie de carga de una caja de carga, se puede asegurar con una red de amarre o una cubierta textil homologadas.

Fije la red de amarre o la cubierta textil siempre en todos los puntos de amarre disponibles. Tenga en cuenta para ello que los ganchos de fijación estén asegurados contra una abertura accidental.

Si su vehículo dispone de rieles de carga sobre el suelo, puede colocar las barras de fijación directamente delante y detrás de la mercancía. Las barras de fijación absorben directamente las posibles fuerzas de desplazamiento.

Se recomienda el aseguramiento de la mercancía sobre el piso del espacio de carga mediante trincado bajo solamente con mercancía ligera. Coloque alfombrillas con buenas propiedades antideslizantes (alfombrilla antideslizante) como asistencia para el aseguramiento de la mercancía.

Montar y desmontar las argollas de sujeción

► **Montar:** empujar la argolla de sujeción en el riel de carga mediante una ranura situada lo más cerca posible de la mercancía, hasta que el bloqueo se encastre en la ranura.

ⓘ Si extrae el bloqueo hacia arriba fuera de la ranura, se puede desplazar la argolla de sujeción en el riel de carga. Asegúrese de que el bloqueo esté siempre enclavado en una ranura.

- ▶ Revise el asiento firme de la argolla de sujeción.
- ▶ **Desmontar:** tirar del bloqueo hacia arriba y extraer la argolla de sujeción del riel de carga en dirección del bloqueo a través de una ranura.

Sistemas portaequipajes

Información sobre el soporte sobre el techo

⚠ ADVERTENCIA Peligro de accidente si se sobrepasa la carga sobre el techo máxima

Si carga el techo, así como todos los elementos agregados situados en el exterior o interior, el centro de gravedad del vehículo se eleva y se modifican las propiedades de marcha habituales, así como el comportamiento de frenado y la maniobrabilidad. El vehículo se inclina con más fuerza en las curvas y puede reaccionar más lentamente a los giros del volante.

Si supera la carga máxima sobre el techo, las propiedades de marcha, así como la maniobrabilidad y el comportamiento de frenado, se ven notablemente afectados.

- ▶ Respete siempre la carga máxima sobre el techo y adapte la conducción.

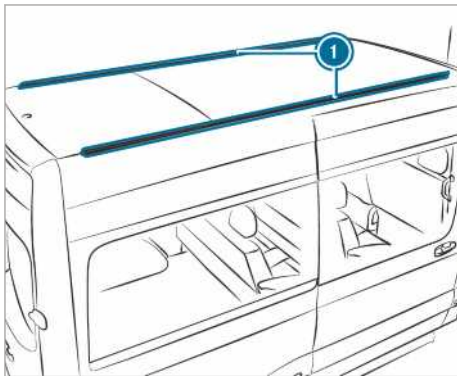

① Rieles de fijación

En el capítulo "Datos técnicos" figura información sobre la carga máxima sobre el techo (→ página 392).

Tenga en cuenta los siguientes puntos para el montaje de soportes sobre el techo:

- apriete bien los tornillos del soporte sobre el techo en las piezas ranuradas provistas, con un par de apriete de 8 Nm – 10 Nm
- una vez apretados, los tornillos no deben estar en contacto con los rieles
- asegúrese de que las piezas ranuradas no se encuentren en la zona de las caperuzas de plástico
- las piezas ranuradas deben tener la sección transversal correcta
- no debe haber suciedad en la zona interior de los rieles de fijación
- vuelva a apretar los tornillos tras recorrer unos 500 km de forma uniforme

Mercedes-Benz le recomienda utilizar solamente soportes sobre el techo verificados y homologados para Mercedes-Benz. Esto contribuirá a evitar daños al vehículo.

Si desea montar los rieles de fijación posteriormente, encargue su montaje en un taller especializado. De lo contrario puede dañar el vehículo.

Si su vehículo está equipado con rieles de fijación en el techo, puede montar soportes sobre el techo en el techo. Para ello existen elementos de fijación especiales (tacos de corredera) como accesorios.

Puede obtener estos elementos de fijación en cualquier punto de servicio Mercedes-Benz.

Soporte para escaleras

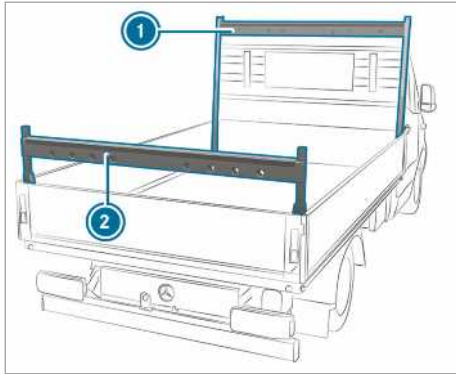

Soporte para escaleras en vehículo con caja de carga (ejemplo)

- ① Soporte para escaleras delantero
- ② Soporte para escaleras trasero

Tenga en cuenta las indicaciones de seguridad importantes del capítulo "Indicaciones sobre la carga" (→ página 82).

Encontrará información sobre la carga máxima del soporte para escaleras en el capítulo "Datos técnicos" (→ página 393).

Uso del sistema de portaequipajes para el techo interior

⚠ ADVERTENCIA Peligro de lesiones por carga suelta

Si asegura o suelta la carga, puede caer dicha carga y lesionar ocupantes del vehículo.

- ▶ No se coloque debajo de la carga cuando la esté asegurando o soltando.

! INDICACIÓN Peligro por daños de las correas y piezas de deslizamiento

Las cargas puntuales demasiado elevadas sobre las correas y las piezas de deslizamiento pueden provocar que dichas correas se rompan o que las piezas de deslizamiento se suelten del riel de soporte.

- ▶ Reparta la carga de modo uniforme. Para ello, tenga en cuenta que el centro de gravedad conjunto de la carga quede lo más centrado posible y situado entre los rieles del techo y entre los rieles de soporte.

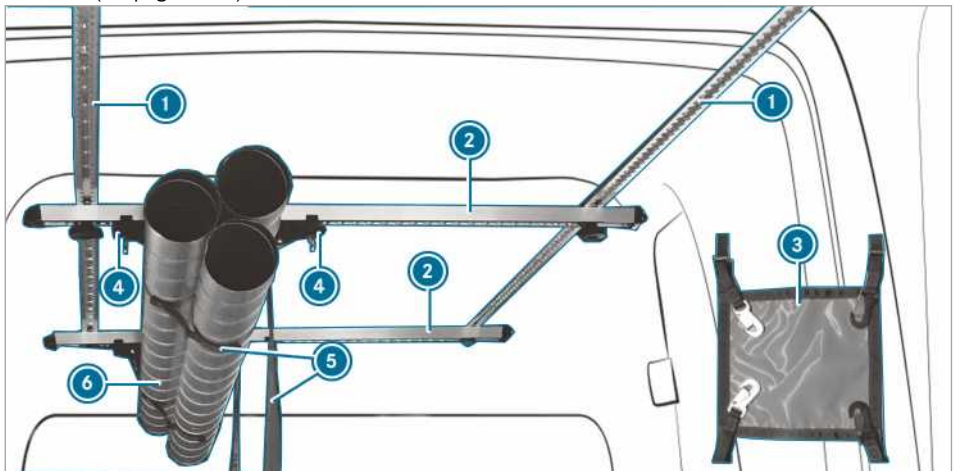

Puede asegurar la carga mediante el sistema de portaequipajes para el techo interior. También es apropiado asegurar la carga larga.

- ① El sistema de portaequipajes para el techo interior puede soportar una carga máxima de 50 kg.

El sistema de portaequipajes para el techo interior consta de:

- Los rieles superiores ① están sujetos al techo del vehículo.

- Los rieles de soporte ② están atornillados en los rieles superiores y pueden desplazarse.
- Un riel de soporte ② está equipado con un par de deslizadores ④. El par de deslizadores ④ puede desplazarse con una correa enganchada ⑤. La carga ⑥ se coloca en la correa ⑤ y se inmoviliza.
- La carga se debe asegurar en el sentido de marcha y en sentido contrario con dos sujeciones con resorte mediante eslinga ③.

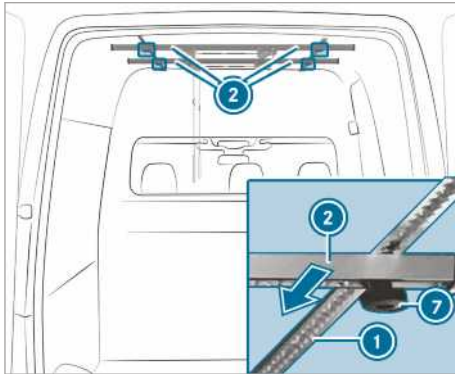

- ▶ **Desplazamiento de los rieles de soporte:** enrosque los tornillos estrellados ⑦ hacia la izquierda hasta que se aflojen un poco.
- ▶ Desplace el riel de soporte ② hasta la posición deseada a lo largo del riel superior ①.
- ▶ Enrosque los tornillos estrellados ⑦ en el sentido de las agujas del reloj.
- ▶ Compruebe que el riel de soporte esté asentado firmemente.

Desplace la pieza deslizante

⚠ ADVERTENCIA Peligro de lesiones por una carga asegurada de forma insuficiente

Si la pieza deslizante del sistema del techo interior no está enclavada correctamente, puede soltarse la carga, caerse y lesionar personas, por ejemplo, al pisar o cargar- y descargar el compartimento de carga.

- ▶ Enclave siempre correctamente la pieza de deslizamiento.

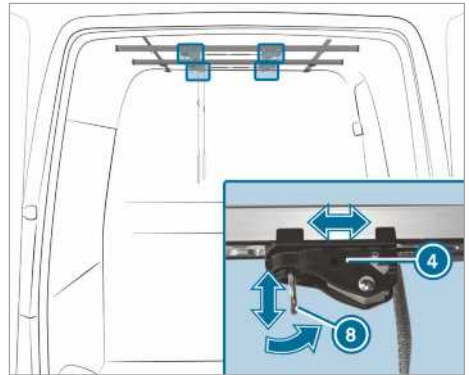

- ⓘ El anillo ⑧ de la pieza deslizante ④ debe estar siempre a un ángulo de 90° respecto al riel de soporte ②, de modo que la pieza deslizante ④ esté enclavada correctamente.

- ▶ **Si el anillo de la pieza deslizante está en ángulo de 90° respecto al riel de soporte:** tire del anillo ⑧ de la pieza deslizante ④ hacia abajo y, simultáneamente, tire de la pieza deslizante ④ hacia la posición deseada.
- ▶ Suelte el anillo ⑧ en la posición deseada.
- ▶ Desplace la pieza deslizante ④ ligeramente hacia el riel de soporte ② hasta que la pieza deslizante ④ se enclave por sí sola.
- ▶ **Si el anillo de la pieza deslizante se encuentra en paralelo al riel de soporte:** desplace la pieza deslizante ④ hacia la posición deseada.
- ▶ Coloque el anillo ⑧ de la pieza deslizante ④ a un ángulo de 90° respecto al riel de soporte ②.
La pieza deslizante ④ se enclava.

Ajuste de la correa

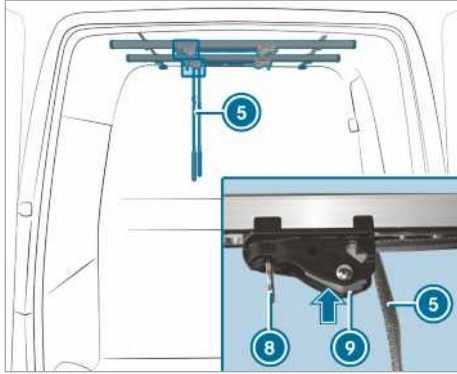

- ▶ Presione el estribo de cierre en la pieza deslizante (9) y manténgalo presionado.
 - ▶ Tire de la correa (5) o suéltela.
 - ▶ Suelte el estribo de cierre de la pieza deslizante (9).
- (i) No se coloque debajo de la carga cuando la esté asegurando o soltando.

Aseguramiento y soltado de la carga

- ▶ **Aseguramiento de la carga:** coloque la carga en las correas de los rieles de soporte.
- ▶ Coloque la carga a ras del panel separador.
- ▶ Inmovilice la correa (5).
- ▶ Compruebe que la carga quede asentada firmemente.
- ▶ **Soltado de la carga:** presione el estribo de cierre en la pieza deslizante (9) y manténgalo presionado.
- ▶ Tire del anillo (8) de la pieza deslizante hacia abajo y, a la vez, aparte la pieza deslizante de la carga.
- ▶ Desabroche la correa (5) vigilando que la carga no se caiga.
- ▶ Retire la carga de las correas.

Montaje de las argollas de sujeción



- ▶ Gire el anillo de la argolla de sujeción (11) en paralelo al eje longitudinal de la argolla de sujeción (12).
- ▶ Sostenga la argolla de sujeción (12) entre el dedo índice y el dedo corazón y coloque el pulgar por el anillo de la argolla de sujeción (11) en el punto de resistencia central.
- ▶ Con el pulgar, presione el pasador de enclavamiento hacia abajo hasta el tope.
- ▶ Presione la argolla de sujeción (12) cerca de la carga a través de la muesca del riel de soporte (2) y desplácela unos 12 mm.
- ▶ Quite el pulgar del punto de resistencia y desplace la argolla de sujeción (12) hasta que quede enclavada.
- ▶ Gire el anillo de la argolla de sujeción (11) horizontalmente al eje longitudinal de la argolla de sujeción (12). La argolla de sujeción (12) está asegurada.

Desmontaje de las argollas de sujeción

- ▶ Gire el anillo de la argolla de sujeción (11) en paralelo al eje longitudinal de la argolla de sujeción (12).
- ▶ Sujete la argolla de sujeción (12) como se describe en el montaje y, con el pulgar, presione hacia abajo el pasador de enclavamiento hasta el tope.
- ▶ Desplace la argolla de sujeción (12) y sáquela, extrayéndola hacia abajo, del riel de soporte (2).

Fijación de la sujeción con resorte mediante eslinga

⚠ ADVERTENCIA Peligro de lesiones por una carga asegurada incorrectamente

Si los ganchos de la sujeción con resorte se fijan en los anillos de la pieza de deslizamiento, pueden soltarse las piezas de desliza-

miento. La carga puede soltarse, caerse y lesionar personas, por ejemplo, al pisar, cargar y descargar el compartimento de carga.

- ▶ Sujete los ganchos de la sujeción con resorte mediante eslinga solo a los anillos de las argollas de anclaje.

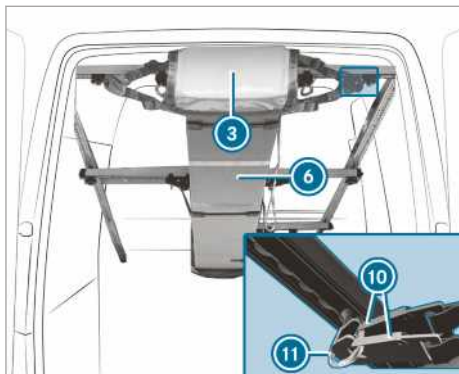

- i Los ganchos de la sujeción con resorte mediante eslinga ③ solo se pueden enganchar en los anillos de las argollas de sujeción ⑪.

- ▶ Compruebe que la carga quede asentada firmemente.

- ▶ **Fijación de la sujeción con resorte mediante eslinga:** tense la sujeción con resorte mediante eslinga ③ en ambos extremos de la carga ⑥ y enganche a cada uno dos ganchos ⑩ de la sujeción con resorte mediante eslinga en los anillos de las argollas de sujeción ⑪.

Carga del pasarruedas

Tenga en cuenta las indicaciones de seguridad importantes del capítulo "Indicaciones sobre la carga" (→ página 82).

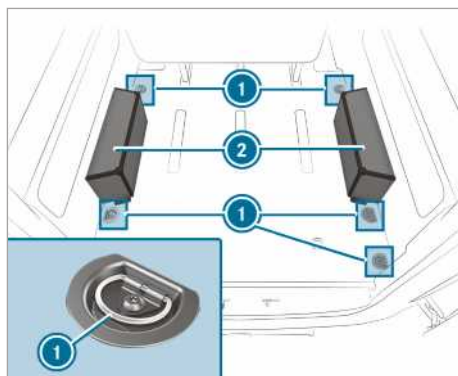

- ▶ Coloque los objetos sobre el pasarruedas ② y amárrelos mediante las argollas de sujeción ① (→ página 296).

- i Un pasarruedas se puede cargar con 150 kg.

Indicador de intervalos de mantenimiento ASSYST PLUS

Funcionamiento del indicador de intervalos de mantenimiento ASSYST PLUS

El indicador de intervalos de mantenimiento ASSYST PLUS le informa en el visualizador del cuadro de instrumentos sobre el tiempo o el recorrido que falta para la próxima fecha de servicio.

Puede ocultar el aviso de servicio pulsando la tecla de retroceso situada en el lado izquierdo del volante.

Obtendrá información actual relativa al mantenimiento de su vehículo en cualquier taller especializado, por ejemplo, en un punto de servicio Mercedes-Benz.

Indicación de la fecha de servicio

Ordenador de a bordo:

↩ Servicio ➡ ASSYST PLUS

Se muestra la siguiente fecha de servicio.

▶ **Salida de la indicación:** pulse la tecla de retroceso en el lado izquierdo del volante.

Tenga también en cuenta los siguientes temas complementarios:

- Manejo del ordenador de a bordo (→ página 199)

Realización regular de trabajos de mantenimiento

! **INDICACIÓN** Desgaste prematuro por el incumplimiento de una fecha de servicio

Los trabajos de mantenimiento no realizados a tiempo o incompletos pueden conllevar un desgaste excesivo y daños en el vehículo.

- ▶ Mantenga siempre los intervalos de servicio prescritos.
- ▶ Encargue la realización de los trabajos de mantenimiento prescritos en un taller especializado.

Medidas de mantenimiento especiales

El intervalo de servicio prescrito está adaptado al funcionamiento normal del vehículo. En condiciones de servicio difíciles o en caso de un esfuerzo mayor del vehículo se deberán realizar trabajos

de mantenimiento con mayor frecuencia de lo obligatorio.

Ejemplos de condiciones de servicio difíciles:

- circulación por ciudad habitual con paradas intermedias frecuentes
- servicio por trayectos cortos principalmente
- uso frecuente en montaña o sobre vías en mal estado
- régimen de ralentí frecuente, largo y continuo
- presencia elevada de polvo y/o servicio frecuente de recirculación de aire

En estas condiciones de servicio u otras similares, encargue la sustitución, por ejemplo, del filtro del habitáculo, del filtro de aire del motor, del aceite del motor y del filtro de aceite con más frecuencia. En caso de un aumento de esfuerzo, se deben comprobar los neumáticos con mayor frecuencia. Encontrará más información en cualquier taller especializado.

Tiempos de inactividad con la batería desembornada

El indicador de intervalos de mantenimiento ASSYST PLUS solo calcula la fecha de servicio con la batería embornada.

▶ Visualice la fecha de servicio en el visualizador del cuadro de instrumentos y anótelas antes de desembornar la batería (→ página 303).

Compartimento del motor

Apertura y cierre del capó

! **ADVERTENCIA** Peligro de accidente por capó desbloqueado durante la marcha

Si el capó está desbloqueado, podría abrirse durante la marcha y limitar la visibilidad.

- ▶ No desbloquee nunca el capó durante la marcha.
- ▶ Asegúrese siempre antes de iniciar la marcha de que el capó esté bloqueado.

! **ADVERTENCIA** Peligro de sufrir quemaduras al abrir el capó

Si abre el capó con el motor sobrecalentado o con un incendio en el compartimento del motor, puede entrar en contacto con gases

calientes u otras fugas de sustancias de servicio.

- ▶ Antes de abrir el capó, deje que el motor sobrecalentado se enfríe.
- ▶ En caso de incendio en el compartimento del motor, mantenga el capó cerrado y avise a los bomberos.

⚠ ADVERTENCIA Peligro de lesiones por piezas móviles

Ciertos componentes situados en el compartimento del motor pueden seguir funcionando o volver a arrancar súbitamente incluso si el encendido está desconectado, por ejemplo, el ventilador del radiador.

Antes de realizar trabajos en el compartimento del motor, tenga en cuenta lo siguiente:

- ▶ Desconecte el encendido.
- ▶ Nunca toque la zona de peligro de los componentes en movimiento, por ejemplo, la zona de giro del ventilador.
- ▶ Quitese las joyas y los relojes.
- ▶ Mantenga las prendas de vestir y el cabello alejados de las piezas móviles.

⚠ ADVERTENCIA Peligro de sufrir lesiones por contacto con componentes bajo tensión

El sistema de encendido y el sistema de inyección de combustible trabajan con alta tensión. Si toca componentes bajo tensión puede recibir una descarga eléctrica.

- ▶ Nunca toque los componentes del sistema de encendido o del sistema de inyección de combustible con el encendido conectado.

Los componentes sometidos a tensión del sistema de inyección de combustible son, por ejemplo, los inyectores.

Los componentes sometidos a tensión del sistema de encendido son, por ejemplo, los siguientes:

- Bobinas de encendido
- Terminal de bujía
- Caja de enchufe de comprobación

⚠ ADVERTENCIA Peligro de sufrir quemaduras por componentes calientes del compartimento del motor

Determinados componentes del compartimento del motor pueden estar muy calientes, porejemplo, el motor, el radiador y las piezas del sistema de escape.

- ▶ Deje que el motor se enfríe y toque solo los componentes descritos a continuación.

Si debe realizar trabajos en el compartimento del motor, toque únicamente los siguientes componentes:

- Capó
- Tapa de cierre de la abertura de llenado de aceite del motor
- Tapa de cierre del depósito de agua de lavado
- Tapa de cierre del depósito de expansión del líquido refrigerante

⚠ ADVERTENCIA Peligro de sufrir lesiones al utilizar el limpiaparabrisas con el capó abierto

Si pone en marcha el limpiaparabrisas con el capó abierto, podría quedar aprisionado en el varillaje de limpiaparabrisas.

- ▶ Desconecte siempre el limpiaparabrisas y el encendido antes de abrir el capó.

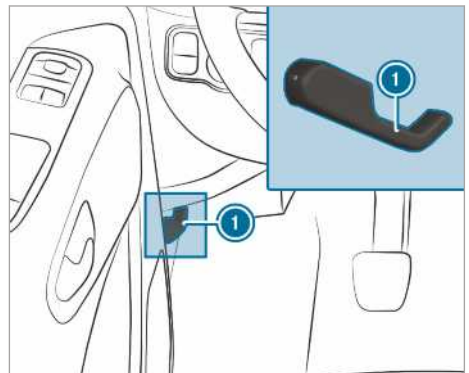

- ▶ Estacione el vehículo sobre una superficie preferentemente plana sin poner en peligro la seguridad vial.
- ▶ Apague el motor.

- ▶ Asegure el vehículo para evitar su desplazamiento.

⚠ ADVERTENCIA Peligro de lesiones al abrir el capó

El capó puede caer bruscamente a la posición final al abrirlo.

Para las personas que se encuentran en la zona de giro del capó existe peligro de sufrir lesiones.

- ▶ Antes de soltar el capó, asegúrese de que el apoyo esté firmemente asentado en el soporte.
- ▶ Abra el capó solo si no hay ninguna persona en la zona de giro.

- ▶ **Apertura:** para desbloquear el capó, tire del asidero ❶.
- ▶ Introduzca los dedos en la rendija y presione hacia arriba el asidero del seguro del capó.
- ▶ Abra el capó del motor y manténgalo abierto.

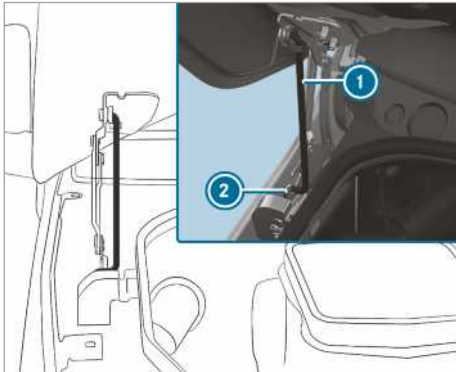

- ▶ Extraiga el apoyo ❶ del soporte del capó y guíelo hacia abajo.
- ▶ Guíe el apoyo hacia abajo introduciéndolo en el soporte ❷.

⚠ ADVERTENCIA Peligro de incendio debido a materiales inflamables en el compartimento del motor o el sistema de escape

Los paños olvidados en el compartimento del motor u otros materiales inflamables pueden inflamarse si están en contacto con piezas calientes del motor o del sistema de escape.

- ▶ Una vez efectuados los trabajos de mantenimiento, asegúrese de que no haya objetos extraños inflamables en el compartimento del motor ni en el sistema de escape.

⚠ ADVERTENCIA Peligro de accidente y de lesiones al abrir y cerrar el capó

El capó puede caer bruscamente a la posición final al abrirlo y al cerrarlo.

Para las personas que se encuentran en la zona de giro del capó existe peligro de sufrir lesiones.

- ▶ Abra o cierre el capó solo si no hay ninguna persona en la zona de giro.

ℹ INDICACIÓN Daños en el capó

Si se presiona el capó con las manos, este puede resultar dañado.

- ▶ Deje caer el capó desde la altura indicada para cerrarlo.

- ▶ **Cierre:** levante ligeramente el capó.
- ▶ Desplace el apoyo ❶ hacia el soporte del capó y enclávelo presionando suavemente.
- ▶ Baje el capó y déjelo caer desde una altura aproximada de 15 cm.
- ▶ Si el capó aún se puede levantar un poco, abra de nuevo el capó y déjelo caer desde unos 20 cm hasta que quede correctamente enclavado.

Aceite del motor

Comprobar el nivel de aceite del motor con el ordenador de a bordo

Requisitos

- El vehículo se encuentra sobre una superficie plana durante la medición.
- El capó no está abierto.
- En función del perfil de conducción, el nivel de aceite se puede indicar una vez transcurridos al menos 30 minutos de marcha y solo con el encendido conectado.

Ordenador de a bordo:

➔ Servicio ➔ Nivel aceite de motor:

Aparecerá uno de los siguientes avisos en el visualizador multifunción:

- ▶ **Nivel aceite de motor Medición en curso:** La medición de nivel de aceite no está disponible todavía. Solicitar de nuevo tras 30 minutos de conducción como máximo.
 - ▶ **Nivel del aceite de motor correcto** y la barra que muestra el nivel de aceite en el visualizador multifunción está en verde y se encuentra entre "mín." y "máx.": el nivel de aceite del motor es correcto.
 - ▶ **Nivel del aceite de motor Calentar el motor:** Accionar el motor a la temperatura de servicio.
 - ▶ **Nivel aceite de motor Para la medición, estacionar el vehículo en posición horizontal:** Estacionar el vehículo en una superficie plana.
 - ▶ **Nivel aceite de motor Rellenar 1,0 l** y la barra para la indicación del nivel de aceite en el visualizador multifunción está en naranja y se sitúa bajo "mín": 1 l Rellenar el motor.
 - ▶ **Nivel del aceite de motor Reducir nivel de aceite** y la barra para la indicación del nivel de aceite en el visualizador multifunción está en naranja y se sitúa sobre "máx": Vaciar el exceso de aceite de motor que se haya rellenado antes. Diríjase a un taller especializado.
 - ▶ **Para visualizar nivel aceite motor: conectar el encendido:** Conectar el encendido para comprobar el nivel de aceite del motor.
 - ▶ **Nivel del aceite de motor El sistema no funciona:** El sensor está defectuoso o no se ha introducido. Diríjase a un taller especializado.
 - ▶ **Nivel del aceite de motor Sistema no disponible temporal.:** Cierre el capó.
- ① Vehículo con información sobre el nivel de aceite frío: tras un largo periodo de inactividad del vehículo se muestra el nivel de aceite automáticamente en el visualizador multifunción. Si no se puede realizar la medición del nivel de aceite del motor, aparece un aviso.

Relleno del aceite del motor

⚠ ADVERTENCIA Peligro de sufrir quemaduras por componentes calientes del compartimento del motor

Determinados componentes del compartimento del motor pueden estar muy calientes, porejemplo, el motor, el radiador y las piezas del sistema de escape.

- ▶ Deje que el motor se enfríe y toque solo los componentes descritos a continuación.

⚠ ADVERTENCIA Peligro de sufrir quemaduras al abrir el capó

Si abre el capó con el motor sobrecalentado o con un incendio en el compartimento del motor, puede entrar en contacto con gases calientes u otras fugas de sustancias de servicio.

- ▶ Antes de abrir el capó, deje que el motor sobrecalentado se enfríe.
- ▶ En caso de incendio en el compartimento del motor, mantenga el capó cerrado y avise a los bomberos.

Si debe realizar trabajos en el compartimento del motor, toque únicamente los siguientes componentes:

- Capó
- Tapa de cierre de la abertura de llenado de aceite del motor
- Tapa de cierre del depósito de agua de lavado
- Tapa de cierre del depósito de expansión del líquido refrigerante

⚠ ADVERTENCIA Peligro de incendio y de sufrir lesiones debido al aceite del motor

Si el aceite del motor entra en contacto con los componentes calientes del compartimento del motor, se puede inflamar.

- ▶ Asegúrese de que no llegue aceite del motor a la abertura de llenado.
- ▶ Antes de poner en marcha el vehículo, deje que se enfríe el motor y limpie detenidamente los componentes que se hayan ensuciado de aceite del motor.

! **INDICACIÓN** Avería del motor debido a un filtro de aceite incorrecto, aceite o aditivos incorrectos

- ▶ No utilice ningún aceite de motor ni ningún filtro de aceite con especificaciones diferentes a las necesarias e indicadas para los intervalos de servicio prescritos.

Mercedes-Benz recomienda utilizar piezas de repuesto y de mantenimiento originales o verificadas.

- ▶ No modifique el aceite del motor ni el filtro de aceite para alcanzar intervalos de cambio más prolongados a los prescritos.
- ▶ No emplee aditivos.
- ▶ Siga las indicaciones del indicador de intervalos de mantenimiento para el cambio de aceite.

! **INDICACIÓN** Daños por aceite del motor añadido en exceso

Un nivel demasiado alto de aceite del motor puede dañar el motor o el catalizador.

- ▶ Encargue que retiren el aceite del motor añadido en exceso en un taller especializado.

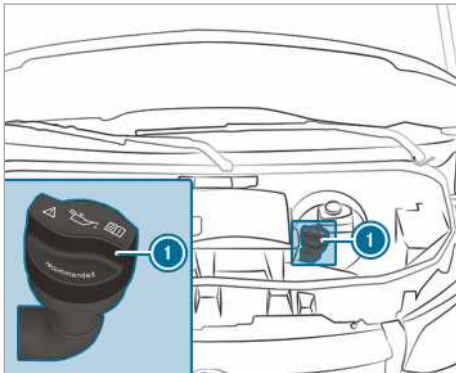

Motor OM651

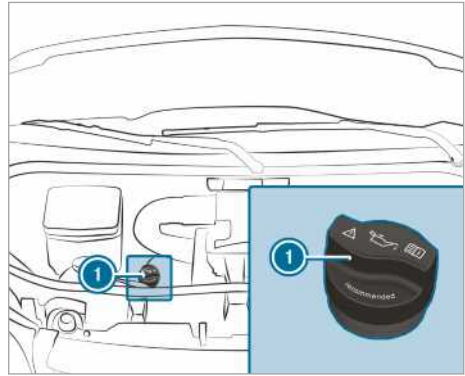

Motor OM642

- ▶ Gire la tapa de cierre ① a la izquierda y extráigala.
- ▶ Rellene el aceite del motor
- ▶ Coloque la tapa de cierre ① y gírela hacia la derecha hasta que se enclave.
- ▶ Vuelva a comprobar el nivel de aceite (→ página 305).

Comprobación del nivel del líquido refrigerante

! **ADVERTENCIA** Peligro de sufrir quemaduras por componentes calientes del compartimento del motor

Determinados componentes del compartimento del motor pueden estar muy calientes, porejemplo, el motor, el radiador y las piezas del sistema de escape.

- ▶ Deje que el motor se enfríe y toque solo los componentes descritos a continuación.

Si debe realizar trabajos en el compartimento del motor, toque únicamente los siguientes componentes:

- Capó
- Tapa de cierre de la abertura de llenado de aceite del motor
- Tapa de cierre del depósito de agua de lavado
- Tapa de cierre del depósito de expansión del líquido refrigerante

⚠ ADVERTENCIA Peligro de sufrir quemaduras al abrir el capó

Si abre el capó con el motor sobrecalentado o con un incendio en el compartimento del motor, puede entrar en contacto con gases calientes u otras fugas de sustancias de servicio.

- ▶ Antes de abrir el capó, deje que el motor sobrecalentado se enfríe.
- ▶ En caso de incendio en el compartimento del motor, mantenga el capó cerrado y avise a los bomberos.

⚠ ADVERTENCIA Peligro de escaldadura a causa de líquido refrigerante caliente

El sistema de refrigeración del motor está sometido a presión, en especial cuando el motor está caliente. Al abrir la tapa de cierre podría salir líquido refrigerante despedido que podría provocarle quemaduras.

- ▶ Antes de abrir la tapa de cierre, deje enfriar el motor.
- ▶ Utilice guantes y gafas protectores al abrirla.
- ▶ Abra despacio la tapa de cierre para dejar que escape la presión.

Deje enfriar el motor y el sistema de refrigeración antes de comprobar el nivel del líquido refrigerante o de rellenar líquido refrigerante.

! INDICACIÓN Daño en la pintura debido al líquido refrigerante

Si el líquido refrigerante llega a las superficies pintadas, la pintura se puede dañar.

- ▶ Añada con cuidado el líquido refrigerante.
- ▶ Retire el líquido refrigerante derramado.

Comprobación del nivel del líquido refrigerante

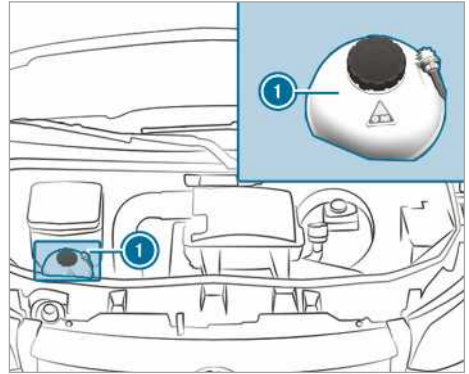

Depósito de expansión del líquido refrigerante (ejemplo)

- ▶ Estacione el vehículo en una superficie plana.
- ▶ Abra el capó (→ página 303).
- ▶ Gire lentamente la tapa de cierre del depósito de expansión del líquido refrigerante ① media vuelta hacia la izquierda y deje que la sobrepresión salga.
- ▶ Desenrosque del todo la tapa de cierre del depósito de expansión del líquido refrigerante ① y retírela.
- ▶ Compruebe el nivel del líquido refrigerante. Si el nivel del líquido refrigerante coincide con la marca "máx" en el depósito de expansión del líquido refrigerante, hay suficiente líquido refrigerante.

Llenado del líquido refrigerante

- ▶ Rellene el líquido refrigerante hasta la marca "máx" del depósito de expansión del líquido refrigerante.

Para evitar daños en el sistema de refrigeración del motor, utilice solo líquido refrigerante autorizado para Mercedes-Benz.

- ▶ Coloque la tapa de cierre del depósito de expansión del líquido refrigerante ① y gírela hacia la derecha para apretarla.
- ▶ Arranque el motor.
- ▶ Después de cinco minutos, apague el motor de nuevo y deje que se enfríe.
- ▶ Compruebe de nuevo el nivel del líquido refrigerante y, de ser necesario, añada líquido refrigerante.

- ⓘ Tenga en cuenta el resto de información sobre el líquido refrigerante (→ página 389).

Llenado del sistema lavaparabrisas

⚠ ADVERTENCIA Peligro de sufrir quemaduras por componentes calientes del compartimento del motor

Determinados componentes del compartimento del motor pueden estar muy calientes, porejemplo, el motor, el radiador y las piezas del sistema de escape.

- ▶ Deje que el motor se enfríe y toque solo los componentes descritos a continuación.

Si debe realizar trabajos en el compartimento del motor, toque únicamente los siguientes componentes:

- Capó
- Tapa de cierre de la abertura de llenado de aceite del motor
- Tapa de cierre del depósito de agua de lavado
- Tapa de cierre del depósito de expansión del líquido refrigerante

⚠ ADVERTENCIA Peligro de sufrir quemaduras al abrir el capó

Si abre el capó con el motor sobrecalentado o con un incendio en el compartimento del motor, puede entrar en contacto con gases calientes u otras fugas de sustancias de servicio.

- ▶ Antes de abrir el capó, deje que el motor sobrecalentado se enfríe.
- ▶ En caso de incendio en el compartimento del motor, mantenga el capó cerrado y avise a los bomberos.

⚠ ADVERTENCIA - Peligro de incendio y de sufrir lesiones por líquido lavacrystales concentrado

El líquido lavacrystales concentrado es muy inflamable. Podría inflamarse si llega a componentes calientes del motor o del sistema de escape.

- ▶ Asegúrese de que no llegue líquido lavacrystales concentrado a la abertura de llenado.

Relleno de agua de lavado

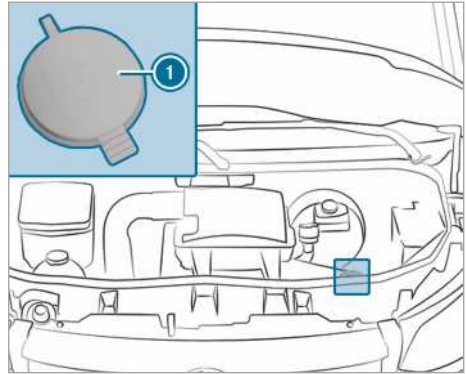

Depósito de agua de lavado (ejemplo)

- ▶ Mezcle previamente en un recipiente el agua de lavado en la relación de mezcla correcta.
- ▶ Estacione el vehículo en una superficie plana y asegúrelo para impedir su desplazamiento (→ página 159).
- ▶ Abra el capó (→ página 303).
- ▶ Tire hacia arriba de la tapa de cierre ❶ del depósito de agua de lavado sujetándolo por la pestaña.
- ▶ Rellene la mezcla de agua de lavado.
- ▶ Presione la tapa de cierre ❶ en la abertura de llenado hasta que quede enclavada de forma audible.
- ▶ Cierre el capó (→ página 303).

- ⓘ Tenga en cuenta la información adicional sobre el líquido lavacrystales (→ página 390)

Limpieza de la válvula de vaciado de agua de la caja de aspiración de aire

⚠ ADVERTENCIA Peligro de lesiones por piezas móviles

Ciertos componentes situados en el compartimento del motor pueden seguir funcionando o volver a arrancar súbitamente incluso si el encendido está desconectado, por ejemplo, el ventilador del radiador.

Antes de realizar trabajos en el compartimento del motor, tenga en cuenta lo siguiente:

- ▶ Desconecte el encendido.

- ▶ Nunca toque la zona de peligro de los componentes en movimiento, por ejemplo, la zona de giro del ventilador.
- ▶ Qúitese las joyas y los relojes.
- ▶ Mantenga las prendas de vestir y el cabello alejados de las piezas móviles.

⚠ ADVERTENCIA Peligro de sufrir quemaduras por componentes calientes del compartimento del motor

Determinados componentes del compartimento del motor pueden estar muy calientes, porejemplo, el motor, el radiador y las piezas del sistema de escape.

- ▶ Deje que el motor se enfríe y toque solo los componentes descritos a continuación.

Si debe realizar trabajos en el compartimento del motor, toque únicamente los siguientes componentes:

- Capó
- Tapa de cierre de la abertura de llenado de aceite del motor
- Tapa de cierre del depósito de agua de lavado
- Tapa de cierre del depósito de expansión del líquido refrigerante

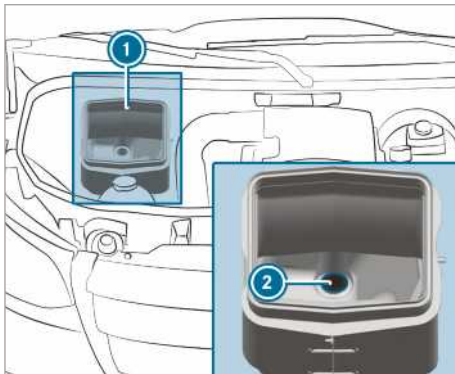

- ▶ Abra el capó(→ página 303).
- ▶ Retire la suciedad de la válvula de vaciado de agua ② de la caja de aspiración de aire ①.

Drenaje del filtro de combustible

⚠ ADVERTENCIA Peligro de incendio y explosión debido al combustible

Los combustibles son muy inflamables.

- ▶ Evite en cualquier caso encender fuego, acercar llamas para iluminar, fumar y la formación de chispas.
- ▶ Antes de repostar, apague el motor y la calefacción adicional, si dispone de ella.

⚠ ADVERTENCIA Peligro de fuego y explosión debido al combustible

Los combustibles son muy inflamables. Hay peligro de fuego y explosión debido al contacto con componentes calientes.

- ▶ Deje enfriar el motor y el sistema de escape.

! **INDICACIÓN** Avería del motor por no drenar el filtro de combustible a tiempo

Vehículo con motor diésel: un drenaje tardío del filtro de combustible puede resultar en una avería del motor.

Si el testigo de control se ilumina, drene de inmediato el filtro de combustible.

🌿 INDICACIÓN MEDIOAMBIENTAL Contaminación medioambiental por desecho no ecológico

- ▶ Deseche la mezcla de agua y combustible de forma ecológica.

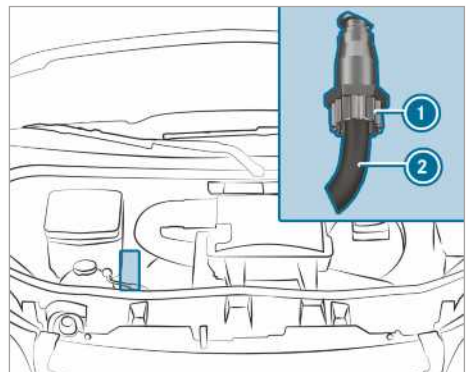

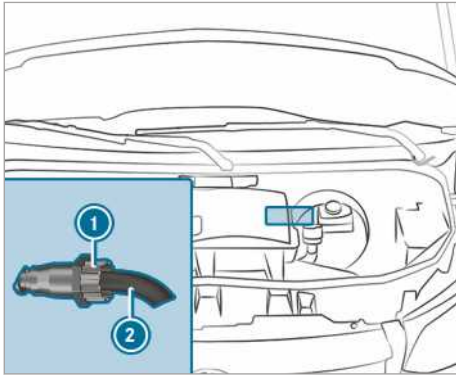

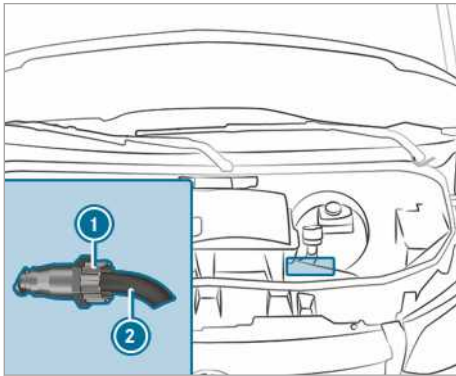

OM651 (tracción delantera)



OM651 (tracción trasera)

- ▶ Detenga el vehículo sin suponer ningún peligro para la seguridad vial y asegúrelo para evitar su desplazamiento.
- ▶ Desconecte la calefacción adicional (→ página 118).
- ▶ Apague el motor.
- ▶ Abra el capó (→ página 303).
- ▶ Coloque un recipiente colector adecuado bajo el tubo flexible de vaciado ②.
- ▶ Conecte el encendido.
- ▶ Afloje el tornillo de vaciado ① hasta que salga la mezcla de agua y combustible por el tubo flexible de vaciado ②.
- ▶ Cierre el tornillo de vaciado ① en cuanto se hayan recogido aproximadamente 0,2 l de la mezcla de agua y combustible. Transcurridos 30 segundos, la bomba de combustible eléctrica detiene automática-

mente la expulsión de la mezcla de agua y combustible.

- ▶ Una vez concluido el drenaje, desconecte el encendido.
- ▶ Deseche de forma ecológica la mezcla de agua y combustible recogida, p. ej. en un taller especializado cualificado.
- ▶ Compruebe que el tornillo de vaciado ① esté bien cerrado. Si el motor está en marcha y el tornillo de vaciado ① está desenroscado, perderá combustible por el tubo flexible de vaciado ②.
- ▶ Cierre el capó (→ página 303).
- ▶  **El testigo de control no se apaga tras el drenaje:** vuelva a drenar el filtro de combustible.
- ▶  **El testigo de control no se apaga tras el segundo drenaje:** acuda a un taller especializado cualificado.

Mercedes-Benz le recomienda que encargue la realización del drenaje del filtro de combustible en un taller especializado cualificado.

Limpeza y cuidado

Indicaciones para el lavado del vehículo en el túnel de lavado

⚠ ADVERTENCIA Peligro de accidente debido a un menor efecto de frenado después del lavado del vehículo

Después de un lavado del vehículo, los frenos tienen un menor efecto de frenado.

- ▶ Después de un lavado del vehículo, frene suavemente el vehículo teniendo en cuenta el tráfico hasta que se restablezca el pleno efecto de frenado.

Preste atención a que el túnel de lavado sea adecuado para el tamaño del vehículo.

Pliegue los retrovisores exteriores antes del lavado de un vehículo en el túnel de lavado y desmonte una antena adicional si fuera necesario. De lo contrario, se podrían dañar los retrovisores exteriores, la antena o el vehículo.

Asegúrese de que, al abandonar el túnel de lavado, los retrovisores exteriores estén totalmente desplegados y, si fuera necesario, que la antena adicional esté de nuevo montada.

Antes de usar un túnel de lavado, preste atención a lo siguiente para evitar daños en su vehículo:

- Las ventanillas laterales y la ventanilla corre-diza están completamente cerradas.
- El ventilador del sistema de ventilación y de la calefacción está desconectado.
- El interruptor del limpiaparabrisas está en posición .

Limpie el vehículo en caso de gran suciedad antes de entrar en el túnel de lavado.

-  Si retira la cera del parabrisas y las escobillas de goma del limpiaparabrisas tras el lavado del vehículo, evita la formación de estrías y reduce el ruido aerodinámico.

Indicaciones para la utilización de un aparato de limpieza a alta presión

▲ ADVERTENCIA Peligro de accidente al usar aparatos de limpieza a alta presión con toberas de chorro redondo

El chorro de agua de una tobera de chorro redondo (fresa para barro) puede provocar daños en los neumáticos o las piezas del tren de rodaje no visibles desde el exterior.

Los componentes dañados de esta forma podrían averiarse de manera inesperada.

- ▶ No utilice aparatos de limpieza a alta presión con toberas de chorro redondo para la limpieza del vehículo.
- ▶ Encargue de inmediato la sustitución de los neumáticos y las piezas del tren de rodaje que hayan resultado dañados.

No utilice en ningún caso un aparato de limpieza a alta presión en el habitáculo. Ya que mediante la cantidad de agua a presión generada por el aparato de limpieza a alta presión y el pulverizador unido a ella podrían dañar el vehículo de forma considerable.

Para evitar daños en su vehículo al utilizar un aparato de limpieza a alta presión preste atención a lo siguiente:

- Mantener respecto al vehículo una distancia mínima de 30 cm con toberas de chorro plano de 25° y fresas para barro o 70 cm con toberas de chorro redondo y tener en cuenta

los datos en las instrucciones de servicio del fabricante del aparato.

- No dirigir el difusor del aparato de limpieza a alta presión directamente a piezas sensibles, tales como neumáticos, ranuras, componentes eléctricos, baterías, fuentes de iluminación y aberturas de ventilación.
- En caso de una cámara de marcha atrás mantener una distancia mínima de 50 cm.

Lavado manual del vehículo

Tenga en cuenta las disposiciones vigentes. Por ejemplo, en determinados países se permite el lavado manual solamente en instalaciones de lavado designadas especialmente para ello. Asegúrese en ese caso de que el lavado manual se efectúa en una instalación especial de lavado de este tipo.

- ▶ Utilizar un producto de limpieza suave como, por ejemplo, champú para automóviles.
- ▶ Lavar el vehículo con agua tibia y una esponja para vehículos suave. No exponer el vehículo a irradiación solar directa.
- ▶ Rociar con cuidado el vehículo con agua y secar con una gamuza. Asegurarse de no dirigir el chorro de agua directamente a la entrada de aire. No dejar el ventilador en marcha.
- ▶ No dejar que el producto de limpieza se seque sobre la pintura.

Elimine minuciosamente al comienzo del invierno y tan pronto como sea posible toda la sedimentación de sal anticongelante.

Indicaciones sobre el mantenimiento de la pintura y la pintura mate

! **INDICACIÓN** Daños en la pintura y corrosión por limpieza insuficiente

Cuando no se elimina por completo y con rapidez la suciedad por excrementos de pájaro o por otros restos, se pueden producir daños en la pintura y la posterior corrosión.

- ▶ Limpie en profundidad lo antes posible la pintura y la pintura mate cuando haya suciedad.

Tenga en cuenta las siguientes indicaciones:

	Indicaciones sobre limpieza y conservación	Prevención de daños en la pintura
Pintura	<ul style="list-style-type: none"> • Restos de insectos: aplique un quitainsectos y, a continuación, límpielo. • Excremento de pájaro: aplique agua y, a continuación, límpielo. • Líquidos refrigerantes, resinas de árboles, aceites, combustibles y grasas: retirar frotando ligeramente con un paño empapado de gasolina de limpieza o para encendedores. • Líquido de frenos: lavar con agua. • Salpicadura de alquitrán: utilice un quitabreas. • Cera: utilice un disolvente para sílica. 	<ul style="list-style-type: none"> • No coloque adhesivos, láminas o similares. • Elimine la suciedad tan pronto como sea posible.
Pintura mate	<ul style="list-style-type: none"> • Utilice solamente los productos de limpieza autorizados por Mercedes-Benz. 	<ul style="list-style-type: none"> • No pula el vehículo ni las llantas de aleación. • En el túnel de lavado, no utilice ningún programa de lavado que cuente con un tratamiento con cera caliente. • No utilice limpiaesmaltes, productos de lijado/pulido ni productos para la conservación del brillo, p. ej., cera. • Realice las reparaciones de pintura únicamente en un taller especializado cualificado.

Indicaciones para la limpieza de piezas del vehículo

⚠ ADVERTENCIA Peligro de aprisionamiento al limpiar el parabrisas con el limpiaparabrisas conectado

Si pone en marcha el limpiaparabrisas mientras está limpiando el parabrisas o las escobillas limpiaparabrisas, podría quedar aprisionado.

- ▶ Desconecte siempre el limpiaparabrisas y el encendido antes de limpiar el parabrisas o las escobillas limpiaparabrisas.

⚠ ADVERTENCIA Peligro de sufrir quemaduras por las salidas de escape y los embellecedores de las salidas de escape

Las salidas de escape y los embellecedores de las salidas de escape pueden estar muy calientes. Podría sufrir quemaduras si toca estas piezas.

- ▶ Tenga siempre especial cuidado en la zona de las salidas de escape y los embellecedores de las salidas de escape y especialmente con respecto a la supervisión de los niños en esta zona.
- ▶ Antes de tocar estas piezas, deje que se enfríen.

Tenga en cuenta las siguientes indicaciones:

	Indicaciones sobre limpieza y conservación	Evitar daños en el vehículo
Ruedas/llantas	Utilice agua y un producto de limpieza para llantas libre de ácido.	<ul style="list-style-type: none"> • No utilice ningún producto de limpieza para llantas que contenga ácido para retirar el polvo de frenado. De lo contrario, podrían dañarse los tornillos de las ruedas y los componentes del sistema de frenos. • Para evitar la corrosión en los discos y los forros de freno, conducir durante unos minutos tras la limpieza y posteriormente detener el vehículo. Los discos y los forros de freno se calientan y se secan.
Cristales	Limpie los cristales desde dentro y fuera con un paño húmedo y un producto de limpieza recomendado para Mercedes-Benz.	Para limpiar la parte interior no utilice paños secos, agentes abrasivos o productos de limpieza que contengan disolventes.
Escobillas limpiaparabrisas	Limpie las escobillas limpiaparabrisas plegables con un paño húmedo.	No limpie las escobillas limpiaparabrisas de forma frecuente.
Alumbrado exterior	Limpie las ventanillas con una esponja húmeda y un producto de limpieza suave como, por ejemplo, champú para automóviles.	Para las lunas de plástico utilice solo productos de limpieza o paños adecuados.
Sensores	Limpie los sensores en el parachoques delantero y trasero y en el revestimiento del radiador con un paño suave y champú para automóviles.	Al utilizar un aparato de limpieza a alta presión, mantenga una distancia mínima de 30 cm.
Cámara de marcha atrás y cámara de 360°	Limpie la lente de la cámara con un paño suave y agua clara.	No utilice aparatos de limpieza a alta presión.
Dispositivo de remolque	<ul style="list-style-type: none"> • Retire la capa de herrumbre de la bola con, por ejemplo, un cepillo metálico. • Retire la suciedad con un paño que no desprenda pelusas. • Tras la limpieza, aceite o engrase ligeramente la rótula. • Tenga en cuenta las indicaciones para la limpieza en las instrucciones de servicio del fabricante del dispositivo de remolque. 	No limpie el cuello de rótula con un aparato de limpieza a alta presión o un disolvente.

	Indicaciones sobre limpieza y conservación	Evitar daños en el vehículo
Puerta corredera	<ul style="list-style-type: none"> • Retire los cuerpos extraños en la zona de las placas de contacto y las puntas de contacto de la puerta corredera. • Limpie las placas de contacto y las puntas de contacto con un producto de limpieza y un paño suave. 	No lubrique o engrase las placas de contacto ni las puntas de contacto.
Peldaños	<ul style="list-style-type: none"> • Limpie los peldaños eléctricos y sus carcassas con un aparato de limpieza a alta presión. • Tras la limpieza, rocíe con spray de silicona las guías laterales. • Limpie los peldaños en el parachoques con un aparato de limpieza a alta presión. 	No utilice ninguna grasa o aceite como lubricante.
Paredes de la caja de carga de aluminio	<ul style="list-style-type: none"> • Cepille las paredes de la caja de carga de aluminio con agua y un detergente neutral o con un ligero contenido de álcalis. 	No utilice ningún agente abrasivo para la limpieza de las paredes de la caja de carga.

Indicaciones para la limpieza del interior del vehículo

⚠ ADVERTENCIA Peligro de sufrir lesiones al soltarse las piezas de plástico tras el uso de productos de limpieza que contienen disolventes

Al utilizar productos de conservación y limpieza que contienen disolventes, la superficie del puesto de conducción podría volverse porosa.

Si se activan los airbags, podrían soltarse las piezas de plástico.

- ▶ No utilice productos de conservación y limpieza que contengan disolventes para efectuar la limpieza del puesto de conducción.

⚠ ADVERTENCIA Peligro de sufrir lesiones o peligro de muerte debido a cinturones de seguridad descoloridos

Los cinturones de seguridad pueden volverse notablemente frágiles al decolorarlos o teñirlos.

Como consecuencia, los cinturones de seguridad podrían romperse o fallar, por ejemplo, en caso de accidente.

- ▶ No decolore o tiña de color nunca los cinturones de seguridad.

⚠ PELIGRO Peligro de muerte por descarga eléctrica

Si limpia la caja de enchufe de 230 V con un paño húmedo puede recibir una descarga eléctrica.

Existe peligro de muerte.

Evite limpiar la zona que rodea la caja de enchufe de 230 V.

Tenga en cuenta las siguientes indicaciones:

	Indicaciones sobre limpieza y conservación	Evitar daños en el vehículo
Cinturones de seguridad	Efectúe la limpieza con agua tibia y una solución jabonosa.	<ul style="list-style-type: none"> No utilice ningún producto de limpieza químico. No seque el cinturón de seguridad mediante calentamiento por encima de 80 °C o con irradiación solar directa.
Visualizador	Limpie cuidadosamente la superficie con un paño de microfibras y un producto de limpieza para pantallas LCD/TFT.	<ul style="list-style-type: none"> Desconecte y deje enfriar el visualizador. No utilice ningún otro producto.
Revestimiento de plástico	<ul style="list-style-type: none"> Efectúe la limpieza con un paño de microfibras húmedo. En caso de suciedad extrema: utilice un producto de limpieza recomendado para Mercedes-Benz. 	<ul style="list-style-type: none"> No coloque adhesivos, láminas o similares. No deje que entre en contacto con cosméticos, repelentes de insectos ni cremas solares.
Piezas embelecadoras de madera/elementos de adorno	<ul style="list-style-type: none"> Efectúe la limpieza con un paño de microfibras. Efecto lacado brillante en negro: efectúe la limpieza con un paño húmedo y una solución jabonosa. En caso de suciedad extrema: utilice un producto de limpieza recomendado para Mercedes-Benz . 	No utilice productos de limpieza que contengan disolventes, pulimentos o cera.
Revestimiento interior del techo	Efectúe la limpieza con un cepillo suave o un champú en seco.	
Tapizados de tela para asiento	<p>Aspire la suciedad como, por ejemplo, migas o polvo y a continuación limpie el tapizado del asiento por completo con un paño de microfibras húmedo y agua jabonosa al 1 %. No realice ninguna limpieza puntual.</p> <p>Utilice productos de limpieza y conservación recomendados para Mercedes-Benz .</p>	No utilice ningún detergente ni productos de conservación que contengan aceites.
Tapizados de cuero sintético para asiento	<p>Aspire la suciedad como, por ejemplo, migas o polvo y a continuación limpie el tapizado del asiento por completo con un paño de algodón y agua jabonosa al 1 %. No realice ninguna limpieza puntual.</p> <p>Utilice productos de limpieza y conservación recomendados para Mercedes-Benz .</p>	<p>No utilice paños de microfibras.</p> <p>No utilice ningún detergente ni productos de conservación que contengan aceites.</p>

	Indicaciones sobre limpieza y conservación	Evitar daños en el vehículo
Tapizados de cuero para asiento	Aspire la suciedad como, por ejemplo, migas o polvo y a continuación limpie los tapizados regularmente con un paño de algodón húmedo. En caso de suciedad extrema: utilice un conservante para cuero para el tratamiento posterior recomendado para Mercedes-Benz .	No utilice paños de microfibras. No utilice ningún detergente ni productos de conservación que contengan aceites.
Volante y palanca de cambios o selectora	Efectúe la limpieza con un paño húmedo.	
Pedales y alfombrillas	Efectúe la limpieza con un paño húmedo.	No utilice ningún detergente ni productos de conservación.
Habitáculo	Efectúe la limpieza con un paño húmedo.	<ul style="list-style-type: none"> • No utilice aparatos de limpieza a alta presión. • Tras la limpieza, seque completamente el habitáculo. • No permita que entre líquido en los intersticios o cavidades.
Cortinas	Las cortinas solo deben lavarse en seco.	No lave las cortinas.

Emergencia

Extracción del chaleco reflectante

El chaleco reflectante está en el compartimento portaobjetos de la puerta del conductor.

- ▶ Saque el chaleco reflectante del compartimento portaobjetos.
- ① Los chalecos reflectantes también se pueden guardar en los compartimentos portaobjetos de las puertas traseras y de la puerta del acompañante.

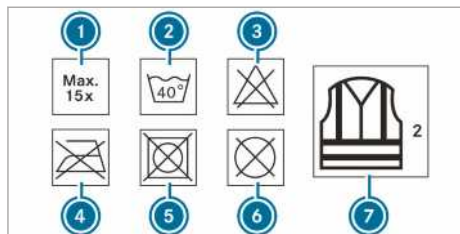

- ① Número máximo de lavados
- ② Temperatura máxima de lavado
- ③ No usar lejía
- ④ No planchar
- ⑤ No usar tendedor secador
- ⑥ No lavar en seco
- ⑦ Este chaleco corresponde a la categoría 2

Solo se cumplen los requisitos establecidos por la norma legal si el chaleco reflectante tiene la talla adecuada y está cerrado completamente.

Renovación del chaleco reflectante:

- por daños o suciedad incrustada en las tiras reflectantes
- por superar el número máximo de lavados
- por pérdida de la propiedad reflectante

Triángulo de preseñalización

Extracción del triángulo de preseñalización

El triángulo de preseñalización está en el compartimento portaobjetos de la puerta del acompañante.

- ▶ Saque el triángulo de preseñalización del compartimento portaobjetos.

Colocación del triángulo de preseñalización

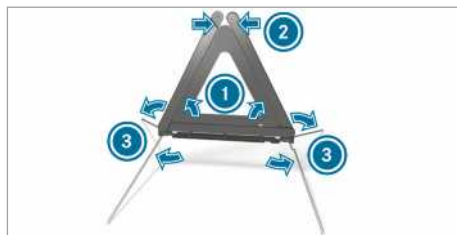

- ▶ Gire los reflectores laterales ① hacia arriba para formar un triángulo y fíjelos con el botón de presión superior ②.
- ▶ Abra los pies verticales ③ hacia abajo girándolos hacia los lados.

Extracción de la bolsa botiquín

La bolsa botiquín se encuentra en el compartimento portaobjetos de la puerta del acompañante.

- ▶ Saque la bolsa botiquín del compartimento portaobjetos.

Extracción del testigo luminoso de advertencia

El testigo luminoso de advertencia se encuentra en compartimento portaobjetos de la puerta del acompañante.

- ▶ Extraiga el testigo luminoso de advertencia del compartimento portaobjetos.

Extracción y almacenamiento del extintor

- ⚠ **ADVERTENCIA** Peligro de accidente debido a la fijación incorrecta del extintor en el espacio reposapiés del conductor

Si hay un extintor en el espacio reposapiés del conductor, es posible que el recorrido del pedal sea limitado o que un pedal se quede bloqueado al pisarlo a fondo.

Esto pone en peligro la seguridad vial y de funcionamiento del vehículo.

Además, el extintor puede desplazarse en el espacio reposapiés del conductor y provocar lesiones al conductor o a otros ocupantes del vehículo.

- ▶ Durante la marcha, siempre deje y fije el extintor en el soporte de forma correcta.
- ▶ No extraiga el extintor durante la marcha.

Extracción

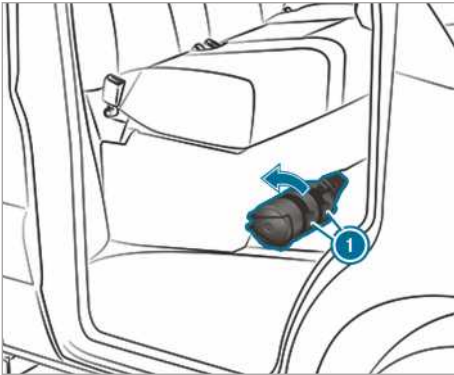

- ▶ Tire hacia arriba de las pestañas del soporte del extintor ①.
- ▶ Extraiga el extintor.

Fijación de la carga

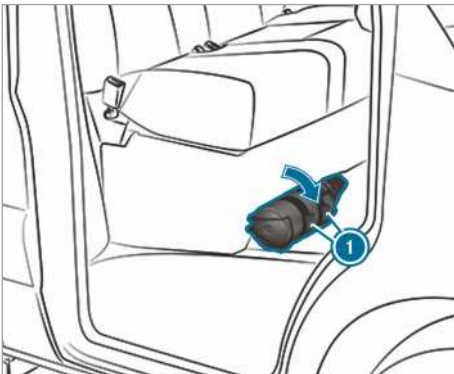

- ▶ Guarde el extintor.
 - ▶ Tire hacia abajo de las pestañas del soporte del extintor ①.
- ① En los vehículos con la dirección a la derecha, el extintor se encuentra en el asiento del acompañante, en el lado izquierdo, visto en el sentido de la marcha.

Sistema de llamada de emergencia Mercedes-Benz

Información sobre el sistema de llamada de emergencia Mercedes-Benz

El sistema de llamada de emergencia Mercedes-Benz solo funciona en zonas donde exista una cobertura de radiotelefonía móvil del contratista. Si la cobertura de red del contratista es insuficiente, es posible que no pueda efectuar ninguna llamada de emergencia.

El encendido debe estar conectado para la llamada de emergencia automática.

- ① El sistema de llamada de emergencia Mercedes-Benz está activado de fábrica. El uso del sistema de llamada de emergencia Mercedes-Benz es gratuito.

Sinopsis del sistema de llamada de emergencia Mercedes-Benz

El sistema de llamada de emergencia Mercedes-Benz puede ayudar a reducir de forma decisiva el intervalo de tiempo transcurrido entre el momento del accidente y la llegada del equipo de salvamento al lugar del siniestro. Además, ayuda en la determinación de la posición de un accidente producido en un lugar difícilmente accesible.

Puede realizar la llamada de emergencia automáticamente (→ página 320).

También tiene la posibilidad de realizar manualmente la llamada de emergencia (→ página 320). Establezca la llamada de emergencia solamente en el caso de que usted u otras personas precisen medidas de salvamento, y no, por ejemplo, en caso de avería o situaciones similares.

Indicación en el visualizador de medios

SOS NOT READY: el encendido no está conectado o se ha producido una avería en el sistema de llamada de emergencia.

Esto no indica necesariamente un fallo total del sistema de llamada de emergencia. Se pueden emitir llamadas de emergencia a pesar de ello.

La indicación hace referencia exclusivamente al vehículo y no considera la disponibilidad de redes de telefonía móvil y de la central de llamadas de emergencia de Mercedes-Benz.

Reconocerá que el sistema de llamada de emergencia está operativo por que la indicación **SOS NOT READY** se apaga tras conectar el encendido.

Durante una llamada de emergencia activa, en el visualizador se muestra .

Puede consultar la disponibilidad regional del sistema de llamada de emergencia Mercedes-Benz en: http://www.mercedes-benz.com/connect_ecall.

- i** Si no hay una llamada de emergencia disponible debido a un problema técnico en el vehículo, se muestra el aviso correspondiente en el visualizador multifunción del cuadro de instrumentos.

Activación de una llamada de emergencia Mercedes-Benz automática

Requisitos

- El encendido está conectado.
- La batería de arranque tiene carga suficiente.

El sistema de llamada de emergencia Mercedes-Benz activa automáticamente una llamada de emergencia tras la activación de sistemas de retención como el airbag o el pretensor de cinturón después de un accidente.

La llamada de emergencia se ha activado:

- Se establece una comunicación hablada con la central de llamadas de emergencia de Mercedes-Benz.
- Se transmite un mensaje con los datos del accidente a la central de llamadas de emergencia de Mercedes-Benz.

La central de llamadas de emergencia de Mercedes-Benz puede transmitir dichos datos a una central de llamadas de emergencia pública.

- Bajo determinadas condiciones, adicionalmente se envían datos por el canal de voz a la central de llamadas de emergencia de Mercedes-Benz.

De este modo, es posible adoptar rápidamente medidas de salvamento, rescate o remolcado por parte de un punto de servicio Mercedes-Benz.

La tecla SOS de la unidad de mando en el techo parpadea de forma continua hasta que la llamada de emergencia finaliza.

La llamada de emergencia automática no se puede finalizar inmediatamente.

Si el sistema de llamada de emergencia Mercedes-Benz no puede establecer una llamada de emergencia con la central de llamadas de

emergencia de Mercedes-Benz, la llamada de emergencia se transmitirá automáticamente a la central de llamadas de emergencia pública.

En caso de no poder efectuar la transmisión automática a la central de llamadas de emergencia pública, se muestra un aviso correspondiente en el visualizador.

- ▶ Marque el número de llamada de emergencia **112** con su teléfono móvil.

Si una llamada de emergencia se ha activado:

- Si el estado del tráfico lo permite, permanecerá en el vehículo hasta que se establezca la comunicación hablada con el operador de servicios telemáticos de la central de llamadas de emergencia.
- En función del registro del accidente, el operador de servicios telemáticos decidirá si es necesaria la intervención del equipo de salvamento y/o la policía en el lugar del accidente.
- Si no hay contestación por parte de ningún ocupante del vehículo, se envía inmediatamente una ambulancia hacia el vehículo.

Activación de una llamada de emergencia Mercedes-Benz manual

- ▶ **Mediante la tecla SOS de la unidad de mando en el techo:** pulse la tecla SOS durante un segundo como mínimo.

- ▶ **Mediante el mando fónico:** utilice el comando de voz "Llama a la central de emergencias de Mercedes" del LINGUATRONIC (→ página 212).

La llamada de emergencia se ha activado:

- Se establece una comunicación hablada con la central de llamadas de emergencia de Mercedes-Benz.
- Se transmite un mensaje con los datos del accidente a la central de llamadas de emergencia de Mercedes-Benz.

La central de llamadas de emergencia de Mercedes-Benz puede transmitir dichos datos a una central de llamadas de emergencia pública.

- Si el estado del tráfico lo permite, permanecerá en el vehículo hasta que se establezca la comunicación hablada con el operador de servicios telemáticos de la central de llamadas de emergencia.

- En función del registro del accidente, el operador de servicios telemáticos decidirá si es necesaria la intervención del equipo de salvamento y/o la policía en el lugar del accidente.
- Si se dan determinadas condiciones, adicionalmente se envían datos por el canal de voz a la central de llamadas de emergencia de Mercedes-Benz.

De este modo, es posible adoptar rápidamente medidas de salvamento, rescate o remolcado por parte de un punto de servicio Mercedes-Benz.

Si el sistema de llamada de emergencia Mercedes-Benz no puede establecer una llamada de emergencia con la central de llamadas de emergencia de Mercedes-Benz, la llamada de emergencia se transmitirá automáticamente a la central de llamadas de emergencia pública.

En caso de no poder efectuar la transmisión automática a la central de llamadas de emergencia pública, se muestra un aviso correspondiente en el visualizador de medios.

- ▶ Marque el número de llamada de emergencia **112** con su teléfono móvil.

Finalización de una llamada de emergencia Mercedes-Benz realizada por equivocación

- ▶ Seleccione  en el volante multifunción.

Transmisión de datos del Mercedes-Benz sistema de llamada de emergencia

Al realizar una llamada de emergencia manual o automática, así como al llamar al número de emergencia **112**, los datos se transfieren a la central de llamadas de emergencia de Mercedes-Benz, o bien a la central pública de llamadas de emergencia.

Se transmiten los siguientes datos:

- Datos de localización GPS del vehículo
- Datos de localización GPS de la ruta (unos 100 m antes del lugar del siniestro)
- Sentido de la marcha
- Número de identificación del vehículo
- Tipo de propulsión del vehículo
- Número estimado de personas en el vehículo
- Mercedes PRO connect disponible o no
- Llamada de emergencia automática o manual
- Momento en el que se ha producido el accidente

- Ajuste del idioma en el sistema multimedia

Para aclarar las circunstancias del accidente, hasta una hora después de haberse activado la llamada de emergencia se pueden tomar las siguientes medidas:

- Se puede solicitar la posición actual del vehículo.
- Se puede establecer una comunicación hablada con los ocupantes.

i Para Rusia: hasta dos horas después de establecer una llamada de emergencia, no se pueden utilizar diferentes funciones, por ejemplo, la recepción de información de tráfico.

Función de autodiagnóstico del sistema de llamada de emergencia (Rusia)



Su vehículo comprueba la operatividad del sistema de llamada de emergencia cada vez que conecta el encendido. En caso de fallo del sistema, se le informará mediante un mensaje de texto en el cuadro de instrumentos y la indicación **SOS NOT READY** en rojo en el visualizador de medios.

Asegúrese de que la indicación en rojo **SOS NOT READY** de la esquina superior derecha del visualizador de medios se apaga antes de 30 segundos después de conectar el encendido. Esto significa que el sistema de llamada de emergencia ha superado el diagnóstico. Encienda el visualizador de medios en caso necesario si lo había apagado anteriormente.

Inicio/detención del modo de test ERA-GLO-NASS (Rusia)

Requisitos

- La batería de arranque tiene carga suficiente.
- El encendido está conectado.
- El vehículo está parado desde hace un minuto como mínimo.

▶ **Inicio del modo de test:** pulse la tecla  del volante multifunción o la tecla  de la unidad de mando en el techo durante al menos cinco segundos.

El modo de test se inicia y finaliza automáticamente una vez se ha efectuado el test fónico.

▶ **Detención manual del modo de test:** apague el encendido o pulse la tecla  de la

unidad de mando en el techo durante al menos cinco segundos.
El modo de test se detiene.

Neumático defectuoso

Indicaciones en caso de neumático defectuoso

▲ ADVERTENCIA Peligro de accidente por neumáticos sin presión

Un neumático sin presión perjudica fuertemente las características de conducción, así como el comportamiento de la dirección y el frenado del vehículo.

- ▶ No se desplace con un neumático sin presión.
- ▶ Cambiar el neumático sin presión por la rueda de repuesto o avisar a un taller especializado cualificado.

Según cada equipamiento del vehículo, en caso de neumático defectuoso tiene las siguientes posibilidades:

- **Vehículos con Mercedes PRO connect:** en caso de avería puede realizar una llamada por avería pulsando el botón correspondiente en la unidad de mando del techo (→ página 218).
- **Todos los vehículos:** cambie el neumático (→ página 366).

Batería

Indicaciones sobre la batería de 12 V

▲ ADVERTENCIA Peligro de accidente debido a trabajos inapropiados en la batería

Los trabajos realizados de forma incorrecta en la batería pueden, porejemplo, causar un cortocircuito. Esto puede llevar a limitaciones funcionales de sistemas relevantes para la seguridad como, porejemplo, el sistema de alumbrado, el sistema ABS (sistema antibloqueo de frenos) o el sistema ESP® (programa electrónico de estabilidad). La seguridad de funcionamiento de su vehículo podría verse limitada.

Puede perder el control sobre su vehículo en las siguientes situaciones:

- al frenar
 - al realizar movimientos bruscos con el volante y/o circular a una velocidad inadecuada
- ▶ En caso de cortocircuito o casos similares, póngase en contacto inmediatamente con un taller especializado.
- ▶ No prosiga la marcha.
- ▶ Encargue siempre la realización de los trabajos en la batería en un taller especializado.

- Información adicional sobre el sistema ABS (→ página 166)
- Información adicional sobre el sistema ESP® (→ página 167)

Mercedes-Benz le recomienda encargar la sustitución de la batería de 12 V en un taller especializado, porejemplo, un punto de servicio Mercedes-Benz.

En el caso de que desee sustituir la batería usted mismo, tenga en cuenta las siguientes indicaciones:

- Sustituya la batería averiada únicamente por una batería que cumpla los requisitos específicos del vehículo.
- Utilice las piezas adosadas, porejemplo, el tubo flexible de purga de aire, la pieza acodada o la cubierta del polo de la batería que va a sustituir.
- Asegúrese de que el tubo flexible de purga de aire esté siempre conectado en la abertura original del lado de la batería.
Monte los tapones de cierre disponibles o suministrados.
De lo contrario, pueden salir gases o ácido de la batería.
- Asegúrese de que las piezas adosadas vuelvan a quedar conectadas correctamente.

Por motivos de seguridad, Mercedes-Benz le recomienda utilizar exclusivamente baterías probadas y homologadas especialmente para su vehículo por Mercedes-Benz. Estas baterías ofrecen una protección elevada contra el derrame para que los ocupantes del vehículo no sufran lesiones al dañarse la batería en caso de accidente.

⚠ ADVERTENCIA Peligro de explosión por carga electrostática

La carga electrostática puede provocar la formación de chispas y, con ello, la deflagración de la mezcla de gas altamente explosiva de una batería.

- ▶ Para eliminar la carga electrostática, toque la carrocería metálica antes de tocar la batería.

La mezcla de gas explosiva se genera al cargar la batería así como durante la ayuda al arranque.

⚠ ADVERTENCIA Peligro de causticación por el ácido de la batería

El ácido de la batería es corrosivo.

- ▶ Evite el contacto con la piel, los ojos o la ropa.
- ▶ No se incline sobre la batería.
- ▶ No inhale los gases de la batería.
- ▶ Mantenga a los niños alejados de la batería.
- ▶ Aclare inmediatamente el ácido de la batería con abundante agua limpia y acuda a un médico de inmediato.

🔥 INDICACIÓN ECOLÓGICA Daños ecológicos por el desecho incorrecto de las pilas

Las pilas contienen sustancias nocivas. Está prohibido por ley eliminarlas junto con la basura doméstica.



Deseche las pilas de forma ecológica. Entregue las pilas descargadas en un taller especializado o en un punto de recogida para pilas usadas.

Si se debe embornar la batería de 12 V, diríjase a un taller especializado.

Tenga en cuenta las indicaciones de seguridad y las medidas de protección al manipular baterías.



Peligro de explosión



Está prohibido encender fuego, acercar llamas para iluminar y fumar al manipular la batería. Evite la formación de chispas.



El electrolito o el ácido de la batería es corrosivo. Evite su contacto con la piel, los ojos o la ropa. Utilice ropa de protección adecuada, especialmente guantes, delantal y mascarilla. Enjuague inmediatamente las salpicaduras de electrolito o ácido con agua limpia. Acuda al médico en caso necesario.



Utilice gafas protectoras.



Mantenga alejados a los niños.



Tenga en cuenta lo indicado en las Instrucciones de servicio.

Si no utiliza el vehículo durante un espacio de tiempo prolongado o si lo utiliza regularmente para trayectos cortos:

- Conecte la batería a un cargador recomendado por Mercedes-Benz.
- Diríjase a un taller especializado para desembornar la batería.

Ayuda al arranque y carga de la batería de 12 V

- ▶ Para la carga de la batería y la ayuda al arranque utilice siempre el punto de conexión para arranque mediante alimentación externa en el compartimento del motor.

! INDICACIÓN Daño de la batería debido a sobretensión

Al cargar con cargadores sin limitación de tensión de carga, la batería o los sistemas electrónicos del vehículo pueden resultar dañados.

- ▶ Utilice solamente cargadores con una tensión de carga máxima de 14,8 V.

▲ ADVERTENCIA Peligro de explosión por inflamación de gas hidrógeno

La batería genera gas hidrógeno durante el proceso de carga. Si causa un cortocircuito o si se produce una formación de chispas, el gas hidrógeno se podría inflamar.

- ▶ Asegúrese de que el borne positivo de una batería conectada no entre en contacto con piezas del vehículo.
- ▶ Nunca coloque objetos metálicos o herramientas sobre una batería.
- ▶ Al embornar y desembornar la batería siga sin falta el orden descrito de los bornes de la batería.
- ▶ Durante la ayuda al arranque, asegúrese siempre de conectar únicamente los polos de batería de idéntica polaridad.
- ▶ Durante la ayuda al arranque, siga sin falta el orden descrito para embornar y desembornar el cable para arranque mediante alimentación externa.
- ▶ No emborne o desemborne los bornes de la batería con el motor en marcha.

▲ ADVERTENCIA Peligro de explosión durante el proceso de carga y la ayuda al arranque

Durante el proceso de carga y la ayuda al arranque, la batería puede dejar escapar una mezcla explosiva de gas.

- ▶ Evite encender fuego, dejar las luces desprotegidas, la formación de chispas y fumar.
- ▶ Asegúrese durante el proceso de carga y la ayuda al arranque de que haya una ventilación suficiente.
- ▶ No se incline sobre la batería.

▲ ADVERTENCIA Peligro de explosión si la batería está congelada

Una batería descargada se puede congelar ya a temperaturas cercanas al punto de congelación.

Si realiza entonces la ayuda al arranque o carga la batería, podría dejar escapar gas.

- ▶ Deje siempre descongelar una batería congelada antes de efectuar la carga o de la ayuda al arranque.

Si los testigos luminosos de advertencia/testigos de control del cuadro de instrumentos no se iluminan a temperaturas cercanas o por debajo del punto de congelación, es muy posible que la batería descargada esté congelada.

Tenga en cuenta en este caso los siguientes puntos:

- No efectúe la ayuda al arranque ni cargue la batería.
- La congelación y posterior descongelación de una batería puede reducir drásticamente su vida útil.
- El comportamiento de arranque podría empeorar, en especial a temperaturas bajas.
- Se recomienda comprobar el estado de una batería descongelada en un taller especializado.

! **INDICACIÓN** Daños por varios intentos de arranque o intentos prolongados

Si realiza varios intentos de arranque o intentos prolongados, el combustible sin quemar puede dañar el catalizador.

- ▶ Evite realizar varios intentos de arranque o intentos prolongados.

Tenga en cuenta los siguientes puntos al realizar la ayuda al arranque y al cargar la batería:

- Utilice exclusivamente cables para arranque mediante alimentación externa/cables de carga no dañados, de suficiente sección y con pinzas de batería aisladas.
- Las partes no aisladas de las pinzas de batería no deben estar en contacto con otras piezas de metal mientras los cables para arranque mediante alimentación externa/cables de carga estén conectados con la batería/el punto de conexión para arranque mediante alimentación externa.
- Los cables para arranque mediante alimentación externa/cables de carga no pueden estar en contacto con ninguna pieza que pueda moverse con el motor en marcha.
- Asegúrese siempre de que ni usted ni la batería tengan carga electrostática.
- Evite en cualquier caso encender fuego y acercar llamas para iluminar.

- No se incline sobre la batería.
- **Al cargar:** utilice solamente cargadores verificados y autorizados para Mercedes-Benz y lea las Instrucciones de servicio del cargador antes de cargar la batería.

Adicionalmente, al efectuar la ayuda al arranque tenga en cuenta los siguientes puntos:

- Efectúe la ayuda al arranque solo con una batería de 12 V de tensión nominal.
- Los vehículos no pueden estar en contacto.

- ▶ **Vehículo con interruptor principal de la batería:** compruebe que el interruptor principal de la batería esté conectado (→ página 138).
- ▶ Asegure el vehículo con el freno de estacionamiento.
- ▶ **Vehículos con cambio automático:** acople la posición **P** del cambio.
- ▶ **Vehículos con cambio manual:** acople el ralentí.
- ▶ Desconecte el encendido y todos los consumidores eléctricos.
- ▶ Abra el capó (→ página 303).

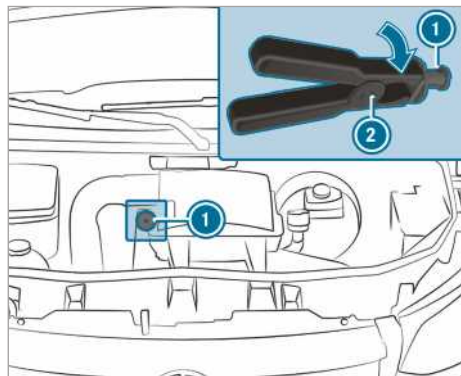

Punto de conexión para arranque mediante alimentación externa (ejemplo)

- ▶ **i Vehículos con dirección a la derecha:** los puntos de conexión para arranque mediante alimentación externa pueden encontrarse en el lado opuesto.
- ▶ Retire la cubierta del contacto positivo de la batería ajena.
- ▶ Conecte en primer lugar el borne del polo positivo del cable para arranque mediante ali-

mentación externa/cable de carga al contacto positivo de la batería ajena.

- ▶ Desplace hacia atrás la tapa protectora roja del punto de conexión para arranque mediante alimentación externa (1) girándola una vuelta hacia la derecha con el borne del polo positivo (2) del cable para arranque mediante alimentación externa.
- ▶ Conecte el borne del polo positivo al contacto positivo del punto de conexión para arranque mediante alimentación externa (1).
- ▶ **Durante la ayuda al arranque:** ponga en marcha el motor del otro vehículo al número de revoluciones de ralentí.
- ▶ Conecte el polo negativo de la batería ajena y el punto de masa de su vehículo con el cable para arranque mediante alimentación externa/cable de carga. Comience por la batería ajena.
- ▶ **Durante la ayuda al arranque:** arranque el motor de su vehículo.
- ▶ **Durante la carga:** inicie el proceso de carga.
- ▶ **Durante la ayuda al arranque:** deje los motores en marcha durante unos minutos.
- ▶ **Durante la ayuda al arranque:** antes de desembornar el cable para arranque mediante alimentación externa, conecte un consumidor eléctrico de su vehículo, por ejemplo, la calefacción de la luneta trasera o el alumbrado.

Cuando el proceso de ayuda al arranque/proceso de carga haya finalizado:

- ▶ Desconecte el cable para arranque mediante alimentación externa/cable de carga primero del punto de masa y el polo negativo de la batería ajena y, a continuación, del contacto positivo del punto de conexión para el arranque mediante alimentación externa (1) y del polo positivo de la batería ajena. Comience en ambos casos por los contactos de su vehículo.
La tapa protectora roja retorna a su posición inicial al desconectar el borne del polo positivo (2) del punto de conexión para arranque mediante alimentación externa (1).

Encontrará más información en cualquier taller especializado.

Desmontaje y montaje del revestimiento del piso (vehículos con tracción trasera)

⚠ ADVERTENCIA Peligro de accidente por objetos en el espacio reposapiés del conductor

Los objetos que haya en el espacio reposapiés del conductor pueden limitar el recorrido del pedal o bloquear un pedal pisado a fondo.

Esto pone en peligro la seguridad vial y de funcionamiento del vehículo.

- ▶ Coloque todos los objetos en un lugar seguro dentro del vehículo para que no vayan a parar al espacio reposapiés del conductor.
- ▶ Asegúrese de que las esterillas y las alfombrillas queden fijadas de forma segura y antideslizante, y de que exista suficiente espacio libre para el desplazamiento de los pedales.
- ▶ No apile varias esterillas o alfombrillas.

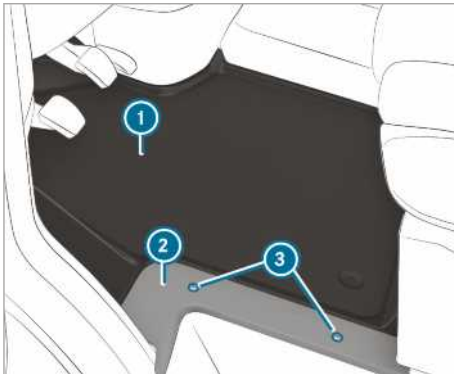

- ▶ Desconecte todos los consumidores eléctricos.
- ▶ **Desmontaje:** desenrosque los tornillos ③ y retire el embellecedor ②.
- ▶ Retire el revestimiento del piso ①.
- ▶ **Montaje:** coloque el revestimiento del piso ① y ajústelo en la caja del asiento del conductor y en el umbral.
- ▶ Coloque el embellecedor ② y enrosque de nuevo los tornillos ③.

Desembornado de la batería de arranque

! INDICACIÓN Daño de los grupos eléctricos

Si se desemborna la batería de arranque antes de desconectar el motor y extraer la llave de la cerradura de encendido se pueden dañar los grupos eléctricos.

- ▶ Pare el motor y saque la llave de la cerradura de encendido. A continuación, suelte los bornes de la batería de arranque.
- ▶ Desemborne siempre primero la batería de arranque situada en la caja de la batería del espacio reposapiés izquierdo. De lo contrario, podrían averiarse grupos eléctricos tales como, porejemplo, el generador eléctrico.

! INDICACIÓN Daño de los sistemas electrónicos del vehículo

Si no procede al desembornado de la batería de arranque de la forma descrita a continuación, los sistemas electrónicos del vehículo podrían resultar dañados.

- ▶ Desemborne la batería de arranque siguiendo siempre la secuencia descrita a continuación y no confunda bajo ningún concepto los bornes de la batería. De lo contrario, podrían dañarse los sistemas electrónicos del vehículo.

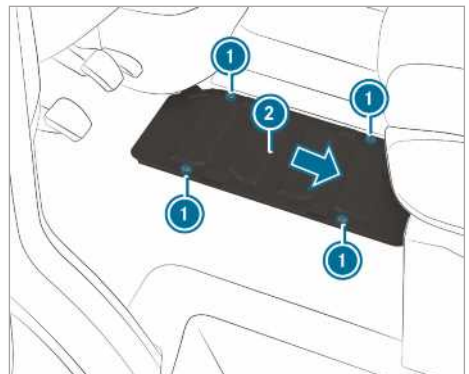

Vehículos con tracción trasera

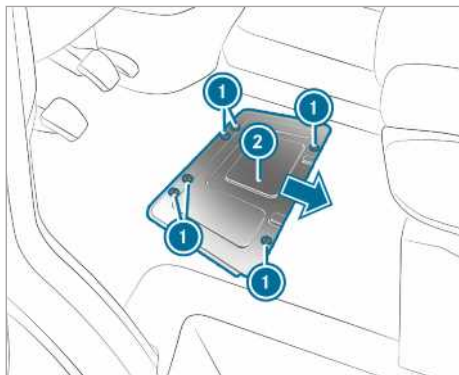

Vehículos con tracción delantera

Si la parada del motor o el tiempo de inactividad previsto del vehículo supera las tres semanas, desemborne las baterías. De esta forma evitará una descarga de la batería debido al consumo de corriente de reposo.

- ▶ **Vehículos con interruptor principal de la batería:** desconecte el interruptor principal de la batería .
- ▶ **Vehículos sin interruptor principal de la batería:** desconecte todos los consumidores eléctricos.
- ▶ Pare el motor y desconecte la alimentación eléctrica.
- ▶ Desmonte el revestimiento del piso (→ página 326).
- ▶ Desenrosque los tornillos ① y desplace la cubierta de la batería ② en la dirección indicada por la flecha.
- ▶ Los tornillos deben sobresalir de las escotaduras mayores.
- ▶ Retire la cubierta de la batería ② desplazándola hacia arriba.



- ▶ Suelte primero el borne negativo de la batería y retírelo de forma que el borne ya no pueda entrar en contacto con el polo de la batería.
- ▶ Retire la cubierta del borne positivo.
- ▶ Suelte el borne positivo y desplácelo lateralmente hacia arriba junto con la caja de fusibles previos.

Desmontaje o montaje de la batería de arranque

Vehículos con tracción trasera: desmontaje de la batería de arranque



- ▶ Desemborne la batería de arranque (→ página 326).
- ▶ Desempalme el tubo flexible de purga de aire ① con el codo de empalme del empalme de la tapa de desgasificación.

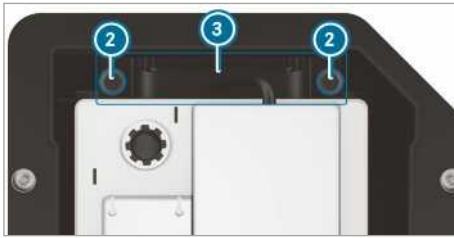

- ▶ Extraiga los tornillos ② del soporte ③ hacia arriba.
- ▶ Saque la batería de arranque de su enclavamiento desplazándola en el sentido de la marcha.
- ▶ Gire el estribo de la batería de arranque hacia arriba y saque la batería de arranque de la caja de la batería.

Vehículos con tracción trasera: montaje de la batería de arranque

- ▶ Al embornar la batería de arranque, tenga en cuenta las medidas de seguridad y las indicaciones de protección (→ página 323).

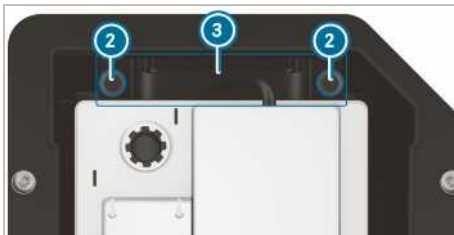

- ▶ Coloque la batería de arranque en la caja de la batería.
- ▶ Pliegue el estribo de la batería de arranque hacia abajo.
- ▶ Coloque la batería de arranque en su enclavamiento desplazándola en sentido contrario al de la marcha.
- ▶ Coloque el soporte ③.
- ▶ Apriete los tornillos ② del soporte ③ con el que se asegura la batería de arranque para evitar su desplazamiento.



- ▶ Inserte el tubo flexible de purga de aire ① con el codo de empalme en el empalme de la tapa de desgasificación.
- ▶ Emborne la batería de arranque (→ página 326).

Mercedes-Benz le recomienda encargar la sustitución de la batería de arranque en un taller especializado, porejemplo, un punto de servicio Mercedes-Benz.

En el caso de que desee sustituir la batería de arranque usted mismo, tenga en cuenta las siguientes indicaciones:

- Sustituya la batería de arranque averiada únicamente por una batería de arranque que cumpla los requisitos específicos del vehículo.
 - Utilice las piezas adosadas, porejemplo, el tubo flexible de purga de aire, la pieza acodada o la cubierta del polo de la batería de arranque que va a sustituir.
 - Asegúrese de que el tubo flexible de purga de aire esté siempre conectado en la abertura original del lado de la batería.
- Monte los tapones de cierre disponibles o suministrados.
- De lo contrario, pueden salir gases o ácido de la batería.
- Asegúrese de que las piezas adosadas vuelvan a quedar conectadas correctamente.

Vehículos con tracción delantera: desmontaje de la batería de arranque

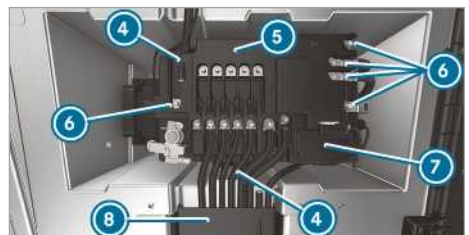

- ▶ Desemborne la batería de arranque (→ página 326).
- ▶ Abra la tapa del canal de cables ⑧.
- ▶ Abra la cubierta del polo positivo ⑦.

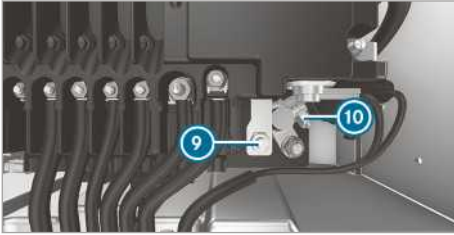

- ▶ Suelte la tuerca ⑨ y el polo positivo ⑩.
- ▶ Desenrosque las tuercas de las conducciones ⑥, retire las conducciones y póngalas a un lado.
- ▶ Separe los salientes de enclavamiento ④ en la caja de fusibles previos ⑤.
- ▶ Levante la caja de fusibles previos ⑤ de la batería y desplácela hacia delante a la derecha.
- ▶ Desplace la caja de fusibles previos ⑤ hacia detrás y arriba.



- ▶ Desempalme el tubo flexible de purga de aire ① con el codo de empalme del empalme de la tapa de degasificación.

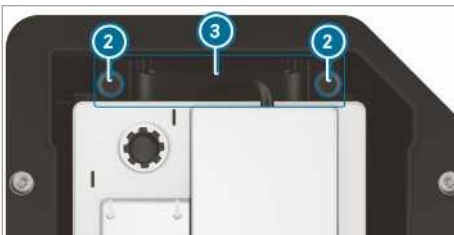

- ▶ Desenrosque los tornillos ② del soporte ③ y extraiga el soporte hacia arriba.

- ▶ Saque la batería de arranque de su enclavamiento desplazándola en sentido transversal respecto a la marcha.
- ▶ Gire el estribo de la batería de arranque hacia arriba y levante la batería de arranque de la caja de la batería.

Vehículos con tracción delantera: montaje de la batería de arranque

- ▶ Al embornar la batería de arranque, tenga en cuenta las medidas de seguridad y las indicaciones de protección (→ página 323).
- ▶ Coloque la batería de arranque en la caja de la batería.
- ▶ Asegúrese de no aprisionar ninguna conducción.
- ▶ Pliegue el estribo de la batería de arranque hacia abajo.
- ▶ Coloque la batería de arranque en su enclavamiento desplazándola en sentido transversal respecto a la marcha.

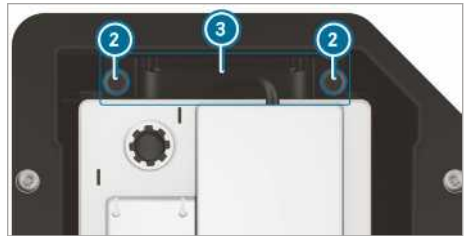

- ▶ Coloque el soporte ③.
- ▶ Apriete los tornillos ② del soporte ③ con el que se asegura la batería de arranque para evitar su desplazamiento.



- ▶ Inserte el tubo flexible de purga de aire ① con el codo de empalme en el empalme de la tapa de degasificación.
- ▶ Coloque la caja de fusibles previos sobre la batería.

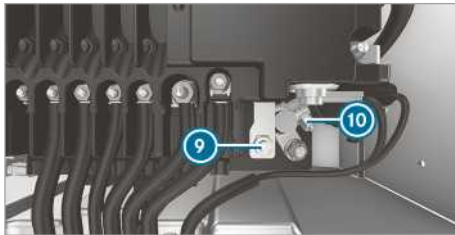
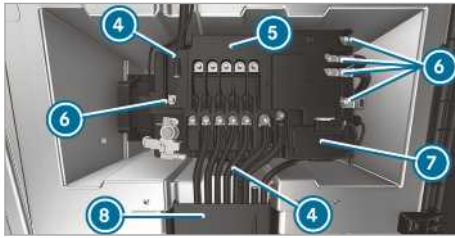

- ▶ Emborne el polo positivo ⑩ y cierre la cubierta ⑦.
- ▶ Coloque las conducciones sobre los pernos de alojamiento.
- ▶ Apriete las tuercas para las conducciones ⑥ con el par indicado en la caja de fusibles previos ⑤.

Mercedes-Benz le recomienda encargar la sustitución de la batería de arranque en un taller especializado, por ejemplo, un punto de servicio Mercedes-Benz.

En el caso de que desee sustituir la batería de arranque usted mismo, tenga en cuenta las siguientes indicaciones:

- Sustituya la batería de arranque averiada únicamente por una batería de arranque que cumpla los requisitos específicos del vehículo.
- Utilice las piezas adosadas, por ejemplo, el tubo flexible de purga de aire, la pieza acodada o la cubierta del polo de la batería de arranque que va a sustituir.
- Asegúrese de que el tubo flexible de purga de aire esté siempre conectado en la abertura original del lado de la batería.

Monte los tapones de cierre disponibles o suministrados.

De lo contrario, pueden salir gases o ácido de la batería.

- Asegúrese de que las piezas adosadas vuelvan a quedar conectadas correctamente.

Desembornado de la batería adicional en el compartimento del motor

! **INDICACIÓN** Daño de los grupos eléctricos

Si se desemborna la batería de arranque antes de desconectar el motor y extraer la llave de la cerradura de encendido se pueden dañar los grupos eléctricos.

- ▶ Pare el motor y saque la llave de la cerradura de encendido. A continuación, suelte los bornes de la batería de arranque.
- ▶ Desemborne siempre primero la batería de arranque situada en la caja de la batería del espacio reposapiés izquierdo. De lo contrario, podrían averiarse grupos eléctricos tales como, por ejemplo, el generador eléctrico.

! **INDICACIÓN** Daño de los sistemas electrónicos del vehículo

En caso de proceder de forma incorrecta al desembornar la batería adicional, se pueden dañar los sistemas electrónicos del vehículo.

- ▶ Desemborne la batería adicional siguiendo siempre la secuencia descrita a continuación y no confunda bajo ningún concepto los bornes de la batería.

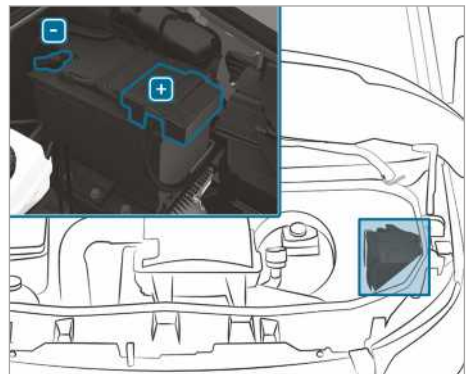

- ▶ Al desembornar la batería adicional, tenga en cuenta las medidas de seguridad y las indicaciones de protección (→ página 323).

- ▶ Desconecte todos los consumidores eléctricos.

- ▶ Pare el motor y desconecte la alimentación eléctrica.
- ▶ Abra el capó (→ página 303).
- ▶ Suelte primero el borne negativo de la batería adicional y retírelo de forma que el borne ya no pueda entrar en contacto con el polo de la batería.
- ▶ Retire la cubierta del borne positivo.
- ▶ Suelte el borne positivo y retírelo.

Desembornado de la batería adicional situada debajo del banco del acompañante

! INDICACIÓN Daño de los grupos eléctricos

Si se desemborna la batería de arranque antes de desconectar el motor y extraer la llave de la cerradura de encendido se pueden dañar los grupos eléctricos.

- ▶ Pare el motor y saque la llave de la cerradura de encendido. A continuación, suelte los bornes de la batería de arranque.
- ▶ Desemborne siempre primero la batería de arranque situada en la caja de la batería del espacio reposapiés izquierdo. De lo contrario, podrían averiarse grupos eléctricos tales como, porejemplo, el generador eléctrico.

! INDICACIÓN Daño de los sistemas electrónicos del vehículo

En caso de proceder de forma incorrecta al desembornar la batería adicional, se pueden dañar los sistemas electrónicos del vehículo.

- ▶ Desemborne la batería adicional siguiendo siempre la secuencia descrita a continuación y no confunda bajo ningún concepto los bornes de la batería.

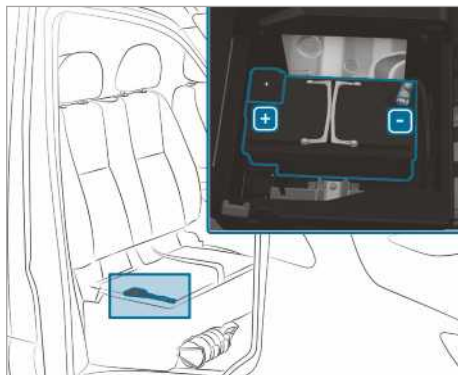

- ▶ Al desembornar la batería adicional, tenga en cuenta las medidas de seguridad y las indicaciones de protección (→ página 323).
- ▶ Desconecte todos los consumidores eléctricos.
- ▶ Pare el motor y desconecte la alimentación eléctrica.
- ▶ Desplace la superficie del asiento del banco del acompañante hacia arriba (→ página 75).
- ▶ Suelte primero el borne negativo de la batería adicional y retírelo de forma que el borne ya no pueda entrar en contacto con el polo de la batería.
- ▶ Retire la cubierta del borne positivo.
- ▶ Suelte el borne positivo y retírelo.

- i** Si la batería adicional está situada debajo de un asiento del acompañante sin superficie de abatible, póngase en contacto con un taller especializado para efectuar el desembornado y el desmontaje de la batería adicional.

Remolcado

Sinopsis sobre los métodos de remolcado permitidos

En caso de avería, Mercedes-Benz le recomienda transportar su vehículo en vez de remolcarlo.

! INDICACIÓN Daños en el vehículo por remolcado inadecuado

- ▶ Tenga en cuenta las indicaciones e instrucciones sobre el remolcado.

INDICACIÓN Daños al empujar el vehículo

Si se empuja o se remolca un vehículo con tracción delantera y cambio automático demasiado lejos y rápidamente con el motor desconectado, puede dañarse.



▶ No empuje el vehículo más allá de 15 m a la máxima velocidad de peatón.

- i Vehículos con cambio automático y tracción trasera:** en caso de avería, el cambio automático puede estar bloqueado en la posición **P**. Si no se puede colocar el cambio automático en la posición **N**, transporte el vehículo

(→ página 335). Para el transporte del vehículo se necesitará un vehículo de remolque con un dispositivo elevador.

- i Vehículos con cambio automático y tracción delantera:** en caso de avería, el cambio automático puede estar bloqueado en la posición **P**. Puede desactivar manualmente el bloqueo de aparcamiento (→ página 143). Si el cambio automático no se puede colocar en la posición **N**, transporte el vehículo (→ página 335). Para el transporte del vehículo se necesitará un vehículo de remolque con un dispositivo elevador.

Métodos de remolcado permitidos

			
	Ambos ejes en el suelo	Eje delantero elevado	Eje trasero elevado
Vehículo con cambio manual	Sí, máximo 100 km con 50 km/h	Sí, máximo 100 km con 50 km/h	Sí, máximo 50 km con 50 km/h
Vehículos con cambio automático y tracción trasera	Sí, máximo 50 km con 50 km/h	Sí, máximo 50 km con 50 km/h	Sí, cuando el volante con barra antirrobo se fija en la posición central
Vehículos con cambio automático y tracción delantera	No (con motor desconectado) Sí (motor en marcha), máximo 5 km a 20 km/h	Sí	No (con motor desconectado) Sí (motor en marcha), máximo 5 km a 20 km/h
Vehículos con tracción integral	Sí, máximo 50 km con 50 km/h	No	No

Remolcado con ejes elevados: el remolcado debe ser realizado por una empresa de remolcado.

Remolcar el vehículo con ambos ejes en el suelo

- ▶ Tenga en cuenta las indicaciones sobre los métodos de remolcado permitidos (→ página 331).

- ▶ Asegúrese de que la batería está embornada y cargada.

Si la batería se descarga, tienen lugar las siguientes consecuencias:

- No se puede arrancar el motor.
- No se puede soltar ni accionar el freno de estacionamiento eléctrico.
- **Vehículos con cambio automático:** no se puede colocar el cambio automático ni en la posición **N** ni en la **P**.

! **INDICACIÓN** Daños al empujar el vehículo

Si se empuja o se remolca un vehículo con tracción delantera y cambio automático demasiado lejos y rápidamente con el motor desconectado, puede dañarse.

- ▶ No empuje el vehículo más allá de 15 m a la máxima velocidad de peatón.

! **INDICACIÓN** Daños por remolcado demasiado rápido o demasiado prolongado

Un remolcado demasiado rápido o demasiado prolongado puede provocar daños en la cadena cinemática.

- ▶ No sobrepase una velocidad de remolcado de 50 km/h.
- ▶ No sobrepase una distancia de remolcado de 50 km.

- i** **Vehículos con cambio automático y tracción trasera:** en caso de avería del sistema eléctrico, el cambio automático puede estar bloqueado en la posición **[P]**. Si el cambio automático no se puede colocar en la posición **[N]**, transporte el vehículo (→ página 335). Para el transporte del vehículo se necesitará un vehículo de remolque con un dispositivo elevador.

- i** **Vehículos con cambio automático y tracción delantera:** en caso de avería del sistema eléctrico, el cambio automático puede estar bloqueado en la posición **[P]**. Puede desactivar manualmente el bloqueo de aparcamiento (→ página 143). Si el cambio automático no se puede colocar en la posición **[N]**, transporte el vehículo (→ página 335). Para el transporte del vehículo se necesitará un vehículo de remolque con un dispositivo elevador.

! **ADVERTENCIA** Peligro de accidente al remolcar un vehículo con demasiado peso

Si el peso del vehículo que se va a remolcar o arrancar por remolcado es mayor que la masa máxima autorizada de su vehículo, pueden darse las siguientes situaciones:

- La argolla para remolcado se desprende.

- El conjunto vehículo/remolque colea o incluso vuelca.

- ▶ Si se remolca- o se arranca por remolcado otro vehículo, su peso no debe sobrepasar la masa máxima autorizada o el peso del vehículo propio.

Si un vehículo tiene que ser remolcado o arrancado por remolcado, su peso no debe exceder la masa máxima autorizada del vehículo tractor.

- ▶ Los datos sobre la masa máxima autorizada se pueden obtener en la placa de características del vehículo del correspondiente vehículo.
- ▶ **Vehículos con cambio automático:** no abrir ni la puerta del conductor ni la del acompañante, ya que, de lo contrario, el cambio automático puede cambiar de forma automática a la posición **[P]**.
- ▶ Monte la argolla para remolcado (→ página 336).
- ▶ Fije el dispositivo de remolcado.

! **INDICACIÓN** Daños por fijación inadecuada

- ▶ Fije el cable o la barra de remolcado únicamente a la argolla para remolcado.

- i** También puede fijar el dispositivo de remolque en el dispositivo de remolque.

! **INDICACIÓN** Daño y peligro de accidente en el remolcado con un cable de remolcado

Si no tiene en cuenta las medidas de seguridad y protección en el remolcado con un cable de remolcado, existe peligro de accidente.

Tenga en cuenta los siguientes puntos en el remolcado con un cable de remolcado:

- ▶ Fije el cable de remolcado en ambos vehículos en la medida de lo posible en el mismo lado.
- ▶ Tenga en cuenta que el cable de remolcado no exceda la longitud prescrita legalmente.
- ▶ Marque la mitad del cable de remolcado, p. ej. con un paño blanco (30 x 30 cm). Con ello otros usuarios de

la vía pueden reconocer la situación de remolcado.

- ▶ Tenga en cuenta durante la marcha las luces de freno del vehículo que remolca. Mantenga siempre la distancia de tal manera que el cable de remolcado no cuelgue.
- ▶ No utilice para remolcar ningún cable de acero o ninguna cadena. De lo contrario puede dañar el vehículo.

- ▶ Desconecte el bloqueo automático (→ página 52).
- ▶ No active la función HOLD.
- ▶ Desconecte la protección antirremolque (→ página 66).
- ▶ Desconecte los asistentes de frenado activos (→ página 171).
- ▶ **Vehículos con cambio automático:** coloque el cambio automático en la posición **[N]**.
- ▶ **Vehículos con cambio manual:** acople la posición de ralentí **[N]**.
- ▶ Suelte el freno de estacionamiento.
- ▶ **Vehículo con cambio manual:** conecte el encendido, de lo contrario se puede enclavar el bloqueo de la dirección.

⚠ ADVERTENCIA Peligro de accidente por limitación de las funciones relevantes desde el punto de vista de la seguridad durante el remolcado

Las funciones relevantes desde el punto de vista de la seguridad presentan un funcionamiento limitado o no están disponibles en las siguientes situaciones:

- El encendido está desconectado.
- El sistema de frenos o la servodirección están averiados.
- La alimentación de energía o la red de a bordo están averiadas.

Si en estas situaciones remolca su vehículo, se puede necesitar un esfuerzo considerablemente mayor para maniobrar o frenar.

- ▶ Utilice una barra de remolcado.
- ▶ Antes del remolcado, asegúrese de que la dirección se mueve libremente.

! **INDICACIÓN** Daños por fuerzas de tracción excesivas

Una puesta en marcha brusca puede provocar daños en los vehículos por fuerzas de tracción excesivas.

- ▶ Póngase en marcha lentamente y evite los movimientos bruscos.

Remolcar el vehículo con el eje delantero o trasero elevado

! **INDICACIÓN** Daño con el encendido conectado

Si en el remolcado del vehículo con el eje delantero o trasero se deja conectado el encendido, se puede dañar el sistema de frenos por el accionamiento del ESP®.

- ▶ El encendido debe estar desconectado.

! **INDICACIÓN** Daño mediante desmontaje o montaje incorrecto de los ejes de transmisión

Se pueden dañar los ejes de transmisión si no utiliza nuevos tornillos en su montaje.

Utilice siempre tornillos nuevos en el montaje de los ejes de transmisión.

Permita que solamente personal especializado cualificado monte y desmonte los ejes de transmisión.

- ① Eleve el vehículo en el eje delantero en caso de daño en el eje delantero y en el eje trasero en caso de daño en el eje trasero.
- ① **Vehículos con cambio automático y tracción trasera:** en caso de avería del sistema eléctrico, el cambio automático puede estar bloqueado en la posición **[P]**. Si el cambio automático no se puede colocar en la posición **[N]**, transporte el vehículo (→ página 335). Para el transporte del vehículo se necesitará un vehículo de remolque con un dispositivo elevador.
- ① **Vehículos con cambio automático y tracción delantera:** en caso de avería del sistema eléctrico, el cambio automático puede estar bloqueado en la posición **[P]**. Puede desactivar manualmente el bloqueo de aparcamiento (→ página 143).

Si el cambio automático no se puede colocar en la posición **N**, transporte el vehículo(→ página 335). Para el transporte del vehículo se necesitará un vehículo de remolque con un dispositivo elevador.

- ▶ Tenga en cuenta las indicaciones sobre los métodos de remolcado permitidos(→ página 331).
- ▶ En caso de exceder la máxima distancia de remolcado permitida, se tienen que desacoplar los ejes de transmisión de los ejes de accionamiento.
- ▶ **Vehículos con cambio automático:** coloque el cambio automático en la posición **N**.
- ▶ **Vehículos con cambio manual:** acople la posición de ralentí **N**.
- ▶ Suelte el freno de estacionamiento.
- ▶ Desconecte el encendido.

Cargar el vehículo para el transporte

- ▶ Tenga en cuenta las indicaciones para el remolcado(→ página 334) (→ página 332).
- ▶ Para cargar el vehículo fijar el dispositivo de remolcado a la argolla para el remolcado.
- ▶ **Vehículos con cambio automático:** coloque el cambio automático en la posición **N**.
- ▶ **Vehículo con cambio automático:** con averías en el sistema eléctrico se puede bloquear el cambio automático en la posición **P**. Para cambiar a la marcha **N** suministre tensión a la red de a bordo(→ página 323).
- ▶ **Vehículo con cambio manual:** acople el ralentí **N**.
- ▶ Cargue el vehículo.
- ▶ **Vehículos con cambio automático:** coloque el cambio automático en la posición **P**.
- ▶ **Vehículo con cambio manual:** coloque la 1.ª marcha **1** o la marcha atrás **R**.
- ▶ Asegure el vehículo contra el desplazamiento con el freno de estacionamiento.
- ▶ Inmovilice el vehículo solo en las ruedas.

Vehículo con tracción integral/vehículo con cambio automático

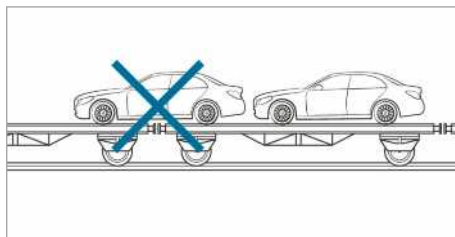

- ▶ Asegúrese de que los ejes delantero y trasero se detienen en el mismo vehículo de transporte.

! **INDICACIÓN** Daños a la cadena cinemática por posicionamiento inadecuado

- ▶ No posicione el vehículo sobre el punto de conexión del vehículo de transporte.

! **INDICACIÓN** Daños en el vehículo debido a una carga incorrecta

Si durante la carga un vehículo con tracción integral con ayuda de la plataforma hidráulica de la carrocería se inclina, se empuja o se mueve, puede resultar dañado.

- ▶ Conducir y posicionar un vehículo con tracción integral durante la carga exclusivamente mediante su propio accionamiento.
- ▶ No volver a mover el vehículo y su superficie de la base al extraer la llave o con la puerta abierta.

Lugar de consigna de la argolla para remolcado

La argolla para remolcado se encuentra junto con las herramientas de a bordo en el espacio para los pies del acompañante (→ página 338).

Montaje/desmontaje de la argolla para remolcado

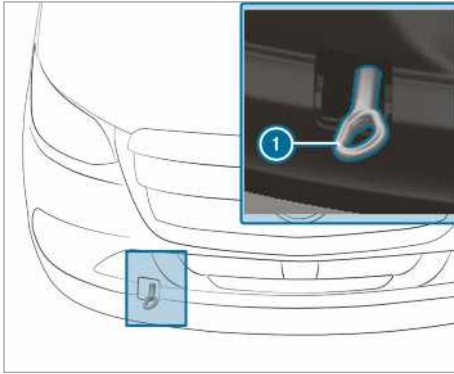

Montaje y desmontaje de la argolla para remolcado frontal

- ▶ **Montaje de la argolla para remolcado frontal:** presione la parte superior de la cubierta y extráigala.
- ▶ Enrosque y apriete la argolla para remolcado ① hacia la derecha hasta llegar al tope.
- ▶ **Desmontaje de la argolla para remolcado frontal:** desenrosque la argolla para remolcado ① hacia la izquierda.
- ▶ Coloque la cubierta con los resaltes hacia arriba y presione hacia abajo hasta que la cubierta quede enclavada.

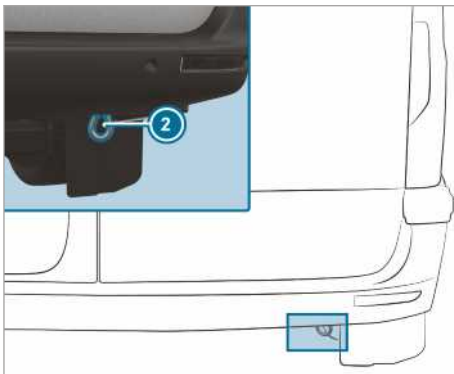

Zaga de la argolla para remolcado (vehículos matriculados como turismos)

- ① La zaga de la argolla para remolcado ② está atornillada al vehículo.

! **INDICACIÓN** Daño por uso incorrecto de la argolla para remolcado

Al rescatar el vehículo remolcándolo mediante la argolla para remolcado, se pueden provocar daños en el vehículo.

- ▶ Utilice la argolla para remolcado solo para remolcar el vehículo o arrancarlo por remolcado.

Arranque por remolcado del vehículo (arranque de emergencia del motor)

Vehículos con cambio automático

! **INDICACIÓN** Daños al cambio automático por arranque por remolcado

Al arrancar por remolcado vehículos con cambio automático, puede dañarse el cambio automático.

- ▶ No arranque por remolcado vehículos con cambio automático.

- ▶ No arranque los vehículos con cambio automático mediante el arranque por remolcado.

Vehículo con cambio manual

- ▶ Tenga en cuenta las indicaciones para el remolcado (→ página 331).
- ▶ En caso necesario, deje enfriar el motor y el sistema de escape.
- ▶ Conecte el encendido.
- ▶ Acople la 2ª o 3ª marcha.
- ▶ Suelte el freno de estacionamiento.
- ▶ Si el pedal del embrague está pisado a fondo, arranque por remolcado el vehículo.
- ▶ Suelte lentamente el pedal del embrague.
- ▶ En cuanto el motor arranque, acople de inmediato la posición de ralentí.
- ▶ Detenga el vehículo sin poner en peligro la seguridad vial.
- ▶ Desconecte el dispositivo de remolcado.
- ▶ Desacople la argolla para remolcado.
- ▶ Revise el vehículo en un taller especializado cualificado.

Fusibles

Indicaciones sobre fusibles

⚠ ADVERTENCIA Peligro de accidente y de sufrir lesiones debido a cables sobrecargados

Si manipula o puentea un fusible defectuoso o lo sustituye por un fusible de mayor amperaje, los cables eléctricos podrían quedar sobrecargados.

Como consecuencia, podría producirse un incendio.

- ▶ Sustituya siempre los fusibles defectuosos por los fusibles nuevos especificados asegurándose de que tengan el amperaje correcto.

! INDICACIÓN Daños por fusibles incorrectos

Como consecuencia de fusibles incorrectos, los componentes y sistemas eléctricos pueden resultar dañados.

- ▶ Utilice solamente los fusibles autorizados por Mercedes-Benz con el amperaje prescrito en cada caso.

Los fusibles del vehículo sirven para desconectar los circuitos eléctricos averiados. Si un fusible se activa, los componentes protegidos por el mismo y las funciones relacionadas dejan de funcionar.

Debe sustituir los fusibles fundidos por otros equivalentes, reconocibles por el color y el amperaje. Encontrará el esquema de asignación de fusibles y más indicaciones sobre los fusibles y relés en las Instrucciones adicionales "Asignación de fusibles".

! INDICACIÓN Daños o funcionamientos anómalos por humedad

La humedad puede provocar funcionamientos anómalos o daños en el sistema eléctrico.

- ▶ Si la caja de fusibles está abierta, asegúrese de que no penetre humedad en la misma.
- ▶ Al cerrar la caja de fusibles asegúrese de que la junta de la cubierta asiente correctamente en la caja de fusibles.

Si se funde de nuevo un fusible recién colocado, encargue que determinen la causa y reparen la avería en un taller especializado.

Antes de cambiar un fusible, asegúrese de lo siguiente:

- El vehículo queda asegurado para impedir su desplazamiento.
- Todos los consumidores eléctricos están desconectados.
- El encendido está desconectado.

Los fusibles están distribuidos en diferentes cajas de fusibles:

- Caja de fusibles en el espacio reposapiés del acompañante (→ página 337)
- Caja de fusibles en la caja del asiento del conductor (→ página 337)

Apertura de la caja de fusibles situada en la caja del asiento del conductor

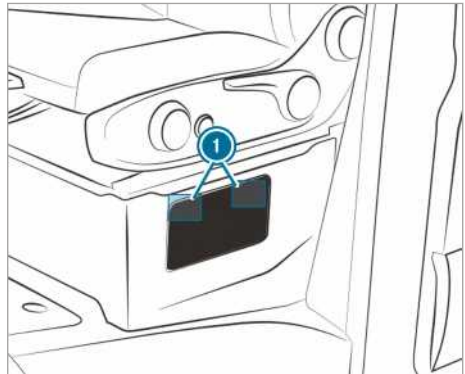

- ▶ **Apertura:** presione los cierres ❶ de la cubierta hacia abajo y desengánchelos.
- ▶ Retire la cubierta.

Apertura de la caja de fusibles situada en el espacio reposapiés del acompañante

- ▶ Desbloquee y retire la cubierta del compartimento guardabultos situado en el espacio reposapiés del acompañante (→ página 338).

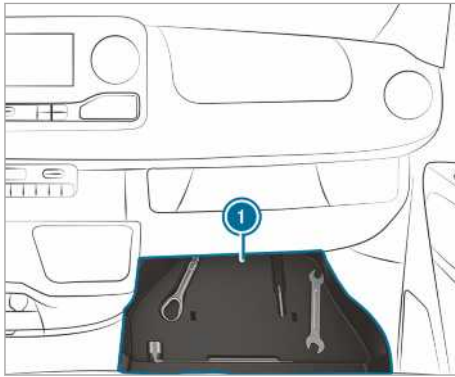

- ▶ Extraiga la caja (1) con las herramientas de a bordo.

Herramientas de a bordo

Informaciones sobre herramientas de a bordo

Las herramientas de a bordo se encuentran en el compartimento guardabultos en el espacio reposapiés del lado del acompañante (→ página 338).

Las herramientas de a bordo incluyen:

- una argolla para remolcado
- un destornillador con inserto Torx, en cruz y con ranura

Adicionalmente, las herramientas de a bordo pueden incluir por ejemplo lo siguiente:

- una llave de boca
- una llave para ruedas

Desbloquear y retirar la cubierta del compartimento guardabultos

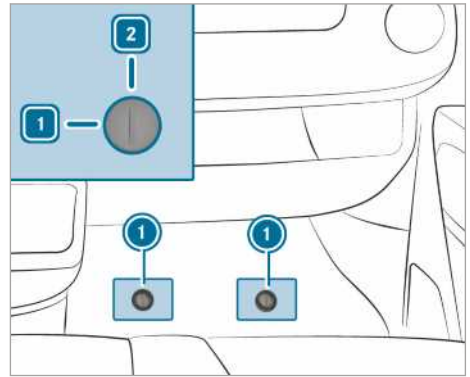

- ▶ Extraer la alfombrilla de goma del espacio para los pies del acompañante.
- ▶ **Desbloquear:** girar el cierre rápido (1) hacia la izquierda en la posición [1].
- ▶ Levantar levemente la cubierta y extraerla.

Insertar la cubierta y bloquearla

- ▶ Deslizar la cubierta hacia dentro y presionar hacia abajo.
- ▶ Presionar el cierre rápido (1) hacia abajo hasta que quede enclavado.
- ▶ **Desbloquear:** girar el cierre rápido (1) hacia la derecha en la posición [2].

Extraer herramientas de a bordo

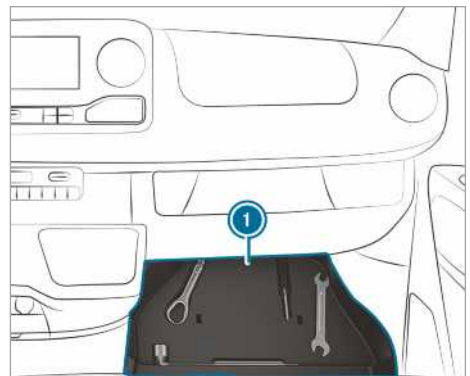

- ▶ Extraer las herramientas de a bordo del compartimento guardabultos (1).

Gato hidráulico

Información sobre el gato hidráulico

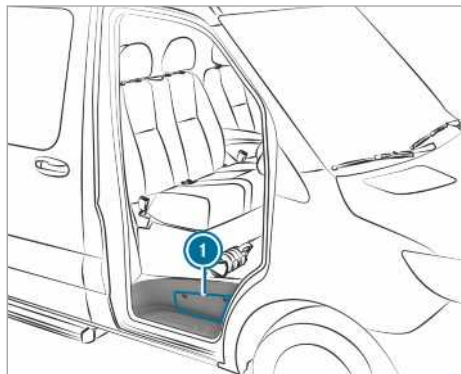

El gato hidráulico se encuentra en un compartimento lateral ① situado sobre el peldaño de la puerta del acompañante.

En función del equipamiento, el gato tiene un peso máximo de 7,5 kg. En el rótulo adhesivo del gato figura la carga portante máxima del gato. Si se produce un fallo de funcionamiento, póngase en contacto con un taller especializado.

Mantenimiento del gato:

- Limpie y vuelva a engrasar todas las piezas móviles después de cada uso.
- Haga subir por completo y vuelva a bajar el émbolo de elevación cada seis meses.

Extracción del gato y de la barra de palanca de bomba

Requisitos

- La puerta del acompañante está abierta.

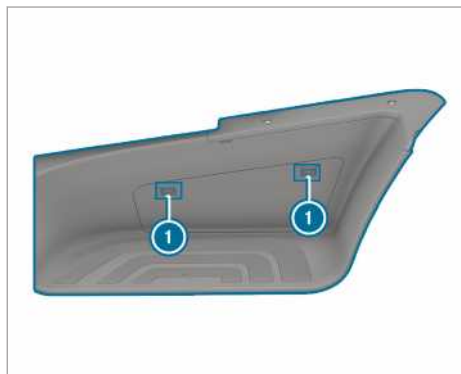

- ▶ **Apertura:** presione los cierres ① de la cubierta hacia abajo y desengánchelos.
- ▶ Retire la cubierta.
- ▶ Extraiga completamente el dispositivo de fijación y colóquelo sobre el peldaño.



- ▶ Extraiga el gato ② y la barra de palanca de bomba.
- ▶ **Cierre:** apriete la cubierta de modo que los cierres ① queden enclavados.

Indicaciones sobre ruidos o comportamiento de marcha anormal

Fíjese durante la marcha si se producen vibraciones, ruidos o un comportamiento de marcha anormal, porejemplo, movimientos de tracción unilateral. En ese caso, podrían haberse producido daños en las llantas o los neumáticos. Reduzca la velocidad si piensa que ha podido producirse algún daño en un neumático. Deténgase lo antes posible y compruebe si las ruedas y neumáticos están dañados o si ya no funcionan correctamente. Los defectos latentes también pueden ser la causa de este comportamiento de marcha anormal. Si no detecta ningún daño, encargue la comprobación de las llantas y los neumáticos en un taller especializado.

Indicaciones para la comprobación regular de las llantas y los neumáticos

⚠ ADVERTENCIA Peligro de accidente por neumáticos dañados

Los neumáticos dañados pueden causar la pérdida de presión de los neumáticos.

Como consecuencia, podría perder el control sobre su vehículo.

► Compruebe regularmente si los neumáticos presentan daños y sustituya inmediatamente los neumáticos dañados.

Compruebe las llantas y los neumáticos con regularidad, al menos cada dos semanas, y tras haber conducido por terrenos no asentados y tramos de firme irregular, para asegurarse de que no han sufrido daños. Si las llantas están dañadas, pueden provocar una pérdida de presión de los neumáticos.

Preste atención, porejemplo, a los siguientes daños:

- cortes en los neumáticos
- pinchazos en los neumáticos
- grietas en los neumáticos
- abolladuras en los neumáticos
- deformaciones o fuerte corrosión en las llantas

⚠ ADVERTENCIA Peligro de aquaplaning debido a un perfil de los neumáticos insuficiente

Si el perfil de los neumáticos es demasiado bajo, la adherencia de los neumáticos disminuye. El perfil de los neumáticos ya no puede evacuar el agua.

Como consecuencia, con la calzada mojada aumenta el peligro de aquaplaning, especialmente si no se adapta la velocidad.

En caso de que la presión de los neumáticos sea demasiado elevada o demasiado baja, los neumáticos se podrían desgastar de forma diferente en distintas zonas de la banda de rodadura del neumático.

► Compruebe regularmente la profundidad del perfil y el estado de la banda de rodadura de todos los neumáticos a lo largo de toda su anchura.

Profundidad de perfil mínima en:

- Neumáticos de verano: 3 mm
- Neumáticos M+S: 4 mm

► Por motivos de seguridad, sustituya los neumáticos antes de alcanzar la profundidad de perfil mínima prescrita legalmente.

Realice las siguientes comprobaciones en todos los neumáticos regularmente, como mínimo una vez al mes o siempre que sea necesario, porejemplo, antes de un recorrido más largo o una marcha por terrenos no asentados:

- Comprobación de la presión del neumático (→ página 342)
- Comprobación de las caperuzas de las válvulas

Las válvulas deben estar protegidas contra la humedad y la suciedad con las caperuzas de válvula autorizadas para Mercedes-Benz especialmente para su vehículo.

- Control visual de la profundidad del perfil y de la banda de rodadura del neumático a lo largo de toda su anchura

La profundidad de perfil mínima es de 3 mm en los neumáticos de verano y de 4 mm en los neumáticos de invierno.

Información sobre la conducción con neumáticos de verano

Los neumáticos de verano pierden mucha elasticidad a temperaturas inferiores a 10 °C, y con ella, adherencia y capacidad de frenado. Equipe su vehículo con neumáticos M+S. Las temperaturas muy bajas pueden agrietar los neumáticos de verano y, consiguientemente, dañarlos de forma permanente. Mercedes-Benz declinará cualquier responsabilidad por este tipo de daños.

Respete siempre la velocidad máxima autorizada para los neumáticos de verano montados.

Una vez montados los neumáticos de verano:

- Compruebe la presión de los neumáticos (→ página 342)
- Reinicie el control de la presión de los neumáticos (→ página 359)

Información sobre neumáticos M+S

A temperaturas inferiores a 10 °C utilice neumáticos de invierno o neumáticos para todo el año. Ambos están identificados con las siglas M+S.

Para obtener la adherencia óptima sobre calzadas en las que imperen condiciones invernales, debe utilizar neumáticos de invierno identificados con el símbolo adicional del copo de nieve  junto a las siglas M+S.

Solo con estos neumáticos pueden funcionar óptimamente, también en invierno, los sistemas de seguridad de marcha, por ejemplo, ABS y ESP®. Estos neumáticos han sido desarrollados especialmente para circular sobre nieve.

Debe utilizar en todas las ruedas neumáticos M+S de la misma marca y perfil para conseguir un comportamiento de marcha seguro.

Es imprescindible que respete la velocidad máxima autorizada para los neumáticos M+S montados.

Si se montan neumáticos M+S de una velocidad máxima autorizada inferior a la velocidad máxima por construcción del vehículo, deberá fijarse el correspondiente rótulo indicador en el campo visual del conductor. Puede obtenerlo en cualquier taller especializado.

Vehículos con limitador de velocidad: en tal caso, deberá limitar adicionalmente la velocidad máxima por construcción con el limitador de velocidad permanente a la velocidad máxima autorizada de los neumáticos M+S (→ página 174).

Una vez montados los neumáticos de invierno, tome las siguientes medidas:

- Compruebe la presión de los neumáticos (→ página 342)
- Reinicie el control de la presión de los neumáticos (→ página 359)

Indicaciones sobre las cadenas para nieve

▲ ADVERTENCIA Peligro de accidente por el montaje incorrecto de las cadenas para nieve

Vehículos con tracción trasera: si monta cadenas para nieve en las ruedas delanteras, las cadenas para nieve pueden rozar con la carrocería o con alguna pieza del tren de rodaje.

En dicho caso podrían producirse daños en el vehículo o en los neumáticos.

- ▶ Nunca monte las cadenas para nieve en las ruedas delanteras.
- ▶ Monte siempre las cadenas para nieve en ambas ruedas traseras.
- ▶ **Vehículos con neumáticos gemelos:** monte las cadenas para nieve en las ruedas exteriores.

▲ ADVERTENCIA Peligro de accidente por el montaje incorrecto de las cadenas para nieve

Vehículos con tracción delantera: si monta cadenas para nieve en las ruedas traseras, las cadenas para nieve pueden rozar con la carrocería o con alguna pieza del tren de rodaje.

En dicho caso podrían producirse daños en el vehículo o en los neumáticos.

- ▶ Nunca monte las cadenas para nieve en las ruedas traseras.
- ▶ Monte siempre las cadenas para nieve en ambas ruedas delanteras.

▲ ADVERTENCIA Peligro de accidente por cadenas para nieve inadecuadas

Los vehículos con tracción integral o tracción delantera y neumáticos sencillos no tienen suficiente espacio libre en el eje delantero para las cadenas para nieve convencionales.

Si monta cadenas para nieve convencionales, las cadenas para nieve se pueden soltar y dañar las piezas del tren de rodaje o los tubos flexibles de líquido de frenos.

▶ En vehículos con tracción integral o tracción delantera y neumáticos sencillos, monte solo cadenas para nieve homologadas por Mercedes-Benz para estos neumáticos.

Por motivos de seguridad, Mercedes-Benz le recomienda utilizar solo cadenas para nieve homologadas y verificadas. Mercedes-Benz más información sobre las cadenas para nieve recomendadas para Mercedes-Benz en la relación de ruedas y neumáticos que figura en <https://www.mercedes-benz.de>.

I INDICACIÓN Daño de los embellecedores de rueda por las cadenas para nieve montadas

Si monta cadenas para nieve en llantas de acero, puede dañar los embellecedores de rueda.

▶ Antes del montaje de las cadenas para nieve, desmonte los embellecedores de rueda de las llantas de acero.

Tenga en cuenta las siguientes indicaciones al utilizar cadenas para nieve:

- Las cadenas para nieve solo están autorizadas para determinadas combinaciones de llantas y neumáticos. Podrá obtener información al respecto en cualquier taller especializado.
- Por motivos de seguridad, utilice exclusivamente las cadenas para nieve autorizadas por Mercedes-Benz o con un estándar de calidad similar.
- Vuelva a tensar las cadenas para nieve después de aproximadamente 1 km de trayecto. Solo así se garantiza un asiento óptimo de las cadenas para nieve y la distancia adecuada con los componentes contiguos.
- **Vehículos con tracción integral:** monte las cadenas para nieve en todas las ruedas. Si su vehículo está equipado con neumáticos gemelos, monte las cadenas para nieve en las ruedas exteriores. Observe las instrucciones de montaje del fabricante.
- Utilice cadenas para nieve solo cuando circule por una calzada completamente cubierta

de nieve. Desmonte las cadenas para nieve lo antes posible en cuanto deje de conducir sobre calzadas cubiertas de nieve.

- Las prescripciones locales pueden limitar el uso de cadenas para nieve. Tenga en cuenta las disposiciones correspondientes si desea montar cadenas para nieve.
- Conecte la tracción integral antes de circular con cadenas para nieve (→ página 144).
- La velocidad máxima autorizada con cadenas para nieve montadas es de 50 km/h.
- **Vehículos con ayuda para aparcar:** no utilice la ayuda para aparcar PARKTRONIC con las cadenas para nieve montadas.

- ① Puede limitar de forma permanente la velocidad máxima del vehículo para el uso de ruedas de invierno (→ página 174).
- ① Puede desconectar el sistema ESP® para arrancar (→ página 167). De este modo, las ruedas pueden patinar y generar una mayor fuerza de propulsión.

Presión de los neumáticos

Indicaciones sobre la presión de los neumáticos

⚠ ADVERTENCIA Peligro de accidente por una presión excesiva o insuficiente de los neumáticos

Los neumáticos con una presión de inflado demasiado baja o demasiado elevada pueden originar las siguientes situaciones de peligro:

- Los neumáticos pueden reventar, especialmente en caso de que se aumente la carga y la velocidad.
- Los neumáticos pueden desgastarse excesivamente y/o irregularmente, lo cual puede afectar notablemente a la adherencia de los neumáticos.
- Las cualidades de marcha así como la maniobrabilidad y el comportamiento de frenado pueden verse notablemente afectados.

▶ Observe las presiones de los neumáticos recomendadas y compruebe la presión de todos los neumáticos, incluido el de la rueda de repuesto:

- al menos una vez al mes

- al modificar la carga
 - antes de efectuar trayectos largos
 - si cambian las condiciones de servicio, porejemplo, al circular por terrenos no asentados
- Si es necesario, adapte la presión de los neumáticos.

Una presión de los neumáticos demasiado alta o demasiado baja tiene los siguientes efectos:

- La vida útil de los neumáticos se reduce.
- Se favorecen posibles daños en los neumáticos.
- Se influye en el comportamiento de marcha y, con ello, en la seguridad de conducción, porejemplo, en caso de aquaplaning.

⚠ ADVERTENCIA Peligro de accidente en caso de caída de presión repetida en el neumático

Si la presión del neumático cae de forma repetida, la llanta, la válvula o el neumático pueden estar dañados.

Una presión del neumático demasiado baja puede provocar que el neumático estalle.

- Compruebe si hay cuerpos extraños en el neumático.
- Compruebe si la llanta o la válvula están inestancas.
- Si no es posible subsanar el daño, póngase en contacto con un taller especializado.

Encontrará las indicaciones sobre la presión recomendada para los neumáticos montados de fábrica en la tabla de presión de neumáticos situada en la caja del asiento o en el montante B del lado del conductor .

Para comprobar la presión del neumático utilice un comprobador de la presión de los neumáticos adecuado. No se puede evaluar si hay suficiente presión observando simplemente el aspecto del neumático.

Vehículos con control de la presión de los neumáticos: también puede comprobar la presión del neumático mediante el ordenador de a bordo.

Corrija la presión de los neumáticos solo cuando estén fríos. Condiciones para los neumáticos fríos:

- El vehículo ha estado estacionado durante un mínimo de tres horas sin que los neumáticos reciban irradiación solar.
- El vehículo ha circulado menos de 1,6 km.

Un calentamiento de la temperatura de los neumáticos de 10 °C aumenta la presión del neumático en unos 10 kPa (0,1 bar, 1,5 psi). Tenga esto en cuenta al comprobar la presión de los neumáticos calientes.

Indicaciones sobre el modo con remolque

Para los neumáticos del eje trasero se aplica exclusivamente la presión de los neumáticos recomendada en la tabla de presión de neumáticos para plena carga.

Tabla de presión de neumáticos

La tabla de presión de neumáticos se encuentra en la caja del asiento o en el montante B del lado del conductor.

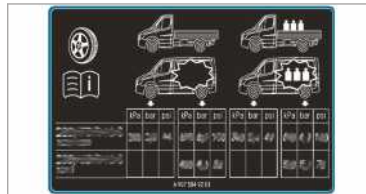

La tabla de presión de neumáticos muestra la presión del neumático recomendada para todos los neumáticos montados de fábrica en este vehículo. Las presiones de los neumáticos recomendadas se aplican para los neumáticos en frío y para distintos estados de carga del vehículo.

Si una o varias dimensiones de neumático figuran delante de los valores de presión de los neumáticos, la siguiente indicación de la presión de inflado solo será válida para estas dimensiones de neumático.

Si las dimensiones de neumático que figuran delante están complementadas con el símbolo , la siguiente indicación de la presión de inflado muestra presiones del neumático alternativas.

Los estados de carga "vacío" o "carga máxima" se indican en la tabla mediante un número variable de pesos.

Presiones de los neumáticos del eje delantero en vehículos con tracción delantera
Carga máxima sobre el eje delantero 1.750 kg

Neumáticos/llantas de disco	Estado de carga	Carga máxima del eje delantero 1.750 kg
225/65R16C 112/110R	Plena carga	360 kPa (3,6 bares, 52 psi)
225/65R16C 112/110R	Vacío	330 kPa (3,3 bares, 48 psi)
225/75R16C 118/116R	Plena carga	320 kPa (3,2 bares, 46 psi)
225/75R16C 118/116R	Vacío	300 kPa (3,0 bares, 44 psi)
225/75R16C 121/120R	Plena carga	320 kPa (3,2 bares, 46 psi)
225/75R16C 121/120R	Vacío	300 kPa (3,0 bares, 44 psi)
235/60R17C 117/115R ¹⁾	Plena carga	340 kPa (3,4 bares, 49 psi)
235/60R17C 117/115R ¹⁾	Vacío	310 kPa (3,1 bares, 45 psi)
235/60R17C 117/115S ¹⁾	Plena carga	340 kPa (3,4 bares, 49 psi)
235/60R17C 117/115S ¹⁾	Vacío	310 kPa (3,1 bares, 45 psi)

¹⁾ Neumáticos de la rueda de repuesto: 235/65 R16C 121/119R o 235/65 R16C 118/116R – presión de inflado: 4,9bares

Carga máxima sobre el eje delantero 1.850 kg

Neumáticos/llantas de disco	Estado de carga	Carga máxima del eje delantero 1.850 kg
225/65R16C 112/110R	Plena carga	390 kPa (3,9 bares, 57 psi)
225/65R16C 112/110R	Vacío	330 kPa (3,3 bares, 48 psi)
225/75R16C 118/116R	Plena carga	350 kPa (3,5 bares, 51 psi)
225/75R16C 118/116R	Vacío	300 kPa (3,0 bares, 44 psi)
225/75R16C 121/120R	Plena carga	350 kPa (3,5 bares, 51 psi)
225/75R16C 121/120R	Vacío	300 kPa (3,0 bares, 44 psi)
235/60R17C 117/115R ¹⁾	Plena carga	360 kPa (3,6 bares, 52 psi)
235/60R17C 117/115R ¹⁾	Vacío	310 kPa (3,1 bares, 45 psi)
235/60R17C 117/115S ¹⁾	Plena carga	360 kPa (3,6 bares, 52 psi)
235/60R17C 117/115S ¹⁾	Vacío	310 kPa (3,1 bares, 45 psi)

¹⁾ Neumáticos de la rueda de repuesto: 235/65 R16C 121/119R o 235/65 R16C 118/116R – presión de inflado: 4,9bares

Carga máxima sobre el eje delantero 2.000 kg

Neumáticos/llantas de disco	Estado de carga	Carga máxima del eje delantero 2.000 kg
225/65R16C 112/110R	Plena carga	-
225/65R16C 112/110R	Vacío	-
225/75R16C 118/116R	Plena carga	380 kPa (3,8 bares, 55 psi)
225/75R16C 118/116R	Vacío	300 kPa (3,0 bares, 44 psi)
225/75R16C 121/120R	Plena carga	380 kPa (3,8 bares, 55 psi)
225/75R16C 121/120R	Vacío	300 kPa (3,0 bares, 44 psi)
235/60R17C 117/115R ¹⁾	Plena carga	400 kPa (4,0 bares, 58 psi)
235/60R17C 117/115R ¹⁾	Vacío	310 kPa (3,1 bares, 45 psi)
235/60R17C 117/115S ¹⁾	Plena carga	400 kPa (4,0 bares, 58 psi)
235/60R17C 117/115S ¹⁾	Vacío	310 kPa (3,1 bares, 45 psi)

¹⁾ Neumáticos de la rueda de repuesto: 235/65 R16C 121/119R o 235/65 R16C 118/116R – presión de inflado: 4,9bares

Carga máxima sobre el eje delantero 2.100 kg

Neumáticos/llantas de disco	Estado de carga	Carga máxima del eje delantero 2.100 kg
225/65R16C 112/110R	Plena carga	-
225/65R16C 112/110R	Vacío	-
225/75R16C 118/116R	Plena carga	410 kPa (4,1 bares, 60 psi)
225/75R16C 118/116R	Vacío	300 kPa (3,0 bares, 44 psi)
225/75R16C 121/120R	Plena carga	410 kPa (4,1 bares, 60 psi)
225/75R16C 121/120R	Vacío	300 kPa (3,0 bares, 44 psi)
235/60R17C 117/115R ¹⁾	Plena carga	420 kPa (4,2 bares, 61 psi)
235/60R17C 117/115R ¹⁾	Vacío	310 kPa (3,1 bares, 45 psi)
235/60R17C 117/115S ¹⁾	Plena carga	420 kPa (4,2 bares, 61 psi)
235/60R17C 117/115S ¹⁾	Vacío	310 kPa (3,1 bares, 45 psi)

¹⁾ Neumáticos de la rueda de repuesto: 235/65 R16C 121/119R o 235/65 R16C 118/116R – presión de inflado: 4,9bares

Presiones de los neumáticos del eje trasero en vehículos con tracción delantera
Carga máxima sobre el eje trasero 2.100 kg

Neumáticos/llantas de disco	Estado de carga	Carga máxima sobre el eje trasero 2.100 kg
225/65R16C 112/110R	Plena carga	450 kPa (4,5 bares, 65 psi)
225/65R16C 112/110R	Vacío	330 kPa (3,3 bares, 48 psi)
225/75R16C 118/116R	Plena carga	410 kPa (4,1 bares, 60 psi)
225/75R16C 118/116R	Vacío	300 kPa (3,0 bares, 44 psi)
225/75R16C 121/120R	Plena carga	410 kPa (4,1 bares, 60 psi)
225/75R16C 121/120R	Vacío	300 kPa (3,0 bares, 44 psi)
235/60R17C 117/115R ¹⁾	Plena carga	420 kPa (4,2 bares, 61 psi)
235/60R17C 117/115R ¹⁾	Vacío	310 kPa (3,1 bares, 45 psi)
235/60R17C 117/115S ¹⁾	Plena carga	420 kPa (4,2 bares, 61 psi)
235/60R17C 117/115S ¹⁾	Vacío	310 kPa (3,1 bares, 45 psi)

¹⁾ Neumáticos de la rueda de repuesto: 235/65 R16C 121/119R o 235/65 R16C 118/116R – presión de inflado: 4,9bares

Carga máxima sobre el eje trasero 2.430 kg

Neumáticos/llantas de disco	Estado de carga	Carga máxima sobre el eje trasero 2.430 kg
225/65R16C 112/110R	Plena carga	-
225/65R16C 112/110R	Vacío	-
225/75R16C 118/116R	Plena carga	490 kPa (4,9 bares, 71 psi)
225/75R16C 118/116R	Vacío	300 kPa (3,0 bares, 44 psi)
225/75R16C 121/120R	Plena carga	490 kPa (4,9 bares, 71 psi)
225/75R16C 121/120R	Vacío	300 kPa (3,0 bares, 44 psi)
235/60R17C 117/115R ¹⁾	Plena carga	500 kPa (5,0 bares, 73 psi)
235/60R17C 117/115R ¹⁾	Vacío	310 kPa (3,1 bares, 45 psi)

Neumáticos/llantas de disco	Estado de carga	Carga máxima sobre el eje trasero 2.430 kg
235/60R17C 117/115S ¹⁾	Plena carga	500 kPa (5,0 bares, 73 psi)
235/60R17C 117/115S ¹⁾	Vacío	310 kPa (3,1 bares, 45 psi)

¹⁾ Neumáticos de la rueda de repuesto: 235/65 R16C 121/119R o 235/65 R16C 118/116R – presión de inflado: 4,9bares

Presiones de los neumáticos del eje delantero en vehículos autocaravana con tracción delantera

Vehículo autocaravana, carga máxima sobre el eje delantero 1.850 kg

Neumáticos/llantas de disco	Estado de carga	Carga máxima del eje delantero 1.850 kg
225/75R16CP 118R	Plena carga	350 kPa (3,5 bares, 51 psi)
225/75 R16C 121/120 R	Plena carga	350 kPa (3,5 bares, 51 psi)
235/60R17C 117/115R ¹⁾	Plena carga	360 kPa (3,6 bares, 52 psi)
235/60R17C 117/115S ¹⁾	Plena carga	360 kPa (3,6 bares, 52 psi)

¹⁾ Neumáticos de la rueda de repuesto: 235/65 R16C 121/119R o 235/65 R16C 118/116R – presión de inflado: 4,9bares

Vehículo autocaravana, carga máxima sobre el eje delantero 2.000 kg

Neumáticos/llantas de disco	Estado de carga	Carga máxima del eje delantero 2.000 kg
225/75R16CP 118R	Plena carga	380 kPa (3,8 bares, 55 psi)
225/75 R16C 121/120 R	Plena carga	380 kPa (3,8 bares, 55 psi)
235/60R17C 117/115R ¹⁾	Plena carga	400 kPa (4,0 bares, 58 psi)
235/60R17C 117/115S ¹⁾	Plena carga	400 kPa (4,0 bares, 58 psi)

¹⁾ Neumáticos de la rueda de repuesto: 235/65 R16C 121/119R o 235/65 R16C 118/116R – presión de inflado: 4,9bares

Vehículo autocaravana, carga máxima sobre el eje delantero 2.100 kg

Neumáticos/llantas de disco	Estado de carga	Carga máxima del eje delantero 2.100 kg
225/75R16CP 118R	Plena carga	410 kPa (4,1 bares, 60 psi)
225/75 R16C 121/120 R	Plena carga	410 kPa (4,1 bares, 60 psi)
235/60R17C 117/115R ¹⁾	Plena carga	420 kPa (4,2 bares, 61 psi)
235/60R17C 117/115S ¹⁾	Plena carga	420 kPa (4,2 bares, 61 psi)

¹⁾ Neumáticos de la rueda de repuesto: 235/65 R16C 121/119R o 235/65 R16C 118/116R – presión de inflado: 4,9bares

vana debido al elevado peso en vacío y no se permiten.

i Las presiones de neumático en vacío no están previstas para los vehículos autocaravana

**Presiones de los neumáticos del eje trasero en vehículos autocaravana con tracción delantera
Vehículo autocaravana, carga máxima sobre el eje trasero 2.100 kg**

Neumáticos/llantas de disco	Estado de carga	Carga máxima sobre el eje trasero 2.100 kg
225/75R16CP 118R	Plena carga	480 kPa (4,8 bares, 70 psi)
225/75 R16C 121/120 R	Plena carga	480 kPa (4,8 bares, 70 psi)
235/60R17C 117/115R ¹⁾	Plena carga	480 kPa (4,8 bares, 70 psi)
235/60R17C 117/115S ¹⁾	Plena carga	480 kPa (4,8 bares, 70 psi)

¹⁾ Neumáticos de la rueda de repuesto: 235/65 R16C 121/119R o 235/65 R16C 118/116R – presión de inflado: 4,9bares

Vehículo autocaravana, carga máxima sobre el eje trasero 2.430 kg

Neumáticos/llantas de disco	Estado de carga	Carga máxima sobre el eje trasero 2.430 kg
225/75R16CP 118R	Plena carga	550 kPa (4,8 bares, 70 psi)
225/75 R16C 121/120 R	Plena carga	550 kPa (4,8 bares, 70 psi)
235/60R17C 117/115R ¹⁾	Plena carga	530 kPa (4,8 bares, 70 psi)
235/60R17C 117/115S ¹⁾	Plena carga	530 kPa (4,8 bares, 70 psi)

¹⁾ Neumáticos de la rueda de repuesto: 235/65 R16C 121/119R o 235/65 R16C 118/116R – presión de inflado: 4,9bares

Autocaravana, carga máxima sobre el eje trasero 2.500 kg

Neumáticos/llantas de disco	Estado de carga	Carga máxima sobre el eje trasero 2.500 kg
225/75R16CP 118R	Plena carga	550 kPa (5,5 bares, 80 psi)
225/75 R16C 121/120 R	Plena carga	550 kPa (5,5 bares, 80 psi)

Autocaravana con tres ejes, carga máxima sobre el eje trasero 1.800 kg por cada eje trasero

Neumáticos/llantas de disco	Estado de carga	Carga máxima sobre el eje trasero 1.800 kg
225/75R16CP 118R	Plena carga	400 kPa (4,0 bares, 58 psi)
225/75 R16C 121/120 R	Plena carga	400 kPa (4,0 bares, 58 psi)

 Las presiones de neumático en vacío no están previstas para los vehículos autocara-

vana debido al elevado peso en vacío y no se permiten.

Presiones de los neumáticos del eje delantero en vehículos con tracción trasera y neumáticos sencillos

Carga máxima sobre el eje delantero 1.650 kg

Neumáticos/llantas de disco	Estado de carga	Carga máxima del eje delantero 1.650 kg
205/75R16C 110/108R	Plena carga	360 kPa (3,6 bares, 52 psi)
205/75R16C 110/108R	Vacío	330 kPa (3,3 bares, 48 psi)
225/75R16C 121/120R	Plena carga	300 kPa (3,0 bares, 44 psi)
225/75R16C 121/120R	Vacío	300 kPa (3,0 bares, 44 psi)
225/75R16C 118/116R	Plena carga	300 kPa (3,0 bares, 44 psi)
225/75R16C 118/116R	Vacío	300 kPa (3,0 bares, 44 psi)
235/65R16C 115/113R	Plena carga	300 kPa (3,0 bares, 44 psi)
235/65R16C 115/113R	Vacío	300 kPa (3,0 bares, 44 psi)
235/65R16C 121/119R	Plena carga	300 kPa (3,0 bares, 44 psi)
235/65R16C 121/119R	Vacío	300 kPa (3,0 bares, 44 psi)
235/65R16C 118/116R	Plena carga	300 kPa (3,0 bares, 44 psi)
235/65R16C 118/116R	Vacío	300 kPa (3,0 bares, 44 psi)

Neumáticos/llantas de disco	Estado de carga	Carga máxima del eje delantero 1.650 kg
235/60R17C 117/115R	Plena carga	320 kPa (3,2 bares, 46 psi)
235/60R17C 117/115R	Vacío	310 kPa (3,1 bares, 45 psi)
235/60R17C 117/115S	Plena carga	320 kPa (3,2 bares, 46 psi)
235/60R17C 117/115S	Vacío	310 kPa (3,1 bares, 45 psi)

Carga máxima sobre el eje delantero 1.740 kg

Neumáticos/llantas de disco	Estado de carga	Carga máxima del eje delantero 1.740 kg
205/75R16C 110/108R	Plena carga	380 kPa (3,6 bares, 55 psi)
205/75R16C 110/108R	Vacío	330 kPa (3,3 bares, 48 psi)
225/75R16C 121/120R	Plena carga	320 kPa (3,2 bares, 46 psi)
225/75R16C 121/120R	Vacío	300 kPa (3,0 bares, 44 psi)
225/75R16C 118/116R	Plena carga	320 kPa (3,2 bares, 46 psi)
225/75R16C 118/116R	Vacío	300 kPa (3,0 bares, 44 psi)
235/65R16C 115/113R	Plena carga	320 kPa (3,2 bares, 46 psi)
235/65R16C 115/113R	Vacío	300 kPa (3,0 bares, 44 psi)
235/65R16C 121/119R	Plena carga	320 kPa (3,2 bares, 46 psi)
235/65R16C 121/119R	Vacío	300 kPa (3,0 bares, 44 psi)
235/65R16C 118/116R	Plena carga	320 kPa (3,2 bares, 46 psi)
235/65R16C 118/116R	Vacío	300 kPa (3,0 bares, 44 psi)
235/60R17C 117/115R	Plena carga	340 kPa (3,4 bares, 49 psi)
235/60R17C 117/115R	Vacío	310 kPa (3,1 bares, 45 psi)
235/60R17C 117/115S	Plena carga	340 kPa (3,4 bares, 49 psi)
235/60R17C 117/115S	Vacío	310 kPa (3,1 bares, 45 psi)

Carga máxima sobre el eje delantero 1.860 kg

Neumáticos/llantas de disco	Estado de carga	Carga máxima del eje delantero 1.860 kg
205/75R16C 110/108R	Plena carga	-
205/75R16C 110/108R	Vacío	-

Neumáticos/llantas de disco	Estado de carga	Carga máxima del eje delantero 1.860 kg
225/75R16C 121/120R	Plena carga	350 kPa (3,5 bares, 51 psi)
225/75R16C 121/120R	Vacío	300 kPa (3,0 bares, 44 psi)
225/75R16C 118/116R	Plena carga	350 kPa (3,5 bares, 51 psi)
225/75R16C 118/116R	Vacío	300 kPa (3,0 bares, 44 psi)
235/65R16C 115/113R	Plena carga	350 kPa (3,5 bares, 51 psi)
235/65R16C 115/113R	Vacío	300 kPa (3,0 bares, 44 psi)
235/65R16C 121/119R	Plena carga	350 kPa (3,5 bares, 51 psi)
235/65R16C 121/119R	Vacío	300 kPa (3,0 bares, 44 psi)
235/65R16C 118/116R	Plena carga	350 kPa (3,5 bares, 51 psi)
235/65R16C 118/116R	Vacío	300 kPa (3,0 bares, 44 psi)
235/60R17C 117/115R	Plena carga	380 kPa (3,8 bares, 55 psi)
235/60R17C 117/115R	Vacío	310 kPa (3,1 bares, 45 psi)
235/60R17C 117/115S	Plena carga	380 kPa (3,8 bares, 55 psi)
235/60R17C 117/115S	Vacío	310 kPa (3,1 bares, 45 psi)

Carga máxima sobre el eje delantero 2.000 kg

Neumáticos/llantas de disco	Estado de carga	Carga máxima del eje delantero 2.000 kg
205/75R16C 110/108R	Plena carga	-
205/75R16C 110/108R	Vacío	-
225/75R16C 121/120R	Plena carga	370 kPa (3,7 bares, 54 psi)
225/75R16C 121/120R	Vacío	300 kPa (3,0 bares, 44 psi)
225/75R16C 118/116R	Plena carga	370 kPa (3,7 bares, 54 psi)
225/75R16C 118/116R	Vacío	300 kPa (3,0 bares, 44 psi)
235/65R16C 115/113R	Plena carga	-
235/65R16C 115/113R	Vacío	-
235/65R16C 121/119R	Plena carga	380 kPa (3,8 bares, 55 psi)
235/65R16C 121/119R	Vacío	300 kPa (3,0 bares, 44 psi)
235/65R16C 118/116R	Plena carga	380 kPa (3,8 bares, 55 psi)
235/65R16C 118/116R	Vacío	300 kPa (3,0 bares, 44 psi)

Neumáticos/llantas de disco	Estado de carga	Carga máxima del eje delantero 2.000 kg
235/60R17C 117/115R	Plena carga	400 kPa (4,0 bares, 58 psi)
235/60R17C 117/115R	Vacío	310 kPa (3,1 bares, 45 psi)
235/60R17C 117/115S	Plena carga	400 kPa (4,0 bares, 58 psi)
235/60R17C 117/115S	Vacío	310 kPa (3,1 bares, 45 psi)

Presiones de los neumáticos del eje trasero en vehículos con tracción trasera y neumáticos sencillos

Carga máxima sobre el eje trasero 1.800 kg

Neumáticos/llantas de disco	Estado de carga	Carga máxima sobre el eje trasero 1.800 kg
205/75R16C 110/108R	Plena carga	400 kPa (4,0 bares, 58 psi)
205/75R16C 110/108R	Vacío	330 kPa (3,3 bares, 48 psi)
225/75R16C 121/120R	Plena carga	330 kPa (3,3 bares, 48 psi)
225/75R16C 121/120R	Vacío	300 kPa (3,0 bares, 44 psi)
225/75R16C 118/116R	Plena carga	330 kPa (3,3 bares, 48 psi)
225/75R16C 118/116R	Vacío	300 kPa (3,0 bares, 44 psi)
235/65R16C 115/113R	Plena carga	340 kPa (3,4 bares, 49 psi)
235/65R16C 115/113R	Vacío	300 kPa (3,0 bares, 44 psi)
235/65R16C 121/119R	Plena carga	340 kPa (3,4 bares, 49 psi)
235/65R16C 121/119R	Vacío	300 kPa (3,0 bares, 44 psi)
235/65R16C 118/116R	Plena carga	340 kPa (3,4 bares, 49 psi)
235/65R16C 118/116R	Vacío	300 kPa (3,0 bares, 44 psi)
235/60R17C 117/115R	Plena carga	350 kPa (3,5 bares, 51 psi)
235/60R17C 117/115R	Vacío	310 kPa (3,1 bares, 45 psi)
235/60R17C 117/115S	Plena carga	350 kPa (3,5 bares, 51 psi)
235/60R17C 117/115S	Vacío	310 kPa (3,1 bares, 45 psi)

Carga máxima sobre el eje trasero 2.000 kg

Neumáticos/llantas de disco	Estado de carga	Carga máxima sobre el eje trasero 2.000 kg
205/75R16C 110/108R	Plena carga	-
205/75R16C 110/108R	Vacío	-
225/75R16C 121/120R	Plena carga	380 kPa (3,8 bares, 55 psi)
225/75R16C 121/120R	Vacío	300 kPa (3,0 bares, 44 psi)
225/75R16C 118/116R	Plena carga	380 kPa (3,8 bares, 55 psi)
225/75R16C 118/116R	Vacío	300 kPa (3,0 bares, 44 psi)
235/65R16C 115/113R	Plena carga	380 kPa (3,8 bares, 55 psi)
235/65R16C 115/113R	Vacío	300 kPa (3,0 bares, 44 psi)
235/65R16C 121/119R	Plena carga	380 kPa (3,8 bares, 55 psi)
235/65R16C 121/119R	Vacío	300 kPa (3,0 bares, 44 psi)
235/65R16C 118/116R	Plena carga	380 kPa (3,8 bares, 55 psi)
235/65R16C 118/116R	Vacío	300 kPa (3,0 bares, 44 psi)
235/60R17C 117/115R	Plena carga	400 kPa (4,0 bares, 58 psi)
235/60R17C 117/115R	Vacío	310 kPa (3,1 bares, 45 psi)
235/60R17C 117/115S	Plena carga	400 kPa (4,0 bares, 58 psi)
235/60R17C 117/115S	Vacío	310 kPa (3,1 bares, 45 psi)

Carga máxima sobre el eje trasero 2.250 kg

Neumáticos/llantas de disco	Estado de carga	Carga máxima sobre el eje trasero 2.250 kg
205/75R16C 110/108R	Plena carga	-
205/75R16C 110/108R	Vacío	-
225/75R16C 121/120R	Plena carga	430 kPa (4,3 bares, 62 psi)
225/75R16C 121/120R	Vacío	300 kPa (3,0 bares, 44 psi)
225/75R16C 118/116R	Plena carga	430 kPa (4,3 bares, 62 psi)
225/75R16C 118/116R	Vacío	300 kPa (3,0 bares, 44 psi)
235/65R16C 115/113R	Plena carga	450 kPa (4,5 bares, 65 psi)
235/65R16C 115/113R	Vacío	300 kPa (3,0 bares, 44 psi)
235/65R16C 121/119R	Plena carga	450 kPa (4,5 bares, 65 psi)
235/65R16C 121/119R	Vacío	300 kPa (3,0 bares, 44 psi)

Neumáticos/llantas de disco	Estado de carga	Carga máxima sobre el eje trasero 2.250 kg
235/65R16C 118/116R	Plena carga	450 kPa (4,5 bares, 65 psi)
235/65R16C 118/116R	Vacío	300 kPa (3,0 bares, 44 psi)
235/60R17C 117/115R	Plena carga	460 kPa (4,6 bares, 67 psi)
235/60R17C 117/115R	Vacío	310 kPa (3,1 bares, 45 psi)
235/60R17C 117/115S	Plena carga	460 kPa (4,6 bares, 67 psi)
235/60R17C 117/115S	Vacío	310 kPa (3,1 bares, 45 psi)

Carga máxima sobre el eje trasero 2.430 kg

Neumáticos/llantas de disco	Estado de carga	Carga máxima sobre el eje trasero 2.430 kg
205/75R16C 110/108R	Plena carga	-
205/75R16C 110/108R	Vacío	-
225/75R16C 121/120R	Plena carga	490 kPa (4,9 bares, 71 psi)
225/75R16C 121/120R	Vacío	300 kPa (3,0 bares, 44 psi)
225/75R16C 118/116R	Plena carga	490 kPa (4,9 bares, 71 psi)
225/75R16C 118/116R	Vacío	300 kPa (3,0 bares, 44 psi)
235/65R16C 115/113R	Plena carga	-
235/65R16C 115/113R	Vacío	-
235/65R16C 121/119R	Plena carga	490 kPa (4,9 bares, 71 psi)
235/65R16C 121/119R	Vacío	300 kPa (3,0 bares, 44 psi)
235/65R16C 118/116R	Plena carga	490 kPa (4,9 bares, 71 psi)
235/65R16C 118/116R	Vacío	300 kPa (3,0 bares, 44 psi)
235/60R17C 117/115R	Plena carga	500 kPa (5,0 bares, 73 psi)
235/60R17C 117/115R	Vacío	310 kPa (3,1 bares, 45 psi)
235/60R17C 117/115S	Plena carga	500 kPa (5,0 bares, 73 psi)
235/60R17C 117/115S	Vacío	310 kPa (3,1 bares, 45 psi)

Presiones de los neumáticos del eje delantero en vehículos con tracción trasera y neumáticos gemelos**Carga máxima sobre el eje delantero 1.850 kg**

Neumáticos/llantas de disco	Estado de carga	Carga máxima del eje delantero 1.850 kg
195/75R16C 107/105R	Plena carga	440 kPa (4,4 bares, 64 psi)
195/75R16C 107/105R	Vacío	400 kPa (4,0 bares, 58 psi)
205/75R16C 110/108R	Plena carga	410 kPa (4,1 bares, 60 psi)
205/75R16C 110/108R	Vacío	360 kPa (3,6 bares, 52 psi)
205/75R16C 113/111R	Plena carga	-
205/75R16C 113/111R	Vacío	-

Carga máxima sobre el eje delantero 2.000 kg

Neumáticos/llantas de disco	Estado de carga	Carga máxima del eje delantero 2.000 kg
195/75R16C 107/105R	Plena carga	-
195/75R16C 107/105R	Vacío	-
205/75R16C 110/108R	Plena carga	440 kPa (4,4 bares, 64 psi)
205/75R16C 110/108R	Vacío	360 kPa (3,6 bares, 52 psi)
205/75R16C 113/111R	Plena carga	-
205/75R16C 113/111R	Vacío	-

Carga máxima sobre el eje delantero 2.100 kg

Neumáticos/llantas de disco	Estado de carga	Carga máxima del eje delantero 2.100 kg
195/75R16C 107/105R	Plena carga	-
195/75R16C 107/105R	Vacío	-
205/75R16C 110/108R	Plena carga	-
205/75R16C 110/108R	Vacío	-
205/75R16C 113/111R	Plena carga	480 kPa (4,8 bares, 70 psi)
205/75R16C 113/111R	Vacío	380 kPa (3,8 bares, 55 psi)

Presiones de los neumáticos del eje trasero en vehículos con tracción trasera y neumáticos gemelos**Carga máxima sobre el eje trasero hasta 3.200 kg**

Neumáticos/llantas de disco	Estado de carga	Carga máxima sobre el eje trasero hasta 3.200 kg
195/75R16C 107/105R	Plena carga	410 kPa (4,1 bares, 60 psi)
195/75R16C 107/105R	Vacío	350 kPa (3,5 bares, 51 psi)
205/75R16C 110/108R	Plena carga	370 kPa (3,7 bares, 54 psi)
205/75R16C 110/108R	Vacío	320 kPa (3,2 bares, 46 psi)
205/75R16C 113/111R	Plena carga	-
205/75R16C 113/111R	Vacío	-

Carga máxima sobre el eje trasero 3.500 kg

Neumáticos/llantas de disco	Estado de carga	Carga máxima sobre el eje trasero 3.500 kg
195/75R16C 107/105R	Plena carga	440 kPa (4,4 bares, 64 psi)
195/75R16C 107/105R	Vacío	350 kPa (3,5 bares, 51 psi)
205/75R16C 110/108R	Plena carga	410 kPa (4,1 bares, 60 psi)
205/75R16C 110/108R	Vacío	320 kPa (3,2 bares, 46 psi)
205/75R16C 113/111R	Plena carga	-
205/75R16C 113/111R	Vacío	-

Carga máxima sobre el eje trasero 3.600 kg

Neumáticos/llantas de disco	Estado de carga	Carga máxima sobre el eje trasero 3.600 kg
195/75R16C 107/105R	Plena carga	-
195/75R16C 107/105R	Vacío	-
205/75R16C 110/108R	Plena carga	-
205/75R16C 110/108R	Vacío	-
205/75R16C 113/111R	Plena carga	430 kPa (4,3 bares, 62 psi)
205/75R16C 113/111R	Vacío	340 kPa (3,4 bares, 49 psi)

Presiones de los neumáticos del eje delantero en vehículos con tracción trasera y neumáticos Super-Single

Carga máxima sobre el eje delantero 1.850 kg

Neumáticos/llantas de disco	Estado de carga	Carga máxima del eje delantero 1.850 kg
225/75R16C 121/120R (122L)	Plena carga	340 kPa (3,4 bares, 49 psi)
225/75R16C 121/120R (122L)	Vacío	300 kPa (3,0 bares, 44 psi)

Carga máxima sobre el eje delantero 2.000 kg

Neumáticos/llantas de disco	Estado de carga	Carga máxima del eje delantero 2.000 kg
225/75R16C 121/120R (122L)	Plena carga	370 kPa (3,7 bares, 54 psi)
225/75R16C 121/120R (122L)	Vacío	300 kPa (3,0 bares, 44 psi)

Presiones de los neumáticos del eje trasero en vehículos con tracción trasera y neumáticos Super-Single

Carga máxima sobre el eje trasero hasta 3.200 kg

Neumáticos/llantas de disco	Estado de carga	Carga máxima sobre el eje trasero hasta 3.200 kg
225/75R16C 121/120R (122L)	Plena carga	690 kPa (6,9 bares, 100 psi) ²⁾
225/75R16C 121/120R (122L)	Vacío	690 kPa (6,9 bares, 100 psi) ²⁾
285/65R16C 131R	Plena carga	460 kPa (4,6 bares, 67 psi)
285/65R16C 131R	Vacío	400 kPa (4,0 bares, 58 psi)

²⁾ Válido para el uso breve como rueda de repuesto en el eje trasero para un trayecto

máximo de 100 km y una velocidad máxima de 55 km/h.

Carga máxima sobre el eje trasero 3.500 kg

Neumáticos/llantas de disco	Estado de carga	Carga máxima sobre el eje trasero 3.500 kg
225/75R16C 121/120R (122L)	Plena carga	690 kPa (6,9 bares, 100 psi) ²⁾
225/75R16C 121/120R (122L)	Vacío	690 kPa (6,9 bares, 100 psi) ²⁾
285/65R16C 131R	Plena carga	520 kPa (5,2 bares, 75 psi)
285/65R16C 131R	Vacío	400 kPa (4,0 bares, 58 psi)

²⁾ Válido para el uso breve como rueda de repuesto en el eje trasero para un trayecto máximo de 100 km y una velocidad máxima de 55 km/h.

Es imprescindible que tenga en cuenta también los siguientes temas complementarios:

- Indicaciones sobre la presión de los neumáticos (→ página 342)

Control de la presión de los neumáticos

Funcionamiento del control de la presión de los neumáticos en neumáticos sencillos

El sistema controla con ayuda de un sensor de presión de los neumáticos la presión y la temperatura de los neumáticos montados en el vehículo.

Los sensores de presión de los neumáticos nuevos, porejemplo, en las ruedas de invierno, se adaptan automáticamente durante el primer recorrido.

La presión y la temperatura de los neumáticos se muestran en el visualizador multifunción (→ página 200).

En caso de pérdida notable de presión, se efectúa una advertencia:

- mediante avisos en el visualizador (→ página 411)
- mediante el testigo luminoso de advertencia  del cuadro de instrumentos

El conductor es responsable de ajustar la presión de los neumáticos al valor recomendado de presión de los neumáticos para neumáticos fríos que sea adecuado para la situación de servicio. Ajuste la presión de los neumáticos con los neumáticos fríos con un comprobador de la presión de inflado. Tenga en cuenta que el control de la presión de los neumáticos debe adaptar primero la presión de los neumáticos correcta a la situación de servicio actual.

En la mayoría de los casos, el control de la presión de los neumáticos actualiza automáticamente los valores de referencia una vez que haya modificado la presión de los neumáticos. Sin embargo, también puede actualizar manualmente los valores de referencia reiniciando el control de la presión de los neumáticos (→ página 359).

Límites del sistema

La operatividad del sistema puede verse limitada o el sistema puede dejar de funcionar en las siguientes situaciones:

- si la presión de los neumáticos está mal ajustada
- en caso de pérdida repentina de presión originada, porejemplo, al penetrar un cuerpo extraño en el neumático
- en caso de perturbación por otra fuente de radiofrecuencia

Tenga en cuenta también el siguiente tema adicional:

- Indicaciones sobre la presión de los neumáticos (→ página 342)

Comprobación de la presión del neumático con control de la presión de los neumáticos

Requisitos

- El encendido está conectado.

Ordenador de a bordo:

 Servicio  Neumáticos

Aparece una de las siguientes indicaciones:

- presión del neumático actual y temperatura del neumático de cada rueda

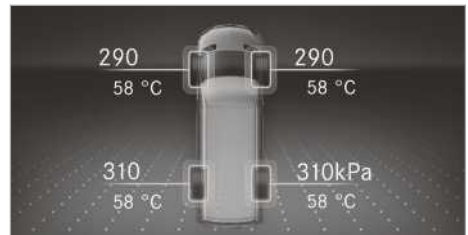

Visualizador del cuadro de instrumentos con pantalla en color

- presión del neumático actual de cada rueda

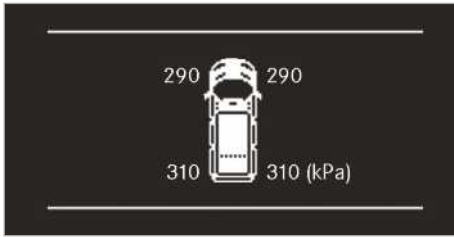

Visualizador del cuadro de instrumentos con pantalla en blanco y negro

- **La presión de inflado de los neumáticos aparece tras unos minutos de marcha:** el proceso de aprendizaje del sistema todavía no ha finalizado. Las presiones de los neumáticos se están controlando.
- ▶ Compare la presión de inflado con la presión de inflado recomendada para el estado de marcha actual. Para ello, tenga en cuenta las indicaciones para la temperatura de los neumáticos (→ página 342).
- ⓘ Los valores que se muestran en el visualizador multifunción pueden divergir de los indicados por el comprobador de la presión de los neumáticos, puesto que se refieren al nivel del mar. En lugares situados a mucha altura, los manómetros indican una presión de los neumáticos mayor a la indicada en el ordenador de a bordo. En ese caso, no reduzca la presión de los neumáticos.

Tenga en cuenta también el siguiente tema adicional:

- Indicaciones sobre la presión de los neumáticos (→ página 342)

Reinicio del control de la presión de los neumáticos

Requisitos

- La presión de inflado recomendada debe estar correctamente ajustada en todos los neumáticos para el estado de servicio respectivo (→ página 342).
- **Reinicie el control de la presión de los neumáticos en las siguientes situaciones:**
 - Ha cambiado la presión de los neumáticos.
 - Ha montado llantas o neumáticos nuevos o los ha cambiado.

Ordenador de a bordo:

↳ Servicio ▶ Neumáticos

- ▶ Desplácese hacia abajo en el menú. En el visualizador multifunción se muestra el aviso **¿Adoptar las presiones actuales como nuevos valores indicativos?**.
- ▶ Confirme el aviso para activar el reinicio. En el visualizador multifunción se muestra el aviso **Control presión inflado neumáticos reiniciado**.

Los avisos de advertencia actuales se borran y el testigo luminoso de advertencia amarillo



se apaga.

Al cabo de unos minutos de marcha, el sistema confirma que los valores de presión de los neumáticos actuales se encuentran dentro del margen prescrito. A continuación se adoptan y se supervisan los valores de presión de inflado actuales de los neumáticos como nuevos valores de referencia.



Tenga en cuenta también el siguiente tema adicional:

- Indicaciones sobre la presión de los neumáticos (→ página 342)





Autorización para radioemisión de señales del control de la presión de los neumáticos

Números de homologación de radiofrecuencia

País	Número de homologación de radiofrecuencia
Argentina	 CNC ID: H-20027
Australia	

País	Número de homologación de radiofrecuencia
Brasil	 <p>MODELO: TSSRE4A ANATEL: 05181-17-06643</p> <p>Este equipamento opera em caráter secundário, isto é, não tem direito à proteção contrainterferência prejudicial, mesmo de estações do mesmo tipo e não pode causar interferência a sistemas operando em caráter primário.</p>
Canadá	<p>IC: 4008C-TSSRE4A</p> <p>Operation is subject to the following two conditions:</p> <p>(1) this device may not cause harmful interference, and</p> <p>(2) this device must accept any interference received, including interference that may cause undesired operation.</p>
Unión Europea Islandia Noruega	 <p>Por la presente, Huf Hülsbeck & Fürst GmbH & Co. KG declara que el modelo de equipo de radio TSSRE4A y TSSSG4G6 cumple los requisitos de la directiva 2014/53/UE.</p> <p>El texto íntegro de la Declaración de conformidad de la UE puede consultarse en la siguiente dirección de Internet: http://www.huf-group.com/eudoc</p> <p>Banda de frecuencia: 433,92 MHz Potencia máxima de emisión: <10 mW</p> <p>Fabricante: Huf Electronics Bretten GmbH Gewerbestr. 40 75015 Bretten Germany</p>

País	Número de homologación de radiofrecuencia
Indonesia	TSSRE4A & TSSSG4G6 52166/SDPPI/2017 3533
Israel	<p>A. The use of this product does not need a wireless operation license.</p> <p>B. The product does not include an RF disturbance protection, and should not disturb other licensed products.</p> <p>C. It is forbidden to replace the antenna or to make any change in this product.</p>
Jordania	<p>Kingdom of Jordan Type approval for Tyre Pressure Sensor and ECU</p> <p>Manufacturer: Huf Electronics Bretten GmbH</p> <p>Model: TSSRE4A</p> <p>Type Approval Number: TRC/LPD/2017/421</p> <p>Model: TSSSG4G6</p> <p>Type Approval Number: TRC/LPD/2017/422</p>
Malasia	 <p>CIDF17000184</p> <p>Model: TSSRE4A & TSSSG4G6 RAQP/57A/0817/S(17-2424)</p>
Marruecos	<p>AGREE PAR L'ANRT MAROC</p> <p>Modele: TSSRE4A</p> <p>Numero d'agrement: MR 14320 ANRT 2017</p> <p>Date d'agrement: 07/07/2017</p> <p>Modele: TSSSG4G6</p> <p>Numero d'agrement: MR 14319 ANRT 2017</p> <p>Date d'agrement: 07/07/2017</p>
México	Model: TSSRE4A, IFETEL: RLVHUTS 17-0806

País	Número de homologación de radiofrecuencia
Moldavia	 1024
Omán	OMAN - TRA R/4516/17 D100428
Filipinas	 NTC Type Approved. No: ESD-1715393C
Rusia	
Singapur	Complies with IDA Standards DA 103787
Sudáfrica	 TA-2017/1393 TA-2017/1391

País	Número de homologación de radiofrecuencia
Corea del Sur	 R-CRM-HHF-TSSRE4A R-REM-HHF-TSSSG4G6 Applicant name: Huf Hülsbeck & Fürst GmbH & Co. KG Equipment name: Tire Pressure Monitoring System Manufacturing Year/Month: on the product Manufacturer: Huf Electronics Bretten GmbH Country of origin: Germany 해당 무선 설비 기기는 운용 중 전파혼신 가능성이 있으므로 인명안전과 관련된 서비스는 할 수 없음. (This device is not allowed to provide service related human body since it has possibility of frequency interference during on operation.)

País	Número de homologación de radiofrecuencia
Taiwán	 <p>CCAO 17LP0380T4 CCAO 17LP0390T7</p> <p>經型式認證合格之低功率射頻電機,非經許可,公司、商號或使用者均 不得擅自變更頻率、加大功率或變更原設計之特性及功能。 低功率射 頻電機之使用不得影響飛航安全及干擾合法通信;經發現有干擾現象 時,應立即停用,並改善至無干擾時方得繼續使用。前項合法通信,指依 電信法規定作業之無線電通信。低功率射頻電機須忍受合法通信或工 業、科學及醫療用電波輻射性電機設備之干擾。</p> <p>According to "Administrative Regulations on Low Power Radio Waves Radiated Devices".</p> <p>Without permission granted by the DGT, any company, enterprise, or user is not allowed to change frequency, enhance transmitting power or alter original characteristic as well as performance to a approved low power radio-frequency devices.</p> <p>The low power radio-frequency devices shall not influence aircraft security and interfere legal communications; If found, the user shall cease operating immediately until no interference is achieved.</p> <p>The said legal communications means radio communications is operated in compliance with the Telecommunications Act.</p> <p>The low power radio-frequency devices must be susceptible with the interference from legal com-</p>

País	Número de homologación de radiofrecuencia
	<p>munications or ISM radio wave radiated devices.</p>
Tailandia	<p>This telecommunication equipment conforms to NTC technical requirement.</p>
Ucrania	 <p>Model: TSSRE4A & TSSSG4G6 UA.TR.109.0109-17</p>
Emiratos Árabes Unidos	<p>Huf Electronics Bretten GmbH Model: TSSRE4A Model: TSSSG4G6 TRA Registered No: ER57807 / 17 Dealer No: DA36976 / 14 TRA Registered No: ER57806 / 17 Dealer No: DA36976 / 14</p>
Estados Unidos	<p>FCC ID: YGOTSSRE4A</p> <p>This device complies with Part 15 of the FCC Rules. Operation is subject to the following two conditions: (1) this device may not cause harmful interference, and (2) this device must accept any interference received, including interference that may cause undesired operation.</p> <p>WARNING: Any changes or modification not expressly approved by the party responsible for compliance could void the user's authority to operate this equipment.</p>

Cambio de ruedas

Indicaciones sobre la elección, el montaje y la sustitución de los neumáticos

Puede solicitar información sobre las combinaciones de llantas y neumáticos autorizadas en un taller especializado.

⚠ ADVERTENCIA Peligro de accidente por dimensiones incorrectas de las llantas y los neumáticos

Si monta las llantas y los neumáticos con las medidas incorrectas, los frenos de las ruedas o los componentes de la suspensión de las ruedas podrían resultar dañados.

- ▶ Sustituya siempre las llantas y los neumáticos por otros con las especificaciones de la pieza original.

En el caso de las llantas, tenga en cuenta lo siguiente:

- Designación
- Tipo
- Carga de la rueda admisible
- Bombeo

En el caso de los neumáticos, tenga en cuenta lo siguiente:

- Designación
- Fabricante
- Tipo
- Índice de carga
- Índice de velocidad

⚠ ADVERTENCIA Peligro de accidente en caso de sobrepasar la capacidad de carga de los neumáticos o el índice de velocidad admisible

En caso de sobrepasar la capacidad de carga de los neumáticos indicada o el índice de velocidad admisible puede ocasionar daños en los neumáticos y provocar que estalle el neumático.

- ▶ Utilice únicamente modelos y -dimensiones de neumáticos homologados para su modelo de vehículo.
- ▶ Tenga en cuenta asimismo la capacidad de carga necesaria de los neumáticos y el índice de velocidad válido para su vehículo.

! INDICACIÓN Daños en el vehículo y en los neumáticos a causa de tipos y tamaños de neumáticos no autorizados

Por motivos de seguridad, utilice exclusivamente neumáticos, llantas y accesorios auto-

rizados especialmente por Mercedes-Benz para su vehículo.

Estos neumáticos han sido desarrollados especialmente para los sistemas de regulación, porejemplo, el ABS o el ESP®.

De lo contrario, determinadas propiedades del vehículo como, por ejemplo, el comportamiento de marcha, la emisión de ruidos y el consumo podrían verse afectadas. El uso de neumáticos de medidas diferentes puede hacer que estos rocen con la carrocería y componentes de los ejes al circular con carga. Como resultado podrían dañarse los neumáticos o el vehículo.

- ▶ Utilice únicamente neumáticos, llantas o accesorios comprobados y recomendados por Mercedes-Benz .

! INDICACIÓN Peligro de la seguridad de marcha por neumáticos recauchutados

Mercedes-Benz no aprueba ni recomienda los neumáticos recauchutados, ya que en los recauchutados no siempre se reconocen los daños.

Por tanto, no se puede garantizar la seguridad de marcha.

- ▶ No utilice neumáticos usados cuyo uso previo desconozca.

! INDICACIÓN Daño en los componentes electrónicos por el uso de herramientas de montaje

Vehículos con control de la presión de los neumáticos: en la rueda hay componentes electrónicos. En la zona de la válvula no debe aplicarse herramientas de montaje.

De lo contrario, puede dañar los componentes electrónicos.

- ▶ Encargue los trabajos de sustitución de los neumáticos solo en un taller especializado.

Si no utiliza accesorios autorizados por Mercedes-Benz para su vehículo o no los utiliza de forma adecuada, puede verse afectada la seguridad de marcha.

Antes de comprar y usar accesorios no autorizados, infórmese en un taller especializado sobre los siguientes aspectos:

- la conveniencia

- la legislación vigente
- las recomendaciones del fabricante

Tenga en cuenta los siguientes puntos al seleccionar, montar y sustituir los neumáticos:

- Prescripciones de homologación vigentes en cada país para ruedas que determinan un tipo determinado de rueda para su vehículo.

Además puede ser recomendable la utilización de un determinado tipo de neumáticos en determinadas regiones y para usos determinados.

- Utilice únicamente neumáticos y llantas del mismo tipo, de las mismas características (neumáticos de verano, neumáticos de invierno, neumáticos para todo el año) y de la misma marca.
- Monte únicamente llantas del mismo tamaño y perfil en un eje (izquierdo y derecho).

Solamente en caso de avería puede haber divergencias para el recorrido hasta el taller especializado.

- Monte en las llantas solo neumáticos adecuados para las mismas.
- No ejecute ningún trabajo posterior en el sistema de frenos, en las ruedas ni en los neumáticos.

La utilización de discos distanciadores o antipolvo no está permitida y provoca la anulación de la homologación de vehículo.

- **Vehículos con control de la presión de los neumáticos:** todas las ruedas montadas deben estar equipadas con sensores operativos del control de la presión de los neumáticos.

- Utilice neumáticos de invierno o neumáticos para todo el año M+S en todas las ruedas a temperaturas por debajo de 10 °C.

Para obtener la adherencia óptima sobre calzadas en las que imperen condiciones invernales, debe utilizar neumáticos de invierno identificados con el símbolo adicional del copo de nieve  junto a las siglas M+S.

- En el caso de neumáticos M+S, utilice solo neumáticos del mismo perfil.
- Observe la velocidad máxima autorizada de los neumáticos M+S montados.

Si se encuentra por debajo de la del vehículo, debe indicarse con un rótulo en el campo visual del conductor.

- Efectúe el rodaje de los neumáticos nuevos a una velocidad moderada durante los primeros 100 km.
- Sustituya los neumáticos después de seis años como máximo, independientemente de su grado de desgaste.

Póngase en contacto con un taller especializado si desea obtener más información sobre llantas y neumáticos.

Es imprescindible que tenga en cuenta también los siguientes temas complementarios:

- Indicaciones sobre la presión de los neumáticos (→ página 342)
- Tabla de presión de neumáticos
- Indicaciones sobre la rueda de emergencia (→ página 373)

Indicaciones sobre el cambio de las ruedas

ADVERTENCIA Peligro de accidente por dimensiones diferentes de las ruedas

Si efectúa la rotación de las ruedas delanteras con las ruedas traseras y las llantas o los neumáticos tienen distintas medidas, las cualidades de marcha podrían verse notablemente afectadas.

Adicionalmente, los frenos de disco o los componentes de la suspensión de las ruedas pueden resultar dañados.

- ▶ Efectúe la rotación de las ruedas delanteras con las traseras exclusivamente si las llantas y los neumáticos son de idéntico tamaño.

Si efectúa la rotación de las ruedas delanteras con las ruedas traseras y las llantas o los neumáticos tienen distintas medidas, podría anularse la homologación del vehículo.

En los vehículos con ruedas del mismo tamaño puede efectuar la rotación de las mismas cada 5.000 a 10.000 km en función de su grado de desgaste. Mantenga el sentido de giro al llevar a cabo la rotación de las ruedas.

Tenga en cuenta las instrucciones y las indicaciones de seguridad referentes al cambio de ruedas.

Grupos de tamaños de rueda de las ruedas

La velocidad determinada del vehículo se muestra en el cuadro de instrumentos y es importante

para el control de los sistemas de asistencia y de seguridad de marcha. La precisión de indicación del velocímetro y del cuentakilómetros están prescritos legalmente. La determinación de la información de velocidad depende de las dimensiones de neumático o de la circunferencia de rodadura de los neumáticos. El diámetro de la llanta se indica siempre en pulgadas.

Por consiguiente, las unidades de control del vehículo se pueden codificar para los tres siguientes grupos de tamaños de rueda:

Grupo de tamaños de rueda 1

- 195/75 R16C
- 205/75 R16C
- 225/65 R16C
- 235/65 R16C
- 235/60 R17C

Grupo de tamaños de rueda 2

- 225/75 R16C

Grupo de tamaños de rueda 3

- 225/75 R16C eje delantero
- 285/65 R16C eje trasero

i Mercedes-Benz le recomienda que, si debe realizar un cambio de neumáticos, se mantenga en un grupo de tamaños de rueda. De esta forma se evita la recodificación de la unidad de control.

Si modifica el tamaño de las ruedas de su vehículo, porejemplo, en el cambio de ruedas para el modo invierno, revise su asignación al grupo de tamaños de rueda. Si modifica la asignación al grupo de tamaños de rueda, encargue la nueva codificación de las unidades de control de su vehículo en un taller especializado.

De lo contrario, la precisión de indicación del velocímetro y del cuentakilómetros estarán fuera de la tolerancia prescrita legalmente. Esta puede divergir también hacia abajo, es decir, la velocidad de marcha actual será más alta que la mostrada por el velocímetro. En caso de una divergencia fuera del margen de tolerancia, los sistemas de seguridad de marcha y de asistencia pueden verse afectados en su funcionamiento o detectar una avería y desconectarse.

Información sobre el sentido de giro de los neumáticos

Los neumáticos con un sentido de giro prescrito ofrecen ventajas adicionales, porejemplo, en caso de aquaplaning. Solo podrá aprovechar estas ventajas si mantiene el sentido de giro prescrito.

El sentido de giro se indica mediante una flecha en la pared lateral del neumático.

También puede montar una rueda de repuesto en sentido contrario al de giro. Tenga en cuenta el uso limitado en el tiempo, así como la limitación de velocidad indicada en la rueda de repuesto.

Indicaciones sobre el almacenaje de las ruedas

Tenga en cuenta lo siguiente al almacenar las ruedas:

- Guarde las ruedas desmontadas en un lugar fresco, seco y, en la medida de lo posible, oscuro.
- Proteja los neumáticos para evitar que entren en contacto con aceite, grasa y combustible.

Sinopsis herramienta para cambio de rueda

Herramienta para cambio de ruedas necesaria puede ser p. ej.:

- Gato
- Llave para ruedas

i En el rótulo adhesivo del gato figura la carga portante máxima del gato. El gato no tiene mantenimiento. Si se produce un fallo de funcionamiento, póngase en contacto con un taller especializado.

Vehículos con tracción trasera

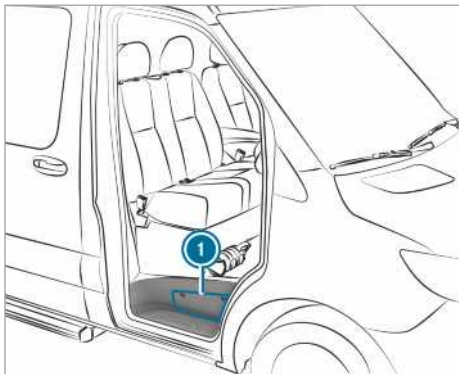

La herramienta para cambio de ruedas se encuentra en el compartimento guardabultos ① sobre los escalones de la puerta del acompañante y en el compartimento guardabultos del lado del acompañante en el espacio reposapiés.

Vehículos con tracción delantera



La herramienta para cambio de ruedas ① se encuentra detrás del asiento del conductor.

Preparación del vehículo para el cambio de rueda

Requisitos

- Se dispone de las herramientas para cambio de rueda necesarias.
 - El vehículo no se encuentra en ninguna pendiente o declive.
 - El vehículo se encuentra sobre una superficie firme, plana y no resbaladiza.
- ▶ Accione el freno de estacionamiento.
 - ▶ Coloque las ruedas delanteras en la posición de marcha en línea recta.
 - ▶ **Vehículos con cambio manual:** acople la primera marcha o la marcha atrás [R].

- ▶ **Vehículos con cambio automático:** acople la posición [P] del cambio.
- ▶ Apague el motor.
- ▶ Asegúrese de que el motor no pueda ponerse en marcha.
- ▶ Saque las herramientas de a bordo del espacio reposapiés del lado del acompañante (→ página 338).

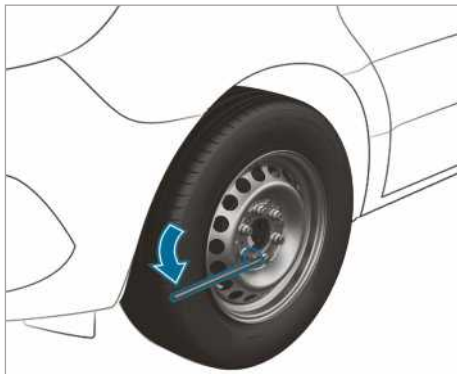

Vehículos con tracción trasera

- ▶ Saque el gato y las herramientas de a bordo del compartimento guardabultos (→ página 365).
- ▶ En caso necesario, retire el embellecedor de la rueda.
- ▶ Ensamble la barra central de la palanca para la bomba del gato de tres piezas con la barra de mayor diámetro a modo de prolongación de la llave para ruedas.
- ▶ Introduzca la prolongación de la llave para ruedas con la barra central hasta el tope en la llave para ruedas.
- ▶ Desenrosque aproximadamente una vuelta los tornillos o las tuercas de la rueda que vaya a cambiar con la llave para ruedas. No desenrosque por completo los tornillos o las tuercas de rueda.
- ▶ Eleve el vehículo (→ página 367).

Vehículos con tracción delantera

- ▶ Extraiga el gato y las herramientas para cambio de rueda de detrás del asiento del conductor (→ página 365).
- ▶ En caso necesario, retire el embellecedor de la rueda.

- ▶ Desenrosque aproximadamente una vuelta los tornillos/las tuercas de la rueda que vaya a cambiar con la llave para ruedas. No desenrosque por completo los tornillos/las tuercas de rueda.
- ▶ Eleve el vehículo (→ página 367).

Elevación del vehículo para el cambio de rueda

⚠ ADVERTENCIA Peligro de lesiones por desprendimiento del gato

Si detiene un vehículo con suspensión neumática, es posible que la suspensión neumática permanezca activada hasta una hora, incluso con el encendido desconectado. Si eleva el vehículo con el gato, la suspensión neumática intenta igualar la altura del vehículo.

El gato puede desprenderse.

- ▶ Antes de levantar el vehículo, pulse la tecla Servicio del telemando. Esto impide la regulación automática de la altura del vehículo y la subida o bajada manual.

⚠ ADVERTENCIA Peligro de lesiones por una colocación incorrecta del gato

Si no coloca correctamente el gato en los puntos de apoyo previstos en el vehículo, el gato podría volcar con el vehículo elevado.

- ▶ Coloque el gato exclusivamente en los correspondientes puntos de apoyo que se encuentran en el vehículo. La base del gato debe encontrarse justo por debajo del punto de apoyo en el vehículo.

⚠ ADVERTENCIA Peligro de lesiones por volcado del vehículo

En pendientes y declives el gato podría desprenderse estando el vehículo levantado.

- ▶ Nunca cambie una rueda en pendientes o declives.
- ▶ Póngase en contacto con un taller especializado.

! INDICACIÓN Daños en el vehículo por el gato

Si no coloca el gato en los puntos de apoyo del gato previstos, puede dañar el vehículo.

- ▶ Coloque el gato únicamente en los puntos de apoyo del gato previstos.

Requisitos

- No hay personas en el vehículo.
- El vehículo está preparado para un cambio de rueda (→ página 366).

Fije el gato solo en los puntos de apoyo del gato. De lo contrario, podría dañar el vehículo.

Indicaciones importantes sobre el manejo del gato:

- Utilice solo un gato específico del vehículo que haya sido comprobado y homologado por Mercedes-Benz para levantar el vehículo. Si utiliza el gato de forma incorrecta, este podría desprenderse estando el vehículo levantado.
- El gato solo es adecuado para levantar el vehículo brevemente y no para realizar trabajos de mantenimiento debajo del vehículo.
- No realice el cambio de rueda en pendientes y declives.
- La superficie de apoyo del gato debe ser firme, plana y antideslizante. En caso necesario, se debe utilizar una base grande, plana, resistente y no resbaladiza.
- La base del gato debe quedar directamente debajo del punto de apoyo del gato.

Normas de comportamiento con el vehículo elevado:

- No coloque nunca las manos ni los pies debajo del vehículo.
- No se tienda nunca bajo el vehículo cuando este se encuentre levantado.
- No arranque el motor ni suelte el freno de estacionamiento.
- No abra ni cierre ninguna puerta.

Vehículos con tracción delantera

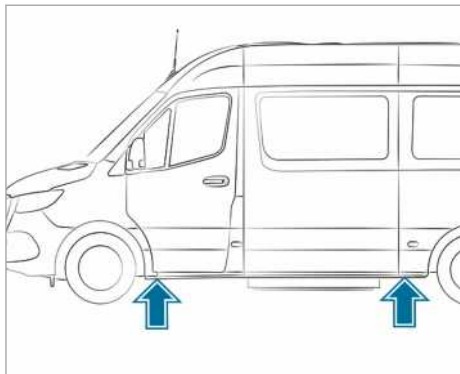

Puntos de apoyo del gato

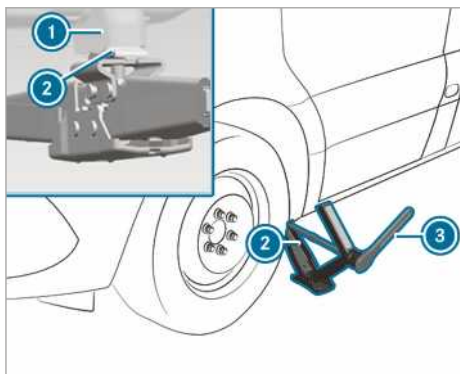

Punto de apoyo del gato, eje delantero

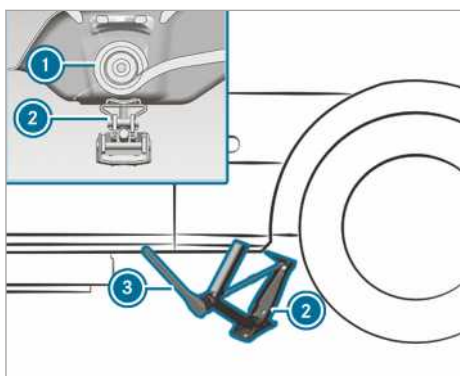

Punto de apoyo del gato, eje trasero

- ▶ En caso necesario, gire el cabezal de alojamiento del gato.
- ▶ Coloque el gato (2) en el punto de apoyo del gato (1).
- ▶ Gire la rueda de mano hasta que el plato del gato quede apoyado en el punto de apoyo del gato (1).
- ▶ **Eje delantero:** inserte la llave anular de carraca (3) de las herramientas para cambio de rueda en el hexágono del gato de forma que quede visible la inscripción "AUF" (arriba).
- ▶ **Eje trasero:** inserte la barra de prolongación y la llave de tubo de las herramientas para cambio de rueda en el hexágono del gato y, a continuación, la llave anular de carraca (3) de las herramientas para cambio de rueda en la barra de prolongación de forma que quede visible la inscripción "AUF" (arriba).
- ▶ Gire la llave anular de carraca (3) hacia la derecha hasta que el gato (2) se apoye por completo en el punto de apoyo del gato (1) y la base del gato quede apoyada de forma uniforme sobre la superficie.
- ▶ Siga girando la llave anular de carraca (3) hasta que el neumático se haya separado del suelo como máximo 3 cm.
- ▶ Suelte y desmonte la rueda (→ página 370).

Vehículos con tracción trasera

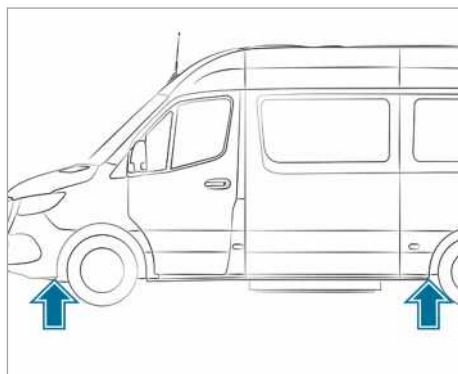

Puntos de apoyo del gato

Utilice solo la barra central y la barra con la palanca de la bomba de mayor diámetro para el gato a modo de prolongación de la llave para ruedas. Inserte solo la barra central y siempre hasta el tope en la llave para ruedas. De lo contrario,

las barras podrían doblarse y deformarse de manera que ya no se puedan utilizar como palanca de la bomba para el gato.

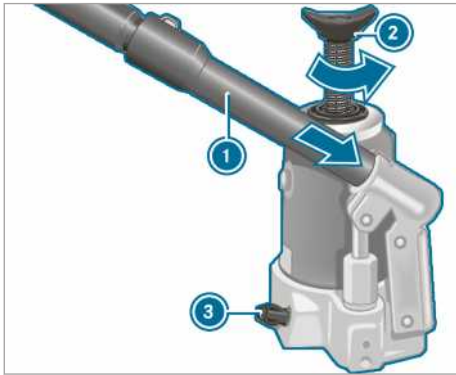

- ▶ **Preparación del gato hidráulico:** introduzca la tercera barra de la palanca de la bomba ① para el gato en la prolongación de la llave para ruedas.
 - ▶ Cierre el tornillo de vaciado ③.
 - ▶ Gire para ello el tornillo de vaciado ① por la entalladura de la palanca de la bomba ③ hacia la derecha hasta el tope.
- ⓘ No desenrosque en ningún caso más de una o dos vueltas el tornillo de vaciado ③. De lo contrario, podría derramarse líquido hidráulico.
- ▶ Introduzca la palanca de la bomba ① con la barra más grande en el alojamiento del gato y asegúrela girándola hacia la derecha.
 - ▶ Coloque el gato en posición vertical debajo de los puntos de apoyo del gato descritos a continuación.

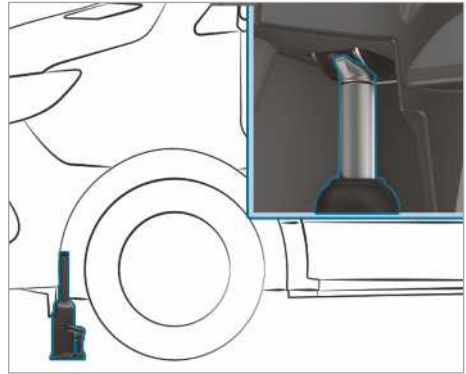

Punto de apoyo del gato, eje delantero

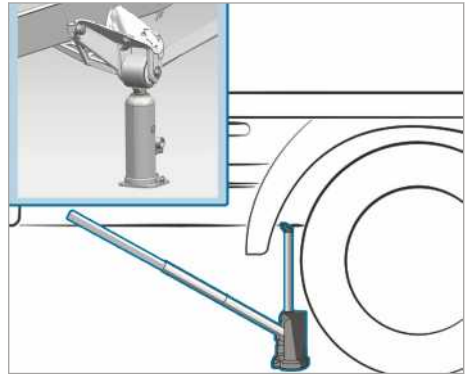

Punto de apoyo del gato, eje trasero (ejemplo en un vehículo con caja de carga hasta 3,5 t)

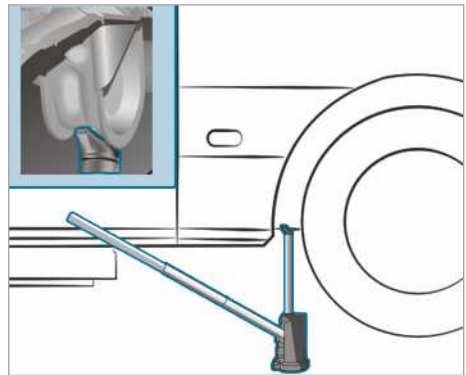

Punto de apoyo del gato, eje trasero (ejemplo furgón y combi hasta 4,0 t)

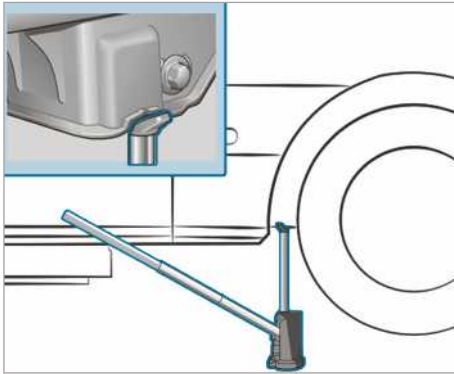

Punto de apoyo del gato, eje trasero (vehículos de 5,0 t)

- ▶ Coloque el gato debajo del punto de apoyo del gato.
- ▶ **Vehículos con tracción integral:** gire el eje del gato ② hacia la izquierda hasta alcanzar el tope.
- ▶ Levante el vehículo hasta que el neumático se aleje del suelo un máximo de 3 cm.
- ▶ Suelte y desmonte la rueda (→ página 370).

Desmontaje de una rueda

Requisitos

- El vehículo está elevado (→ página 367).
Evite durante el cambio de rueda cualquier tipo de acción de fuerza sobre los discos de freno, ya que podría influir negativamente en el confort al frenar.

! **INDICACIÓN** Daño de la rosca por tornillos de rueda sucios

- ▶ No coloque los tornillos de rueda sobre superficies arenosas o sucias.

- ▶ Desenrosque los tornillos o las tuercas de rueda con la llave de tuercas de rueda.
- ▶ En caso de ruedas delanteras con tuercas de rueda, retire la cubierta de las tuercas.
- ▶ Desmonte la rueda.

Montaje de una rueda nueva

Requisitos

- La rueda está desmontada (→ página 370).

! **ADVERTENCIA** Peligro de accidente por la pérdida de una rueda

Los tornillos de rueda lubricados o engrasados, así como los tornillos de rueda- o las rosca del cubo de rueda dañados pueden provocar que los tornillos de rueda se suelten.

Como consecuencia, podría perder una rueda mientras conduce.

- ▶ No lubrique ni engrase nunca los tornillos de rueda.
- ▶ Si la rosca está dañada, diríjase de inmediato a un taller especializado.
- ▶ Encargue la sustitución de los tornillos de rueda dañados o de la rosca del cubo de rueda dañada.
- ▶ No prosiga la marcha.

! **ADVERTENCIA** Existe peligro de lesiones al apretar los tornillos de rueda y las tuercas de rueda

Si aprieta los tornillos de rueda o las tuercas de rueda con el vehículo elevado, el gato puede volcar.

- ▶ Apriete los tornillos de rueda o las tuercas de rueda solamente con el vehículo bajado.

- ▶ Observe las indicaciones sobre la elección de neumáticos (→ página 362).
- ▶ Por motivos de seguridad, utilice únicamente las tuercas de rueda o los tornillos de rueda homologados para Mercedes-Benz y el neumático correspondiente.

Si monta la rueda de repuesto con llanta de acero, es imprescindible que utilice tornillos de rueda cortos para una llanta de acero. Si utiliza otros tornillos de rueda para el montaje de la rueda de repuesto con llanta de acero, puede provocar daños en el sistema de frenos.

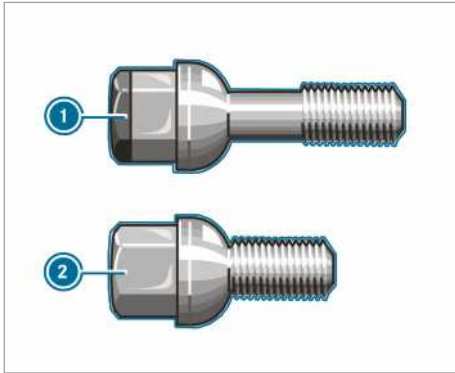

- ① Tornillo de rueda para llanta de aleación ligera
- ② Tornillo de rueda para llanta de acero

▶ Limpie las superficies de apoyo de la rueda y del cubo de rueda.

▶ **Vehículos con neumáticos Super-Single:** enrosque primero en el cubo de rueda el adaptador para la rueda de repuesto más estrecha.

▶ Introduzca la rueda nueva que desee montar en el cubo de rueda o en el adaptador para la rueda de repuesto y ejerza presión.

▶ Introduzca la rueda nueva que desee montar en el cubo de rueda y ejerza presión.

Ruedas con centrado por tornillos de rueda:

▶ Vehículos con llantas de aleación ligera: utilice los tornillos de rueda cortos para la rueda de repuesto con llanta de acero de las herramientas de a bordo.

▶ Enrosque los tornillos de rueda y apriételos ligeramente.

En ruedas con tuercas de rueda:

▶ Ruedas delanteras con cubierta de las tuercas: desplace la cubierta de las tuercas sobre los pernos de rueda.

▶ Enrosque tres tuercas de rueda sobre las arandelas de ajuste de la cubierta de las tuercas.

▶ Gire la rueda de manera que los pernos de rueda queden centrados en los orificios de paso.

▶ Enrosque el resto de las tuercas de rueda.

▶ Apriete ligeramente todas las tuercas de rueda.

Bajada del vehículo después del cambio de rueda

⚠ ADVERTENCIA Peligro de accidente en caso de par de apriete incorrecto

Si no aprieta los tornillos de rueda o las tuercas de rueda con el par de apriete prescrito, las ruedas se pueden soltar.

- ▶ Asegúrese de apretar los tornillos de rueda o las tuercas de rueda con el par de apriete prescrito.
- ▶ Si no está seguro, no mueva el vehículo. Acuda a un taller especializado y encargue la revisión del par de apriete.

Requisitos

- La nueva rueda está montada (→ página 370).

Tenga en cuenta las indicaciones sobre la elevación del vehículo (→ página 367).

Vehículos con tracción delantera

▶ **Eje delantero:** saque la llave anular de carraca de las herramientas para cambio de rueda e insértela en el hexágono del gato de forma que quede visible la inscripción "AB" (abajo).

▶ **Eje trasero:** inserte la barra de prolongación de las herramientas para cambio de rueda en el hexágono del gato y, a continuación, la llave anular de carraca de las herramientas para cambio de rueda en la barra de prolongación de forma que quede visible la inscripción "AB" (abajo).

▶ **Bajada del vehículo:** gire hacia la izquierda la llave anular de carraca del gato.

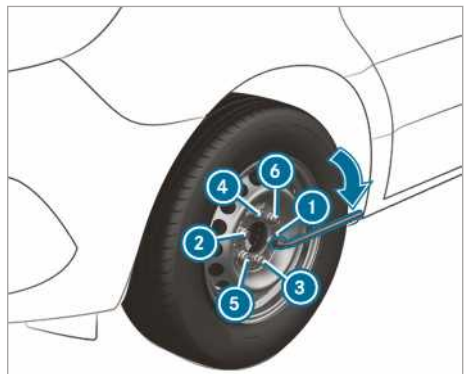

- ▶ Apriete los tornillos o las tuercas de rueda uniformemente en el orden indicado del ① al ⑥.

Par de apriete prescrito:

- Tornillos de llanta de acero: 240 Nm
- Tuercas de rueda 180 Nm
- Tornillos de llantas de aleación: 180 Nm

Vehículos con tracción trasera

Utilice solo la barra central y la barra con la palanca de la bomba de mayor diámetro para el gato a modo de prolongación de la llave para ruedas. Inserte solo la barra central y siempre hasta el tope en la llave para ruedas. De lo contrario, las barras podrían doblarse y deformarse de manera que ya no se puedan utilizar como palanca de la bomba para el gato.

Vehículos con neumáticos Super-Single: si monta la rueda de repuesto en el eje trasero, mantenga la velocidad máxima de 55 km/h y un trayecto máximo de 100 km. De lo contrario podría dañar el cambio debido a los diferentes números de revoluciones de la rueda.

- ▶ Abra despacio aproximadamente una vuelta el tornillo de vaciado del gato con la palanca de la bomba y baje el vehículo con cuidado.
- ▶ Aparte el gato a un lado.
- ▶ Separe la barra de menor diámetro de la palanca de la bomba. La palanca acortada de la bomba sirve como prolongación de la llave para ruedas.
- ▶ Introduzca la prolongación de la llave para ruedas con la barra central hasta el tope en la llave para ruedas.

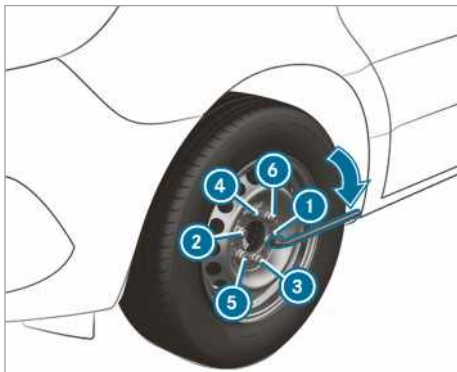

- ▶ Apriete los tornillos o las tuercas de rueda uniformemente en el orden indicado del ① al ⑥.

Par de apriete prescrito:

- Tornillos de llanta de acero: 240 Nm
- Tuercas de rueda: 180 Nm
- Tornillos de llantas de aleación: 180 Nm

- ▶ Introduzca de nuevo el émbolo del gato hidráulico y enrosque el tornillo de vaciado.

- ▶ **Vehículos con tracción integral:** gire hacia atrás el eje del gato hacia la derecha hasta alcanzar el tope.

- ▶ **i** En el caso de llantas de acero con tornillos de rueda, puede montar ahora el tapacubos de rueda completa. El montaje depende de si el embellecedor cubre la rueda completa o solo el centro.

- ▶ Rueda con embellecedor de ruedas: posicione el embellecedor de ruedas con la escotadura de la válvula de neumático sobre la válvula de neumático.

- ▶ Enclave el embellecedor de ruedas presionándolo con ambas manos sobre la circunferencia de la llanta. Asegúrese de que los salientes de sujeción del embellecedor de ruedas queden introducidos en la llanta de acero.

- ▶ **Ruedas con embellecedor que cubre la parte central de la rueda:** posicione los resaltes de fijación del embellecedor que cubre la parte central de la rueda sobre los tornillos de rueda.

- ▶ Enclave el embellecedor que cubre la parte central de la rueda dando un ligero golpe en medio del mismo.

- ▶ Fije la rueda pinchada en el soporte de la rueda de repuesto.

- ▶ **Vehículos con neumáticos Super-Single:** transporte la rueda trasera pinchada en la superficie de carga. La rueda trasera es demasiado grande para el soporte de la rueda de repuesto.

- ▶ Compruebe la presión de la rueda recién montada y ajústela en caso necesario.

- ▶ Después de recorrer 50 km reapriete los tornillos o las tuercas de rueda al par de apriete prescrito.

- ▶ En caso de utilizar una rueda o rueda de repuesto con una llanta de disco nueva o recién pintada: vuelva a apretar los tornillos

de rueda o las tuercas de rueda al cabo de 1.000 km a 5.000 km.

- i Vehículos con control de la presión de los neumáticos:** todas las ruedas montadas deben estar equipadas con sensores operativos.

Tenga en cuenta también el siguiente tema adicional:

- Indicaciones sobre la presión de los neumáticos (→ página 342)

Rueda de repuesto

Indicaciones para la rueda de repuesto

⚠ ADVERTENCIA Peligro de accidente por dimensiones incorrectas de llantas y neumáticos

Las dimensiones de las llantas y de los neumáticos, así como el tipo de neumático de la rueda de repuesto y de la rueda que va a sustituir, pueden ser diferentes. Si monta la rueda de repuesto, las cualidades de marcha pueden verse afectadas notablemente.

Para evitar riesgos, tenga en cuenta los siguientes puntos:

- ▶ Adapte la forma de conducir y conduzca con la debida precaución.
- ▶ Nunca monte más de una rueda de repuesto que sea diferente de la rueda que va a sustituir.
- ▶ Utilice solo brevemente una rueda de repuesto que sea diferente de la rueda que va a sustituir.
- ▶ No desconecte el sistema ESP®.
- ▶ Encargue la sustitución de la rueda de repuesto de distinto tamaño en el taller especializado más próximo. Es imprescindible que tenga en cuenta las correctas dimensiones de la llanta y del neumático, así como el tipo de neumático.

No debe sobrepasar la velocidad máxima de 80 km/h al utilizar una rueda de repuesto de diferente tamaño.

⚠ ADVERTENCIA Peligro de accidente por una rueda de repuesto dañada en caso de neumáticos Super-Single

Vehículos con neumáticos Super-Single

El neumático de la rueda de repuesto se somete a una carga por encima de lo habitual tras el montaje en el eje trasero. Si sobrepasa la velocidad máxima o el trayecto máximo, o si vuelve a montar la rueda de repuesto, podría dañar el neumático de la misma. Los daños del neumático pueden estar ocultos y no detectarse.

Un neumático dañado puede provocar pérdida de presión de los neumáticos. Como consecuencia podría perder el control sobre su vehículo.

- ▶ Utilice la rueda de repuesto solamente si con el neumático actual todavía no se había montado en el eje trasero.
- ▶ Si la rueda de repuesto ha estado montada en el eje trasero, encargue renovar el neumático de la rueda de repuesto, independientemente del kilometraje recorrido, tras el cambio de rueda.
- ▶ Por motivos de seguridad, al realizar el cambio del neumático asegúrese de que solo se utilice el tipo de válvula autorizado para el neumático.

i INDICACIÓN Daño del cambio

Vehículos con neumáticos Super-Single: el montaje de la rueda de repuesto en el eje trasero puede dañar el cambio debido a los diferentes números de revoluciones.

- ▶ Cuando monte la rueda de repuesto en el eje trasero, no sobrepase la velocidad máxima de 55 km/h ni la distancia máxima que puede recorrer de 100 km.

- i** En vehículos con neumáticos Super-Single, la rueda de repuesto se puede utilizar sin restricciones únicamente si se monta en el eje delantero.

Compruebe regularmente que la rueda de repuesto esté correctamente fijada y que la presión del neumático sea la prescrita (→ página 342).

Compruebe con regularidad y antes de efectuar trayectos largos:

- la presión del neumático de la rueda de repuesto (rectificar la presión del neumático en caso necesario)
- la fijación del soporte de la rueda de repuesto

Sustituya los neumáticos después de seis años como máximo, independientemente de su grado de desgaste. Esto también es válido para la rueda de repuesto.

- ① Si ha montado una rueda de repuesto, el control de la presión de los neumáticos no funcionará en esta rueda. La rueda de repuesto no está equipada con un sensor para el control de la presión de los neumáticos.

Montaje y desmontaje de la rueda de repuesto

Vehículos con tracción delantera: desmontaje de la rueda de repuesto

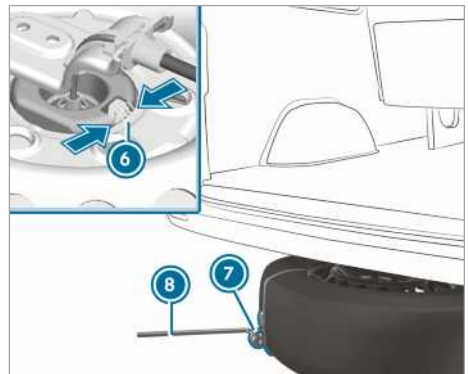
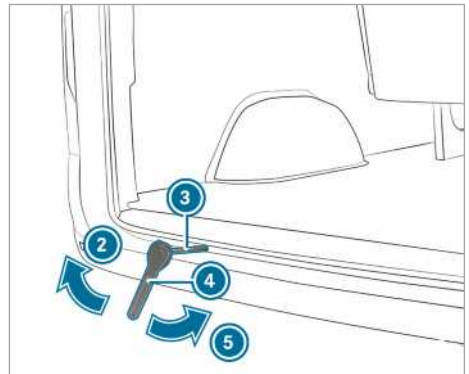
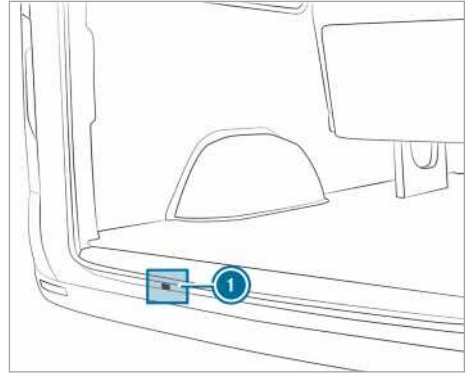

- ▶ Abra las puertas posteriores.

- ▶ Saque la llave anular de carraca ④ y la herramienta adicional ③ para la elevación de la rueda de repuesto de las herramientas de a bordo.
- ▶ Introduzca la herramienta adicional ③ a través de la abertura ① hasta la guía del torno.
- ▶ Inserte la llave anular de carraca ④ en la herramienta adicional ③ para la elevación de la rueda de repuesto de forma que quede visible la inscripción "AB" (abajo).
- ▶ Gire la llave anular de carraca ④ en la dirección indicada por la flecha ② hasta que se perciba una resistencia o hasta que el acoplamiento deslizante del torno sobregire.
- ▶ Enganche la llave para ruedas ⑧ en el lazo de la ayuda para la extracción ⑦ de la rueda de repuesto y saque la rueda de repuesto de debajo del vehículo.
- ▶ Comprima el muelle ⑥ del presor de rueda y suelte el presor de rueda de la rueda de repuesto.
- ▶ Retire la ayuda para la extracción ⑦ de la rueda de repuesto y guárdela en un lugar seguro.

Compruebe que la rueda de repuesto esté firmemente asentada y su posición:

- después de cada cambio de rueda
- en cada intervalo de mantenimiento
- una vez al año como mínimo

Vehículos con tracción delantera: montaje de la rueda de repuesto

- ① No puede transportar llantas de aleación debajo del vehículo. En ese caso, transporte la llanta de aleación en el espacio de carga.
- ▶ Saque la llave anular de carraca ④ y la herramienta adicional ③ para la elevación de la rueda de repuesto de las herramientas de a bordo.
- ▶ Introduzca la herramienta adicional ③ a través de la abertura ① hasta la guía del torno.
- ▶ Fije la ayuda para la extracción ⑦ en la rueda.
- ▶ Coloque la rueda sobre el suelo con el compartimento cóncavo de la llanta señalando hacia arriba.
- ▶ Coloque la rueda de modo que el lazo de la ayuda para la extracción ⑦ quede orientado hacia atrás.

- ▶ Sujete el presor de rueda acodado sobre el alambre e introdúzcalo en el compartimento cóncavo de la llanta.
- ▶ Desplace ligeramente la rueda debajo del vehículo.
- ▶ Inserte la llave anular de carraca ④ en la herramienta adicional ③ para la elevación de la rueda de repuesto de forma que quede visible la inscripción "AUF" (arriba).
- ▶ Gire la llave anular de carraca ④ en la dirección indicada por la flecha ⑤ hasta que se perciba una resistencia o hasta que el acoplamiento deslizante del torno sobregire.
- ▶ Extraiga la llave para ruedas ④ y la herramienta adicional ③ para la elevación de la rueda de repuesto de la abertura del torno y guárdelas con las herramientas de a bordo.
- ▶ Cierre las puertas posteriores.

Vehículos con tracción trasera: desmontaje de la rueda de repuesto (furgón/combi)

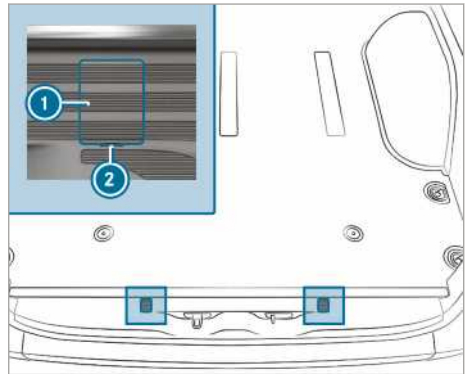

Cubiertas de los tornillos para los ganchos de seguridad (ejemplo en el modelo furgón)

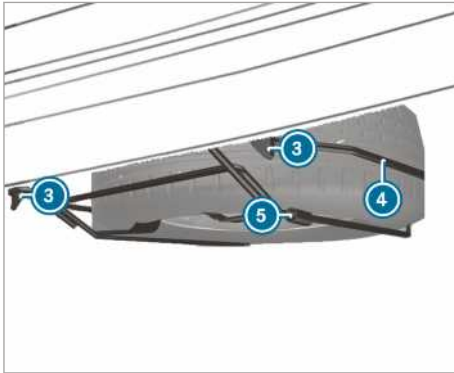

- ▶ Abra las puertas posteriores.
- ▶ Coloque un destornillador en las escotaduras (2) y levante las cubiertas (1).
- ▶ Gire los tornillos visibles aproximadamente 20 vueltas hacia la izquierda con la llave para ruedas de las herramientas de a bordo.
- ▶ Levante un poco el soporte vertical de la rueda de repuesto (4) y desenganche el gancho de seguridad izquierdo (3).
- ▶ Ensamble la palanca de la bomba del gato e introdúzcala en el casquillo (5) del lado derecho del soporte vertical de la rueda de repuesto (4).
- ▶ Levante el soporte vertical de la rueda de repuesto (4) con la palanca de la bomba y desenganche el gancho de seguridad derecho (3).
- ▶ Coloque despacio el soporte vertical de la rueda de repuesto (4) sobre el suelo.
- ▶ Levante un poco el soporte vertical de la rueda de repuesto (4) y extraiga la palanca de la bomba del casquillo.
- ▶ Levante la rueda de repuesto por encima del extremo final del soporte vertical de la rueda de repuesto (4) haciendo palanca con la palanca de la bomba.
- ▶ Saque con precaución la rueda de repuesto del soporte vertical de la rueda de repuesto (4). La rueda de repuesto es muy pesada. Si saca la rueda de repuesto, se modifica el centro de gravedad debido al elevado peso. La rueda de repuesto podría resbalarse o volcarse.

Vehículos con tracción trasera: montaje de la rueda de repuesto (furgón/combi)

- ▶ Coloque con precaución la rueda de repuesto en el soporte vertical de la rueda de repuesto (4). La rueda de repuesto es muy pesada. Al colocar la rueda de repuesto en el soporte vertical de la rueda de repuesto (4), se modifica el centro de gravedad debido al elevado peso. La rueda de repuesto podría resbalarse o volcarse.
- ▶ Introduzca la palanca de la bomba del gato en el casquillo (5) del soporte vertical de la rueda de repuesto (4).
- ▶ Levante el soporte vertical de la rueda de repuesto (4) con la palanca de la bomba y enganche el gancho de seguridad derecho (3).
- ▶ Levante un poco el soporte vertical de la rueda de repuesto (4) y enganche el gancho de seguridad izquierdo (3).
- ▶ Extraiga la palanca de la bomba del casquillo (5).
- ▶ Apriete los tornillos de los ganchos de seguridad (3) hacia la derecha con la llave para ruedas.
- ▶ Coloque las cubiertas (1) y enclávelas.
- ▶ Cierre las puertas posteriores.

Vehículos con tracción trasera: desmontaje de la rueda de repuesto (vehículo con chasis bajado)

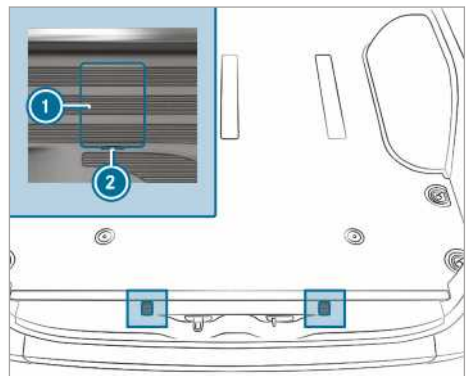

Cubiertas de los tornillos para los ganchos de seguridad (ejemplo en el modelo furgón)

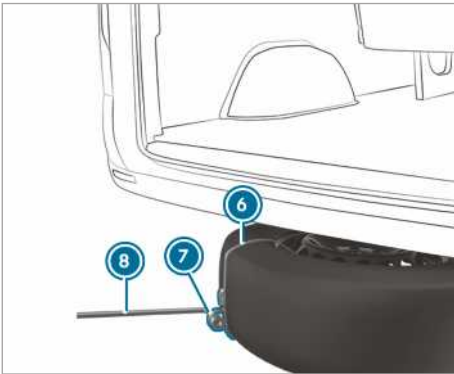
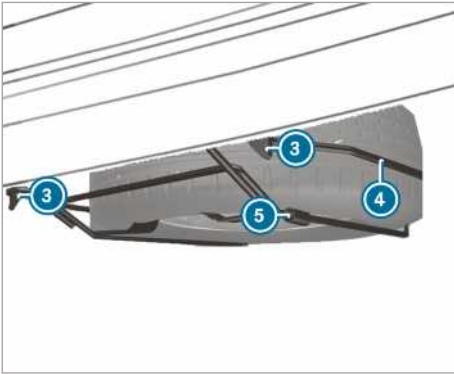

- ▶ Abra las puertas posteriores.
- ▶ Coloque un destornillador en las escotaduras ② y levante las cubiertas ①.
- ▶ Gire los tornillos visibles aproximadamente 20 vueltas hacia la izquierda con la llave para ruedas de las herramientas de a bordo.
- ▶ Levante un poco el soporte vertical de la rueda de repuesto ④ y desenganche el gancho de seguridad izquierdo ③.
- ▶ Ensamble la palanca de la bomba del gato e introdúzcala en el casquillo ⑤ del lado derecho del soporte vertical de la rueda de repuesto ④.
- ▶ Levante el soporte vertical de la rueda de repuesto con la palanca de la bomba y desenganche el gancho de seguridad derecho ③.
- ▶ Coloque el lazo ⑦ en la ayuda para la extracción ⑥ de la rueda de repuesto de tal forma que luego pueda enganchar la llave para ruedas ⑧.
- ▶ Prepare el gato.

- ▶ Coloque el gato debajo del punto de apoyo del gato que corresponda.
- ▶ Accione la palanca de la bomba en ambos sentidos hasta que el neumático se separe como máximo 3 cm del suelo.
- ▶ Enganche la llave para ruedas ⑧ en el lazo ⑦ de la ayuda para la extracción ⑥ de la rueda de repuesto.
- ▶ Saque con precaución la rueda de repuesto del soporte vertical de la rueda de repuesto ④. La rueda de repuesto es muy pesada. Si saca la rueda de repuesto, se modifica el centro de gravedad debido al elevado peso. La rueda de repuesto podría resbalarse o volcarse.
- ▶ Retire la ayuda para la extracción de la rueda de repuesto y guárdela en un lugar seguro. Ahora puede montar la rueda de repuesto en su vehículo.
- ▶ Baje el vehículo.

Vehículos con tracción trasera: montaje de la rueda de repuesto (vehículo con chasis bajado)

- ① En caso de producirse un pinchazo solo podrá colocar la rueda defectuosa en el habitáculo del vehículo. Únicamente se puede guardar una rueda intacta en el soporte vertical de la rueda de repuesto si el vehículo está descargado. Si el vehículo está cargado, primero se debe elevar.
- ▶ Coloque con precaución la rueda de repuesto en el soporte vertical de la rueda de repuesto ④. La rueda de repuesto es muy pesada. Al colocar la rueda de repuesto en el soporte vertical de la rueda de repuesto ④, se modifica el centro de gravedad debido al elevado peso. La rueda de repuesto podría resbalarse o volcarse.
- ▶ Introduzca la palanca de la bomba del gato en el casquillo ⑤ del soporte vertical de la rueda de repuesto ④.
- ▶ Levante el soporte vertical de la rueda de repuesto ④ con la palanca de la bomba y enganche el gancho de seguridad derecho ③.
- ▶ Levante un poco el soporte vertical de la rueda de repuesto ④ y enganche el gancho de seguridad izquierdo ③.
- ▶ Extraiga la palanca de la bomba del casquillo ⑤.

- ▶ Apriete los tornillos de los ganchos de seguridad ③ hacia la derecha con la llave para ruedas.
- ▶ Coloque las cubiertas ① y enclávelas.
- ▶ Cierre las puertas posteriores.

Desmontaje de la rueda de repuesto en el espacio de carga

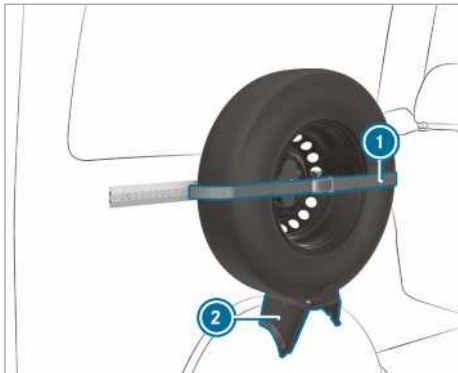

- ▶ Abra la carraca para soltar la correa de sujeción ①.
- ▶ Saque con precaución la rueda de repuesto del soporte de la rueda de repuesto ②.

Montaje de la rueda de repuesto en el espacio de carga

- ▶ Coloque la rueda de repuesto en el soporte ② y presiónela hacia la pared.
- ▶ Fije la correa de fijación ① con la carraca.

Vehículos con tracción trasera: desmontaje de la rueda de repuesto (chasis)

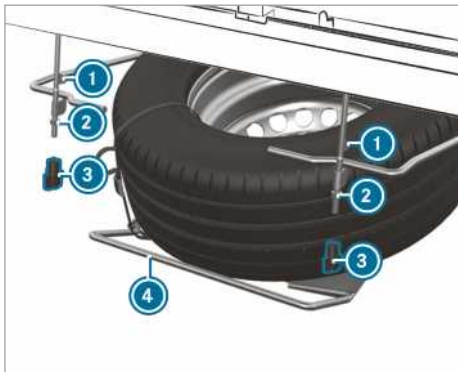

- ▶ Suelte y desenrosque las tuercas de mariposa ③ con la mano.
- ▶ Desenrosque las tuercas ② hasta el extremo de la rosca.
- ▶ Levante un poco el soporte vertical de la rueda de repuesto ④ y desenganche el gancho de seguridad izquierdo ①.
- ▶ Ensamble la palanca de la bomba del gato e introdúzcala en el casquillo del lado derecho del soporte vertical de la rueda de repuesto ④.
- ▶ Levante el soporte vertical de la rueda de repuesto ④ con la palanca de la bomba y desenganche el gancho de seguridad derecho ①.
- ▶ Coloque despacio el soporte vertical de la rueda de repuesto ④ sobre el suelo.
- ▶ Levante un poco el soporte vertical de la rueda de repuesto ④ y extraiga la palanca de la bomba del casquillo.
- ▶ Levante la rueda de repuesto por encima del extremo final del soporte vertical de la rueda de repuesto haciendo palanca con la palanca de la bomba.
- ▶ Saque con precaución la rueda de repuesto del soporte vertical de la rueda de repuesto. La rueda de repuesto es muy pesada. Si saca la rueda de repuesto, se modifica el centro de gravedad debido al elevado peso. La rueda de repuesto podría resbalarse o volcarse.

Vehículos con tracción trasera: montaje de la rueda de repuesto (chasis)

- ▶ Coloque con precaución la rueda de repuesto en el soporte vertical de la rueda de repuesto ④. La rueda de repuesto es muy pesada. Al colocar la rueda de repuesto en el soporte vertical de la rueda de repuesto, se modifica el centro de gravedad debido al elevado peso. La rueda de repuesto podría resbalarse o volcarse.
- ▶ Introduzca la palanca de la bomba del gato en el casquillo del soporte vertical de la rueda de repuesto ④.
- ▶ Levante el soporte vertical de la rueda de repuesto ④ con la palanca de la bomba y enganche el gancho de seguridad derecho ①.
- ▶ Levante un poco el soporte vertical de la rueda de repuesto y enganche el gancho de seguridad izquierdo ①.

- ▶ Extraiga la palanca de la bomba del casquillo.
- ▶ Apriete las tuercas ②.
- ▶ Coloque las tuercas de mariposa ③ y apriéte-las.

Información sobre datos técnicos

Los datos técnicos se han determinado de acuerdo a las directrices de la UE. Los datos mencionados son válidos solamente para vehículos con equipamiento de serie. Encontrará más información en un taller especializado cualificado.

Solamente para determinados países: los datos específicos del vehículo se obtienen en la documentación COC (CERTIFICATE OF CONFORMITY). Esta documentación la recibirá en la entrega del vehículo.

Electrónica del vehículo

Indicación sobre la intervención en la electrónica del motor

I INDICACIÓN Desgaste anticipado por mantenimiento incorrecto

El mantenimiento incorrecto podría desgastar más rápidamente determinadas piezas del vehículo y podría anular la homologación del vehículo.

- ▶ Encargue el mantenimiento de la electrónica del motor y de sus componentes solo en un taller especializado.

Radiotransmisores

Indicaciones para el montaje de los radiotransmisores

A ADVERTENCIA Peligro de sufrir accidentes por no realizar trabajos profesionales en los radiotransmisores

Si se manipulan o no se montan ulteriormente los radiotransmisores de la forma correcta, su radiación electromagnética podría afectar al sistema electrónico del vehículo.

Como consecuencia podría verse afectada la seguridad de funcionamiento del vehículo.

- ▶ Encargue la realización de los trabajos en los aparatos eléctricos y electrónicos siempre en un taller especializado.

A ADVERTENCIA Peligro de sufrir accidentes debido a una utilización incorrecta de los radiotransmisores

Si utiliza radiotransmisores en el vehículo de forma inadecuada, su radiación electromagnética podría afectar al sistema electrónico del vehículo, por ejemplo:

- si el radiotransmisor no está conectado a una antena exterior
- si la antena exterior está montada incorrectamente o no está libre de reflexiones

Como consecuencia podría verse afectada la seguridad de funcionamiento del vehículo.

- ▶ Encargue el montaje de la antena exterior libre de reflexiones en un taller especializado.
- ▶ Al utilizar los radiotransmisores en el vehículo, conéctelos siempre a la antena exterior libre de reflexiones.

I INDICACIÓN Anulación de la homologación del vehículo debido a la inobservancia de los requisitos de instalación y uso

Si no tiene en cuenta los requisitos de instalación y de uso para los radiotransmisores, puede quedar anulada la homologación del vehículo.

- ▶ Utilice solo bandas de frecuencia autorizadas.
- ▶ Tenga en cuenta las potencias de salida máximas autorizadas en estas bandas de frecuencia.
- ▶ Utilice solo posiciones autorizadas para la antena.

Aplique la Directiva Técnica ISO/TS 21609 (Road Vehicles - EMC guidelines for installation of after-market radio frequency transmitting equipment) para el montaje posterior de radiotransmisores. Respete los requisitos legales para los componentes.

Si su vehículo está equipado con una preinstalación para radiocomunicación, utilice las conexiones de alimentación eléctrica y de antena previstas en la preinstalación. Tenga en cuenta para el montaje las instrucciones adicionales del fabricante.

Informaciones sobre la potencia de emisión de los radiotransmisores

Las potencias de emisión máximas (PEAK) en los nudos de apoyo de la antena no deben exceder los valores de la siguiente tabla:

Banda de frecuencia y potencia de emisión máxima

Banda de frecuencia	Potencia de emisión máxima
Onda corta 3 – 54 MHz	100 W
Banda – 4 – m 74 – 88 MHz	30 W
Banda – 2 – m 144 – 174 MHz	50 W
Radiocomunicación por haz de canales/ Tetra 380 – 460 MHz	10 W
Banda – 70 – cm 420 – 450 MHz	35 W
Telefonía móvil (2G/3G/4G)	10 W

Pueden usarse en el vehículo sin ninguna restricción:

- Radiotransmisores con una potencia máxima de emisión de hasta 100 mW
- Radiotransmisores con frecuencias de emisión en la banda de frecuencia 380 - 410 MHz y una potencia de emisión máxima de hasta 2 W (radiocomunicación por haz de canales/ Tetra)
- Teléfonos móviles (2G/3G/4G)

Para las siguientes bandas de frecuencia no existe ninguna restricción para la posición de las antenas en la zona exterior del vehículo:

- Radiocomunicación por haz de canales/Tetra
- Banda – 70 – cm
- 2G/3G/4G

Placa de características del vehículo, número de identificación del vehículo (VIN) y número del motor

Placa de características del vehículo

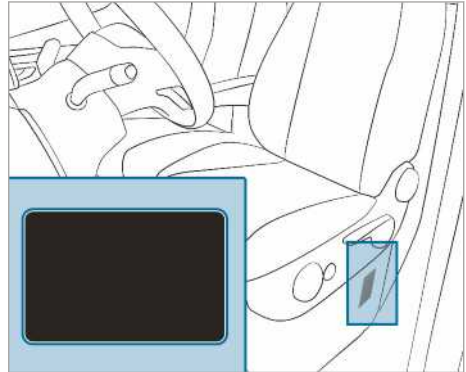

En función del modelo de vehículo, la placa de características del vehículo se encuentra en la caja del asiento del conductor o en el montante B.

- Los datos son específicos del vehículo y pueden divergir de los datos representados. Tenga siempre en cuenta los datos de su placa de características del vehículo.



Placa de características del vehículo (ejemplo: Estados del Golfo)

- 1 Fabricante del vehículo
- 2 FIN (número de identificación del vehículo)
- 3 Masa máxima autorizada
- 4 Carga autorizada sobre el eje delantero (kg)
- 5 Carga autorizada sobre el eje trasero (kg)
- 6 Tipo de motor
- 7 Fecha de fabricación

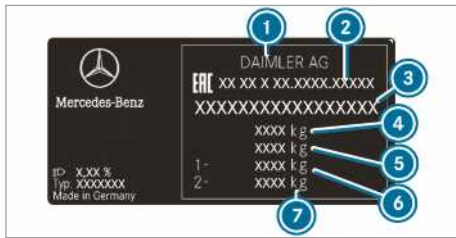

Placa de características del vehículo (ejemplo: Rusia)

- ① Fabricante del vehículo
- ② Número de homologación
- ③ FIN (número de identificación del vehículo)
- ④ Masa máxima autorizada (kg)
- ⑤ Masa máxima autorizada del tren de carretera (kg) (solo para determinados países)
- ⑥ Carga autorizada sobre el eje delantero (kg)
- ⑦ Carga autorizada sobre el eje trasero (kg)

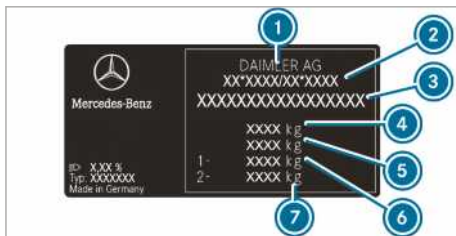

Placa de características del vehículo (ejemplo: todos los demás países)

- ① Fabricante del vehículo
- ② Número de homologación CE (solo para determinados países)
- ③ FIN (número de identificación del vehículo)
- ④ Masa máxima autorizada (kg)
- ⑤ Masa máxima autorizada del tren de carretera (kg) (solo para determinados países)
- ⑥ Carga autorizada sobre el eje delantero (kg)
- ⑦ Carga autorizada sobre el eje trasero (kg)

Adicionalmente, la placa de características del vehículo puede contener los siguientes datos:

- Carga útil
- Masa en vacío
- Cantidad de plazas de asiento de pasajeros

FIN estampado debajo del capó del motor

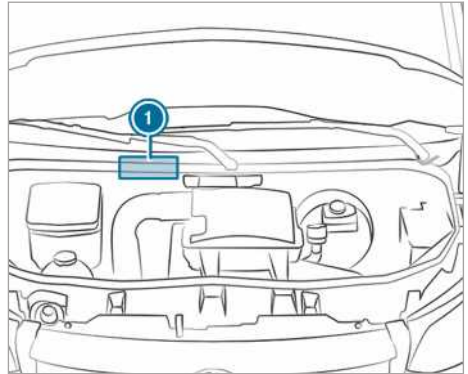

El FIN ① estampado se encuentra debajo del capó del motor.

FIN debajo del parabrisas



Además, el FIN se encuentra en una placa en el extremo inferior del parabrisas ②.

El FIN debajo del parabrisas solo está disponible en algunos países.

Número del motor

El número del motor está estampado en el cárter del cigüeñal. Puede obtener información más detallada en todos los talleres especializados cualificados.

Sustancias de servicio y cantidades de llenado

Indicaciones sobre sustancias de servicio

⚠ ADVERTENCIA Peligro de sufrir lesiones debido a sustancias de servicio perjudiciales para la salud

Las sustancias de servicio pueden ser tóxicas y perjudiciales para la salud.

- ▶ Cuando utilice, almacene o deseche sustancias de servicio, tenga en cuenta las instrucciones de los recipientes originales correspondientes.
- ▶ Conserve las sustancias de servicio siempre en su recipiente original cerrado.
- ▶ Mantenga a los niños alejados de las sustancias de servicio.

 **INDICACIÓN MEDIOAMBIENTAL** Contaminación medioambiental debida a una eliminación no ecológica de sustancias de servicio

Las sustancias de servicio incluyen:

- Combustible
- Aditivos para el postratamiento de gases de escape, p. ej., AdBlue®
- Lubricantes

Si no se eliminan correctamente las sustancias de servicio, pueden originarse daños notables en el medio ambiente.

- ▶ Elimine las sustancias de servicio de forma ecológica.

Las sustancias de servicio incluyen:

- Combustible
- Aditivos para el postratamiento de gases de escape, p. ej., AdBlue®
- Lubricantes
- Líquido refrigerante
- Líquido de frenos
- Líquido lavacristales
- Agente frigorígeno del sistema de climatización

Utilice únicamente productos autorizados por Mercedes-Benz. Ni las prestaciones de cortesía ni la garantía comercial de Mercedes-Benz cubren los daños producidos por la utilización de productos no autorizados en el vehículo.

Podrá reconocer las sustancias de servicio autorizadas por Mercedes-Benz por la siguiente inscripción en los depósitos:

- MB-Freigabe (p. ej., MB-Freigabe 229.51)
- MB-Approval (p. ej., MB-Approval 229.51)

Información adicional sobre sustancias de servicio autorizadas:

- en las especificaciones sobre sustancias de servicio de Mercedes-Benz disponibles en <http://bevo.mercedes-benz.com> (indicando la designación de la especificación)
- en un taller especializado cualificado

⚠ ADVERTENCIA Peligro de incendio- y explosión debido al combustible

Los combustibles son muy inflamables.

- ▶ Evite en cualquier caso el fuego, las luces desprotegidas, fumar y la formación de chispas.
- ▶ Apague el encendido y la calefacción independiente, si existe, antes y durante el repostado.

⚠ ADVERTENCIA Peligro de sufrir lesiones debido a combustibles

Los combustibles son tóxicos y perjudiciales para la salud.

- ▶ Evite en cualquier caso que el combustible entre en contacto con la piel, los ojos o la ropa, así como su ingestión.
- ▶ No inhale los vapores de combustible.
- ▶ Mantenga a los niños alejados de los combustibles.
- ▶ Mantenga las puertas y ventanillas cerradas durante el proceso de repostado.

Si usted u otras personas entran en contacto con el combustible, tenga en cuenta lo siguiente:

- ▶ Lave la piel inmediatamente con agua y jabón para eliminar el combustible.
- ▶ Si el combustible ha entrado en contacto con los ojos, aclárese inmediatamente los ojos de forma minuciosa con agua limpia. Acuda inmediatamente a un médico.
- ▶ En caso de ingerir combustible, acuda inmediatamente a un médico. No provoque el vómito.
- ▶ Cámbiese inmediatamente la ropa que se haya mojado con combustible.

Combustible

Indicaciones sobre la calidad del combustible para vehículos con motor diésel

Indicaciones generales

Tenga en cuenta las indicaciones sobre sustancias de servicio (→ página 382).

⚠ ADVERTENCIA Peligro de incendio por la mezcla de combustible

Si mezcla diésel con gasolina, el punto de inflamación de la mezcla de combustible es más bajo que el del diésel.

Con el motor en marcha, los componentes del sistema de escape se podrían sobrecalentar sin que usted se dé cuenta.

- ▶ Nunca repostar con gasolina en caso de motores diésel.
- ▶ Nunca añada gasolina al diésel.

! INDICACIÓN Daños por combustible incorrecto

Incluso una cantidad pequeña de combustible equivocado podría originar daños en el sistema de combustible, en el motor y en el sistema de depuración de los gases de escape.

- ▶ Efectúe el repostado solo con diésel sin azufre que cumpla la norma europea EN 590 o sea equivalente. En países donde no se disponga de diésel sin azufre, reposte solo diésel con un contenido de azufre inferior a 50 ppm.

En ningún caso efectúe el repostado con:

- gasolina
- marine diesel
- fuelóleo para calefacción
- gasóleo biológico puro o aceites vegetales
- petróleo o queroseno

Si ha repostado el vehículo por descuido con combustible equivocado:

- ▶ No conecte el encendido.
- ▶ Póngase en contacto con un taller especializado.

El siguiente distintivo de compatibilidad para combustible es válido para su vehículo:



- ① Para diésel con un máximo de 7 Vol. % de gasóleo biológico (éster metílico de ácidos grasos)

Según la norma europea EN 16942, encontrará los distintivos de compatibilidad para combustible en las siguientes ubicaciones:

- en el rótulo indicador situado en la tapa del depósito de combustible del vehículo
- en toda Europa, en los surtidores de combustible o las pistolas de surtidor adecuados para su vehículo

Vehículos compatibles con XTL

De forma alternativa, también puede repostar diésel parafínico (p. ej., HVO=hidrobiodiésel, GTL=Gas-To-Liquid) que cumpla la norma EN 15940. Se utiliza el término genérico XTL para referirse a los combustibles diésel parafínicos.

En conformidad con la norma europea EN 16942, los siguientes distintivos de compatibilidad para combustible son válidos para su vehículo compatible con XTL:



- ① Para diésel con un máximo de 7 Vol. % de gasóleo biológico (éster metílico de ácidos grasos)



② Para diésel parafínico

ⓘ **Únicamente reposte diésel parafínico de acuerdo con EN 15940 si cuenta con el distintivo de compatibilidad para combustible correspondiente en la tapa del depósito de combustible.**

Indicaciones para temperaturas exteriores bajas

Si es posible, reposte su vehículo completamente con gasóleo de invierno al inicio del invierno.

Antes de cambiar al gasóleo de invierno, el depósito de combustible debe estar vacío en la medida de lo posible. Mantenga bajo el nivel de combustible la primera vez que efectúe el repostado con gasóleo de invierno, por ejemplo, en la reserva. En el siguiente proceso de repostado ya puede volver a llenar el depósito de combustible con normalidad.

Obtendrá más información sobre el combustible en los siguientes puntos:

- en una gasolinera
- en un taller especializado cualificado

Contenido del depósito y reserva de combustible

Según el equipamiento puede variar el contenido total del depósito de combustible.

Contenido del depósito y reserva de combustible

Motor diésel	Contenido total
OM651	aproximadamente 50 l
OM651	aproximadamente 65 l
OM651/OM642	aproximadamente 71 l

Motor diésel	Contenido total
OM651	aproximadamente 92 l
OM651/OM642	aproximadamente 93 l
Motor diésel	De los cuales reserva
Modelos con aproximadamente 50 l de contenido total	aproximadamente 12 l
Modelos con aproximadamente 65 l de contenido total	aproximadamente 12 l
Modelos con aproximadamente 71 l de contenido total	aproximadamente 12 l
Modelos con aproximadamente 92 l de contenido total	aproximadamente 12 l
Modelos con aproximadamente 93 l de contenido total	aproximadamente 12 l

AdBlue®

Indicaciones sobre el AdBlue®

Tenga en cuenta las indicaciones sobre las sustancias de servicio (→ página 382).

AdBlue® es un líquido soluble en agua para el postratamiento de gases de escape de los motores diésel.

! **INDICACIÓN** Daño por aditivos en AdBlue® o por diluyentes de AdBlue®

El tratamiento posterior de los gases de escape de AdBlue® puede averiarse por los siguientes factores:

- Aditivos en el AdBlue®
- Diluyentes de AdBlue®

▶ Utilice solo AdBlue® de acuerdo con ISO 22241.

▶ No añada ningún aditivo.

▶ No diluya el AdBlue®.

I INDICACIÓN Daños y anomalías por suciedad en el AdBlue®

La suciedad de AdBlue® conlleva lo siguiente:

- valores de emisiones elevados
- daños en el catalizador
- averías del motor
- fallos de funcionamiento en el sistema de postratamiento de gases de escape de AdBlue®

► Evite la suciedad en AdBlue®.

🔥 INDICACIÓN MEDIOAMBIENTAL Suciedad por AdBlue®

Los restos de AdBlue® se cristalizan con el tiempo y ensucian las superficies afectadas.

► Aclare con agua de inmediato las superficies que hayan entrado en contacto con AdBlue® durante el repostado o elimine el AdBlue® con un paño húmedo y agua fría.

Si el AdBlue® ya se ha cristalizado, utilice para la limpieza una esponja y agua fría.

Si se abre el depósito de AdBlue®, puede salir vapor de amoníaco en pequeñas cantidades. No respire los vapores de amoníaco que salgan. Rellene el depósito de AdBlue® solo en zonas convenientemente ventiladas.

Consumo y cantidad de llenado de AdBlue®

Consumo de AdBlue®

El consumo de AdBlue®, al igual que el consumo de combustible, depende en gran medida del estilo de conducción y de las condiciones de servicio. El consumo de AdBlue® se encuentra, normalmente, entre el 0 y el 10 por ciento del consumo de combustible. De ser necesario, el AdBlue® debe añadirse siguiendo las instrucciones cuando aparezca la indicación de relleno en el cuadro de instrumentos. Esto también puede ser necesario entre los mantenimientos programados.

Compruebe el nivel de llenado de AdBlue® antes de desplazarse a un país fuera de Europa. El llenado de AdBlue® puede realizarse en cualquier surtidor de combustible de AdBlue® de una gasolinera o mediante los envases disponibles en el mercado.

Contenido total del depósito de AdBlue®

Vehículo	Contenido total
Todos los modelos	22 l

Postratamiento de gases de escape

Para garantizar el correcto funcionamiento del postratamiento de gases de escape, haga funcionar el vehículo con AdBlue®.

Si utiliza el vehículo sin AdBlue® o si este presenta un funcionamiento anómalo relevante desde el punto de vista de la emisión de gases de escape, el permiso de circulación quedará invalidado. La consecuencia legal es que ya no podrá circular con el vehículo por vías públicas.

Puede ser ilegal o, en algunos países, sancionable, accionar un vehículo que no utilice AdBlue® o que utilice Adblue que no corresponda con las normas de estas instrucciones de servicios.

La gestión del motor supervisa los componentes del postratamiento de gases de escape para velar por el cumplimiento de las normas de emisión. Si intenta circular con el vehículo sin AdBlue®, con AdBlue® diluido o con otro agente reductor, la gestión del motor lo detectará. También se identificarán y se documentarán otras averías relevantes desde el punto de vista de la emisión de gases de escape como, por ejemplo, averías de dosificación o errores del sensor.

En tal caso, la gestión del motor impide arrancar el motor de nuevo después de mostrar los avisos de advertencia correspondientes.

Por dicho motivo, rellene el depósito de AdBlue® regularmente durante el funcionamiento del vehículo o, a más tardar, en cuanto reciba el primer aviso de advertencia en el cuadro de instrumentos.

Aceite del motor

Indicaciones sobre el aceite del motor

Tenga en cuenta las indicaciones sobre las sustancias de servicio (→ página 382).



I INDICACIÓN Avería del motor debido a un filtro de aceite incorrecto, aceite o aditivos incorrectos

- ▶ No utilice ningún aceite del motor ni ningún filtro de aceite con especificaciones diferentes a las necesarias e indicadas explícitamente para los intervalos de servicio prescritos.
- ▶ No modifique el aceite del motor o el filtro de aceite para alcanzar intervalos de cambio más prolongados a los prescritos.
- ▶ No emplee aditivos.
- ▶ Sustituya el aceite del motor en el intervalo previsto.

Mercedes-Benz le recomienda realizar el cambio de aceite en un taller especializado cualificado.

En los motores de Mercedes-Benz solo pueden usarse aceites de motor autorizados por Mercedes-Benz.

Información adicional sobre el aceite de motor y el filtro de aceite:

- en las especificaciones sobre sustancias de servicio de Mercedes-Benz en <http://bevo.mercedes-benz.com> (indicando la designación de la especificación)
- en un taller especializado cualificado

Calidad y cantidad de llenado de aceite del motor

i Los depósitos para envases de los diversos aceites del motor llevan inscritas las clasificaciones de ACEA (Asociación Europea de Constructores de Automóviles) y/o API (Instituto Americano de Petróleo). Utilice solamente aceites del motor homologados que se correspondan con las prescripciones Mercedes Benz sobre lubricantes y combustibles descritas a continuación y con las clasificaciones prescritas de ACEA y/o API. Los aceites del motor de otro nivel de calidad no

están autorizados y pueden conllevar la pérdida de la garantía New Vehicle Limited Warranty. El uso de otros aceites del motor no homologados para motores diésel puede provocar daños en el filtro de partículas diésel (DPF).

MB-Freigabe o :MB-Approval

Motores diésel	MB-Freigabe o :MB-Approval
OM642/OM651	228.51, 229.31, 229.51, 229.52

Si no estuvieran disponibles los aceites del motor indicados en la tabla, se puede añadir una vez un máx. de 1,0 l de los siguientes aceites del motor:

- MB-Freigabe o MB-Approval 228.5, 229.3 o 229.5

Puede utilizar a lo largo de todo el año aceites de motor multigrado de la clase SAE prescrita (viscosidad) teniendo en cuenta las temperaturas exteriores.

Viscosidad del aceite del motor

I INDICACIÓN Averías del motor a causa de una clase SAE (viscosidad) inadecuada del aceite del motor

Si la clase SAE (viscosidad) del aceite del motor rellenado no es apta para temperaturas exteriores continuamente bajas, puede provocar averías del motor.

Los valores de temperatura de la clase SAE siempre hacen referencia a aceite limpio. Durante la marcha, el aceite del motor envejece debido a los residuos de hollín y de combustible. De este modo, las características del aceite del motor empeoran notablemente, en particular, a temperaturas exteriores bajas.

- ▶ Utilice aceites del motor de la clase SAE correspondiente a temperaturas exteriores bajas.
- ▶ Utilice aceites válidos para todo el año.

Los valores de temperatura de la clase SAE siempre hacen referencia a aceite limpio. Las características de temperatura del aceite del motor pueden empeorar notablemente durante la marcha debido al envejecimiento, en particular a temperaturas exteriores bajas.

Por eso, Mercedes-Benz le recomienda cambiar el aceite del motor antes del comienzo de las estaciones frías del año. Para ello, utilice solo un aceite del motor homologado en la clase SAE prescrita.

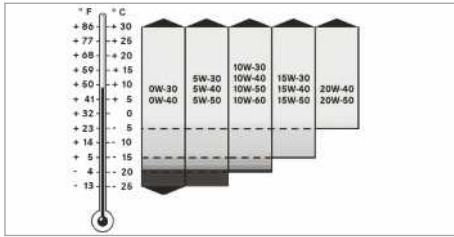

La viscosidad indica el comportamiento de flujo de un líquido. En el caso del aceite del motor, una viscosidad elevada equivale a un líquido espeso, mientras que una viscosidad reducida resulta en un líquido poco denso. En función de las temperaturas exteriores, escoja el aceite del motor en conformidad con la clase SAE (viscosidad). En la tabla se indican las clases SAE que se deben utilizar. Las características para temperaturas bajas de los aceites del motor podrían empeorar considerablemente durante la marcha a causa de, por ejemplo, envejecimiento y acceso de combustible y de hollín. Por tanto, se recomienda encarecidamente cambiar el aceite con regularidad con un aceite del motor homologado en la clase SAE adecuada.

Aditivos

1 INDICACIÓN Averías del motor al utilizar aditivos en el aceite del motor

El uso de aditivos adicionales en el aceite del motor puede dañar el motor.

▶ No utilice aditivos adicionales en el aceite del motor.

Miscibilidad del aceite del motor

Al mezclar aceites, las ventajas de los aceites de motor de alta calidad se reducen.

Para el relleno, se recomienda utilizar solo aceites de motor del mismo nivel de calidad y clase SAE que el aceite que se añadió en el último cambio. Si en un caso excepcional no estuviera disponible el aceite de motor ya rellenado, rellene con otro aceite de motor mineral o sintético autorizado.

Realice a continuación un cambio de aceite lo antes posible.

Los aceites del motor se diferencian por:

- Marca del aceite del motor
- Nivel de calidad (MB-Freigabe o MB-Approval)
- Clase SAE (viscosidad)

Intervalo de cambio de aceite

El ordenador de a bordo indica de forma automática la fecha de cambio de aceite como aviso de evento en la pantalla.

Mercedes-Benz le recomienda realizar el cambio de aceite en un taller especializado cualificado.

Cantidades de llenado de aceite del motor

Motor	Aceite del motor
OM642	aproximadamente 12,5 l
OM651 (tracción trasera)	aproximadamente 11,5 l
OM651 (tracción delantera)	aproximadamente 8 l



1 Acceso al tornillo de vaciado de aceite (vehículo con cubierta inferior de los bajos)

Información sobre el consumo de aceite

En función del estilo de conducción, el vehículo consume un máximo de 1,0 l de aceite de motor cada 1000 km .

En los siguientes casos, el consumo de aceite también puede ser superior:

- El vehículo es nuevo.
- Utiliza el vehículo, sobre todo, en condiciones de servicio difíciles.
- Conduce con frecuencia a un número elevado de revoluciones.

Realizar tareas de mantenimiento con regularidad es fundamental para unas cantidades de consumo favorables. Podrá valorar el consumo de aceite una vez haya recorrido trayectos más largos. Controle el nivel de aceite del motor con

regularidad, p. ej. semanalmente o cada vez que efectúe el repostado.

Indicaciones sobre el líquido de frenos

Tenga en cuenta las indicaciones para las sustancias de servicio (→ página 382).

⚠ ADVERTENCIA Peligro de accidente debido a burbujas de vapor en el sistema de frenos

El líquido de frenos absorbe constantemente humedad ambiental. Como consecuencia, el punto de ebullición del líquido de frenos disminuye. Si el punto de ebullición es demasiado bajo, en caso de un esfuerzo elevado de los frenos se pueden producir burbujas de vapor en el sistema de frenos.

Como consecuencia, el efecto de frenado se vería afectado.

- ▶ Sustituya el líquido de frenos en el intervalo previsto.

! INDICACIÓN El líquido de frenos puede provocar daños en la pintura, los plásticos o las gomas

Si el líquido de frenos entra en contacto con la pintura, los plásticos o las gomas pueden producirse daños materiales.

- ▶ Si la pintura, los plásticos o las gomas entran en contacto con el líquido de frenos, aclare de inmediato dichas superficies con agua.

Observe las indicaciones sobre el cuidado de la pintura y pintura mate (→ página 312).

Encargue la sustitución regular del líquido de frenos en un taller especializado.

Utilice solamente líquido de frenos autorizado por Mercedes-Benz según MB-Freigabe o MB-Approval 331.0.

Más información sobre el líquido de frenos:

- en las especificaciones sobre sustancias de servicio de Mercedes-Benz, en <http://bevo.mercedes-benz.com>
- en un taller especializado cualificado

Líquido refrigerante

Indicaciones sobre el líquido refrigerante

Tenga en cuenta las indicaciones sobre las sustancias de servicio (→ página 382).

⚠ ADVERTENCIA - Peligro de incendio y de sufrir lesiones debido al agente anticongelante

Si el agente anticongelante entra en contacto con los componentes calientes del compartimento del motor, se puede inflamar.

- ▶ Deje enfriar el motor antes de rellenar agente anticongelante.
- ▶ Asegúrese de que no caiga agente anticongelante junto a la abertura de llenado.
- ▶ Antes de arrancar el vehículo, limpie a fondo los componentes ensuciados con agente anticongelante.

! INDICACIÓN Daño debido a un líquido refrigerante incorrecto

- ▶ Cargue solo líquido refrigerante premezclado con la protección anticongelante deseada.

Obtendrá información sobre el líquido refrigerante en los siguientes puntos:

- en las prescripciones sobre sustancias de servicio de Mercedes-Benz 310.1
 - en <http://bevo.mercedes-benz.com>
 - en la aplicación BeVo de Mercedes-Benz
- en un taller especializado cualificado

! INDICACIÓN Sobre calentamiento a temperaturas exteriores elevadas

Si se emplea un líquido refrigerante inadecuado, el sistema de refrigeración del motor en caso de temperaturas exteriores elevadas no está protegido suficientemente contra sobrecalentamiento y corrosión.

- ▶ Utilice siempre un líquido refrigerante autorizado por Mercedes-Benz.
- ▶ Tenga en cuenta las indicaciones en la especificación sobre sustancias de servicio de Mercedes-Benz 310.1.

! **INDICACIÓN** Daño en la pintura por el líquido refrigerante

▶ No derramar líquido refrigerante sobre superficies pintadas.

Renueve regularmente el líquido refrigerante en un taller especializado cualificado.

Tenga en cuenta la porción de agente anticorrosión/anticongelante en el sistema de refrigeración del motor en los siguientes márgenes de temperatura:

- mínimo 50 % (protección anticongelante hasta aprox. -37 °C)
- máximo 55 % (protección anticongelante hasta -45 °C)

Líquido lavacristales

Indicaciones sobre el líquido lavacristales

Tenga en cuenta las indicaciones sobre las sustancias de servicio (→ página 382).

! **ADVERTENCIA** - Peligro de incendio y de sufrir lesiones por líquido lavacristales concentrado

El líquido lavacristales concentrado es muy inflamable. Podría inflamarse si llega a componentes calientes del motor o del sistema de escape.

▶ Asegúrese de que no llegue líquido lavacristales concentrado a la abertura de llenado.

! **INDICACIÓN** Daños del alumbrado exterior por líquido lavacristales inadecuado

Los líquidos lavacristales inadecuados pueden dañar las superficies de plástico del alumbrado exterior.

▶ Utilice únicamente líquido lavacristales que también sea adecuado para superficies de plástico, por ejemplo, MB SummerFit o MB WinterFit.

! **INDICACIÓN** Eyectores obstruidos por la mezcla de líquidos lavacristales

▶ No mezcle MB SummerFit ni MB WinterFit con otros líquidos lavacristales.

No utilice agua destilada ni desionizada. De lo contrario, el sensor de nivel de llenado podría activarse por error.

Información sobre el líquido lavacristales

Líquido lavacristales recomendado:

- Por encima del punto de congelación: por ejemplo, MB SummerFit
- Por debajo del punto de congelación: por ejemplo, MB WinterFit

Relación de mezcla

La correcta relación de mezcla figura en los datos indicados en el depósito de anticongelante.

Mezcle con el agua de lavado un líquido lavacristales en todas las épocas del año.

Agente frigorígeno

Indicaciones sobre el agente frigorígeno

Tenga en cuenta las indicaciones sobre las sustancias de servicio (→ página 382).

- i** El sistema de climatización de su vehículo puede llenarse con agente frigorígeno R-134a. El agente frigorígeno R-134a contiene gas fluorado de efecto invernadero.

Si su vehículo contiene agente frigorígeno R-134a se debe observar la siguiente indicación:

! **INDICACIÓN** Daño por agente frigorígeno incorrecto

En caso de utilizar un agente frigorígeno incorrecto, podría dañarse el sistema de climatización.

- ▶ Utilice únicamente el agente frigorígeno R-134a o el aceite PAG homologado por Mercedes-Benz para su vehículo.
- ▶ El aceite PAG homologado no se debe mezclar con otro aceite PAG que no esté homologado para el agente frigorígeno R-134a.

Los trabajos de mantenimiento como, por ejemplo, el relleno de agente frigorígeno o la sustitución de componentes, se deben realizar solamente en un taller especializado. Para ello se deben observar todas las normas vigentes, así como la norma SAE J639.

Encargue siempre la realización de todos los trabajos en el sistema de climatización en un taller especializado.

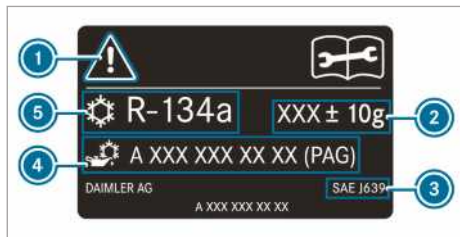

Rótulo indicador del agente refrigerante (ejemplo)

- ① Símbolos de advertencia
- ② Cantidad de llenado del agente refrigerante
- ③ Normas vigentes
- ④ Número de pieza del aceite PAG
- ⑤ Tipo de agente refrigerante

Los símbolos de advertencia ① indican lo siguiente:

- Posibles peligros
- Realización de los trabajos de mantenimiento en un taller especializado

Datos del vehículo

Información sobre las medidas del vehículo

En el siguiente apartado encontrará los datos técnicos más importantes del vehículo. En la documentación del vehículo puede encontrar más datos técnicos específicos del vehículo y en función del equipamiento como, por ejemplo, las medidas y los pesos del vehículo.

Puede encontrar también los datos técnicos actuales en internet en la dirección <http://www.mercedes-benz.com>.

Dispositivo de remolque

Indicaciones sobre el dispositivo de remolque

⚠ ADVERTENCIA Peligro de accidente por un montaje no autorizado de un dispositivo de remolque

Si el montaje posterior de un dispositivo de remolque no es admisible y monta un dispositivo de remolque u otros componentes, el larguero del bastidor se debilitará y puede partirse. En este caso, el remolque podría soltarse del vehículo.

¡Existe peligro de accidente!

Monte un dispositivo de remolque posteriormente solo si está permitido.

Tenga en cuenta las indicaciones sobre el modo con remolque(→ página 193).

Solo si en la documentación del vehículo está registrada una masa máxima remolcable, se permitirá un montaje ulterior de un dispositivo de enganche.

Encontrará más información sobre el dispositivo de remolque en un taller especializado cualificado o en Internet en el https://bb-portal.mercedes-benz.com/portal/kat_iv.html?&L.

Mercedes-Benz le recomienda encargar el montaje posterior de un dispositivo de remolque en un punto de servicio Mercedes-Benz.

Utilice exclusivamente dispositivos de enganche comprobados y homologados especialmente para su vehículo por Mercedes-Benz.

La masa máxima remolcable autorizada para remolques no frenados es de 750 kg.

Masas máximas remolcables

En modo con remolque, la masa máxima autorizada de los vehículos matriculados como turismo se incrementa en 100 kg. La carga máxima autorizada sobre el eje trasero debe respetarse. Para ello, de acuerdo con la normativa 92/21/CEE, la velocidad de marcha debe limitarse a 100 km/h o a un valor inferior.

Los valores de los pesos y cargas autorizados que no pueden excederse se encuentran también en:

- La documentación del vehículo
- La placa de características del dispositivo de enganche, del remolque y del vehículo

Si los valores difieren entre sí, será válido el más bajo.

Máxima carga de apoyo

La carga de apoyo es como máximo

- 100 kg con una masa máxima remolcable de 2.000 kg
- 120 kg con una masa máxima remolcable de 2.800 kg o 3.000 kg
- 140 kg con una masa máxima remolcable de 3.500 kg

Puntos de amarre y sistemas portaequipajes

Informaciones sobre los puntos de amarre

I INDICACIÓN Accidente en caso de exceder la capacidad de carga máxima de los puntos de sujeción

Si para la sujeción de la carga combina varios puntos de amarre, tenga siempre en cuenta la capacidad máxima de carga del punto de amarre más ligero.

En un frenado en seco, p. ej., actúan fuerzas, que pueden alcanzar varias veces la presión en función del peso de la mercancía.

▶ Para repartir la absorción de fuerza, utilice siempre diferentes puntos de amarre. Cargue de forma uniforme los puntos de sujeción.

En el capítulo "Transporte" puede encontrar más información sobre los puntos de amarre y las argollas de sujeción (→ página 295).

Argollas de sujeción

Carga de tracción máxima de las argollas de sujeción

Argollas de sujeción	Fuerza de tracción autorizada
Combi	350 daN
Furgoneta	800 daN
Caja de carga de hasta 3,5 t de peso máximo autorizado	400 daN
Caja de carga por encima de 3,5 t de peso máximo autorizado	800 daN

Rieles de carga

Carga de tracción máxima de los puntos de amarre en el espacio de carga

Punto de amarre	Fuerza de tracción autorizada
Riel de carga en el piso del compartimento de carga	500 daN
Riel de carga inferior en la pared lateral	200 daN
Riel de carga superior en la pared lateral	125 daN

Los valores especificados son válidos solamente para cargas verticales sobre el piso del compartimento de carga, si tiene en cuenta lo siguiente:

- la carga está asegurada en dos puntos de amarre del riel.
- la distancia al siguiente seguro de carga en el mismo riel es de aproximadamente 1 m.

Información sobre soportes sobre el techo

⚠ ADVERTENCIA Peligro de accidente si se sobrepasa la carga sobre el techo máxima

Si carga el techo, así como todos los elementos agregados situados en el exterior o interior, el centro de gravedad del vehículo se eleva y se modifican las propiedades de marcha habituales, así como el comportamiento de frenado y la maniobrabilidad. El vehículo se inclina con más fuerza en las curvas y puede reaccionar más lentamente a los giros del volante.

Si supera la carga máxima sobre el techo, las propiedades de marcha, así como la maniobrabilidad y el comportamiento de frenado, se ven notablemente afectados.

▶ Respete siempre la carga máxima sobre el techo y adapte la conducción.

⚠ ADVERTENCIA Peligro de accidente por carga no uniforme

Si carga el vehículo de forma no uniforme, las propiedades de marcha, la maniobrabilidad y el comportamiento de frenado pueden resultar considerablemente afectados.

- ▶ Cargue el vehículo de manera uniforme.
- ▶ Asegure la carga para impedir su desplazamiento.

El comportamiento de marcha, direccional y de frenado del vehículo se modifica con el tipo de carga, el peso y la posición del centro de gravedad de la carga.

! **INDICACIÓN** Peligro de accidente al sobrepasar la carga máxima autorizada sobre el techo

Si el peso del equipaje sobre el techo, incluyendo el soporte sobre el techo, sobrepasa la carga máxima autorizada sobre el techo, existe peligro de accidente.

- ▶ Preste atención a que el peso conjunto del equipaje y el soporte sobre el techo no sobrepase la carga máxima autorizada sobre el techo.
- ▶ Los pies de apoyo del soporte sobre el techo deben estar colocados a una distancia regular.
- ▶ Mercedes-Benz le recomienda el montaje de un estabilizador en el eje delantero del vehículo.

Encontrará más información sobre medidas de seguridad en el capítulo "Transporte" (→ página 295).

Carga máx. sobre el techo/pares de pies de apoyo de los soportes sobre el techo

Vehículos con	Carga máxima sobre el techo	Número mínimo de pares de pies de apoyo
Techo normal (sin caja de carga)	300 kg	6
Techo normal (con caja de carga)	50 kg	2
Techo alto (sin caja de carga)	150 kg	3
Cabina doble	100 kg	2

Estos datos son válidos con una distribución uniforme de la carga sobre toda la superficie del techo.

Con un soporte sobre el techo más corto, reduzca la carga porcentualmente. La carga máxima por cada par de pies de apoyo del soporte sobre el techo es de 50 kg.

En el capítulo "Transporte" figuran las instrucciones para la carga del vehículo y más información sobre la distribución y la sujeción de la carga (→ página 295).

Información sobre los soportes para escaleras

! **ADVERTENCIA** Peligro de lesiones y accidente por exceso de carga de apoyo

Si supera la carga de apoyo autorizada al utilizar el soporte, el sistema portaequipajes se puede soltar del vehículo y poner en peligro a los demás usuarios de la vía pública.

- ▶ Respete siempre la carga de apoyo autorizada al utilizar el soporte.

Soporte para escaleras, carga máxima

Carga máxima	
Soporte para escaleras delantero	200 kg
Soporte para escaleras trasero	100 kg

Estos datos son válidos con una distribución uniforme de la carga sobre toda la superficie del soporte para escaleras.

En el capítulo "Transporte" figuran las instrucciones para la carga del vehículo y más información sobre la distribución y la sujeción de la carga (→ página 295).

Avisos en el visualizador

Introducción



Funcionamiento de los avisos en el visualizador

Los avisos aparecen en el visualizador multifunción.

Los avisos en el visualizador con representaciones gráficas pueden estar representados en las Instrucciones de servicio de forma simplificada y diferir de la representación mostrada en el visualizador multifunción. El visualizador multifunción muestra los avisos de alta prioridad en color rojo. Con determinados avisos mostrados en el visualizador suena adicionalmente una señal acústica de advertencia.

Actúe siguiendo los avisos mostrados en el visualizador y observe las indicaciones adicionales de estas Instrucciones de servicio.

Con algunos avisos mostrados en el visualizador aparecen también símbolos:

-  Más información
-  Ocultación del aviso en el visualizador

Efectuando un gesto táctil hacia la derecha o la izquierda sobre el Touch Control de la izquierda, puede elegir entre los símbolos. Al pulsar en  se le mostrará más información al respecto

en el visualizador multifunción. Al pulsar  se oculta el aviso mostrado en el visualizador.

Puede ocultar en el visualizador los avisos de baja prioridad pulsando la tecla  o el Touch Control de la izquierda. Los avisos mostrados en el visualizador se almacenarán en la memoria de avisos.

Elimine la causa de un aviso mostrado en el visualizador lo antes posible.

No podrá ocultar los avisos de alta prioridad mostrados en el visualizador. Estos avisos se muestran en el visualizador multifunción de forma permanente hasta que se hayan solucionado las causas que han provocado su aparición.

Consulta de los avisos memorizados en el visualizador

Ordenador de a bordo:





 Servicio  1 aviso







Si no existe ningún aviso, en el visualizador multifunción aparece **No hay ningún aviso**.



▶ Desplácese por los avisos en el visualizador con un gesto táctil hacia arriba o hacia abajo en el Touch Control de la izquierda.

▶ **Salida de la memoria de avisos:** pulse la tecla .



Sistemas de seguridad



Avisos mostrados en el visualizador	Posibles causas / consecuencias y ▶ soluciones
 <p>Windowbag izquierdo Avería Acudir al taller (ejemplo)</p>	<p>* El windowbag correspondiente está averiado .</p> <div style="border: 1px solid gray; padding: 5px; margin: 5px 0;"> <p> ADVERTENCIA Peligro de lesiones- o de muerte por fallos de funcionamiento en el windowbag</p> <p>Si el windowbag está averiado, puede activarse involuntariamente, o no activarse en caso de producirse un accidente con elevada deceleración del vehículo.</p> <p>▶ Revise inmediatamente el windowbag en un taller especializado y encargue su reparación.</p> </div> <p>▶ Diríjase de inmediato a un taller especializado.</p>
 <p>delantero izquierdo Avería Acudir al taller (ejemplo)</p>	<p>* El sistema de retención correspondiente está averiado .</p> <div style="border: 1px solid gray; padding: 5px; margin: 5px 0;"> <p> ADVERTENCIA Peligro de lesiones por fallos de funcionamiento del sistema de retención</p> <p>Si se ha averiado el sistema de retención, pueden activarse involuntariamente algunos componentes del sistema de retención, o no hacerlo del modo previsto en caso de que se produzca un</p> </div>

Avisos mostrados en el visualizador	Posibles causas / consecuencias y ► soluciones
	<p>accidente. Esto puede afectar, por ejemplo, al pretensor de cinturón o al airbag.</p> <p>► Encargue inmediatamente la revisión y la reparación del sistema de retención en un taller especializado.</p> <p>Detección de una avería en el sistema de retención:</p> <ul style="list-style-type: none"> • Con el encendido conectado, el testigo luminoso de advertencia  del sistema de retención no se ilumina. • Durante la marcha, el testigo luminoso de advertencia  del sistema de retención se ilumina de forma permanente o repetida. <p>► Diríjase de inmediato a un taller especializado.</p>
 <p>Sistema retención Avería Acudir al taller</p>	<p>* El sistema de retención está averiado .</p> <p>⚠ ADVERTENCIA Peligro de lesiones por fallos de funcionamiento del sistema de retención</p> <p>Si se ha averiado el sistema de retención, pueden activarse involuntariamente algunos componentes del sistema de retención, o no hacerlo del modo previsto en caso de que se produzca un accidente. Esto puede afectar, por ejemplo, al pretensor de cinturón o al airbag.</p> <p>► Encargue inmediatamente la revisión y la reparación del sistema de retención en un taller especializado.</p> <p>Detección de una avería en el sistema de retención:</p> <ul style="list-style-type: none"> • Con el encendido conectado, el testigo luminoso de advertencia  del sistema de retención no se ilumina. • Durante la marcha, el testigo luminoso de advertencia  del sistema de retención se ilumina de forma permanente o repetida. <p>► Diríjase de inmediato a un taller especializado.</p>
 <p>El freno de estacionamiento no funciona</p>	<p>* Hay una avería en el sistema, el freno de estacionamiento no funciona.</p> <p>⚠ ADVERTENCIA Peligro de accidente por avería del sistema de frenos</p> <p>Si el sistema de frenos está averiado, el comportamiento de frenado puede verse afectado.</p> <p>► Prosiga la marcha con precaución.</p> <p>► Encargue de inmediato la revisión del sistema de frenos en un taller especializado.</p> <p>► Estacione el vehículo sobre una superficie plana y asegúrelo contra el desplazamiento.</p> <p>► Vehículos con cambio automático: acople la posición  del cambio.</p>

Avisos mostrados en el visualizador	Posibles causas / consecuencias y ► soluciones
 <p>Declive demasiado pronunciado Ver Instrucciones de servicio</p>	<ul style="list-style-type: none"> ► Vehículos con cambio manual: acople la 1ª marcha. ► Encargue de inmediato la revisión del sistema de frenos en un taller especializado. <p>* La tensión de la red de a bordo es baja o hay una avería en el sistema; es probable que la fuerza de retención para el declive no sea suficiente.</p> <div style="border: 1px solid black; padding: 5px; margin: 10px 0;"> <p>▲ ADVERTENCIA Peligro de accidente por fuerza de retención insuficiente del freno de estacionamiento eléctrico</p> <p>Si el freno de estacionamiento eléctrico no posee fuerza de retención suficiente en un declive pronunciado, el vehículo puede desplazarse involuntariamente.</p> <ul style="list-style-type: none"> ► Estacione el vehículo sobre una superficie plana y asegúrelo contra el desplazamiento. ► Vehículos con cambio automático: acople la posición P del cambio. ► Vehículos con cambio manual: acople la 1ª marcha. </div> <p>Tenga en cuenta las indicaciones sobre el estacionamiento del vehículo (→ página 159).</p>
 <p>Freno de estacionamiento Ver Instruc. servicio</p>	<p>* La tensión de la red de a bordo es baja o hay una avería en el sistema, es probable que la fuerza de cierre para el declive no sea suficiente.</p> <div style="border: 1px solid black; padding: 5px; margin: 10px 0;"> <p>▲ ADVERTENCIA Peligro de accidente por avería del sistema de frenos</p> <p>Si el sistema de frenos está averiado, el comportamiento de frenado puede verse afectado.</p> <ul style="list-style-type: none"> ► Prosiga la marcha con precaución. ► Encargue de inmediato la revisión del sistema de frenos en un taller especializado. </div> <ul style="list-style-type: none"> ► Estacione el vehículo sobre una superficie plana y asegúrelo contra el desplazamiento. ► Vehículos con cambio automático: acople la posición P del cambio. ► Vehículos con cambio manual: acople la 1ª marcha. ► Encargue de inmediato la revisión del sistema de frenos en un taller especializado.
<p>Comprobar forros de freno Ver Instrucciones servicio</p>	<p>* Los forros de freno están al límite de desgaste.</p> <div style="border: 1px solid black; padding: 5px; margin: 10px 0;"> <p>▲ ADVERTENCIA Peligro de accidente por potencia de frenado afectada</p> <p>Si los forros de freno están al límite de desgaste, la potencia de frenado podría verse afectada.</p> </div>

Avisos mostrados en el visualizador	Posibles causas / consecuencias y ► soluciones
	<ul style="list-style-type: none"> ► Prosiga la marcha con precaución. ► Encargue de inmediato la revisión del sistema de frenos en un taller especializado. <p>► Dirjase a un taller especializado.</p>
 <p>Comprobar nivel líquido de frenos</p>	<p>* Hay poco líquido de frenos en el depósito de líquido de frenos.</p> <p>▲ ADVERTENCIA Peligro de accidente por bajo nivel de líquido de frenos</p> <p>Si el nivel de líquido de frenos es demasiado bajo, el efecto de frenado y, con él, el comportamiento de frenado pueden verse afectados.</p> <ul style="list-style-type: none"> ► Deténgase de inmediato teniendo en cuenta la situación del tráfico. No prosiga la marcha. ► Póngase en contacto con un taller especializado. ► No añada líquido de frenos. <p>► Deténgase de inmediato teniendo en cuenta la situación del tráfico. No prosiga la marcha.</p> <p>► Póngase en contacto con un taller especializado.</p> <p>► No rellene líquido de frenos.</p>
<p>Freno sobrecalent. Conducir con cuidado</p>	<p>* Si la tracción integral está conectada, su aplicación en terrenos no asentados extremos puede sobrecalentar el sistema de frenos.</p> <p>► Pise menos el acelerador o deténgase y deje que el sistema de frenos se enfríe.</p>
<p>Asistente frenado activo Funcionamiento limitado Ver Instrucciones servicio</p>	<p>* El asistente de frenado activo está averiado.</p> <p>► Dirjase a un taller especializado.</p>
<p>Asistente frenado activo Funcionamiento limitado temporalmente Ver Instrucciones servicio</p>	<p>* El asistente de frenado activo no está disponible temporalmente. Las condiciones del entorno están fuera de los límites del sistema (→ página 168).</p> <p>► Prosiga la marcha. Cuando las condiciones ambientales se encuentren dentro de los límites del sistema, el sistema volverá a estar disponible.</p> <p>► Si no desaparece el aviso del visualizador, detenga el vehículo sin poner en peligro la seguridad vial y vuelva a arrancar el motor.</p>
<p>Sensores de radar sucios Ver Instruc. servicio</p>	<p>* El sistema de detección por radar está averiado. Posibles causas:</p> <ul style="list-style-type: none"> • Suciedad de los sensores • Precipitaciones intensas • Recorridos interurbanos prolongados sin tráfico fluido, por ejemplo, en el desierto



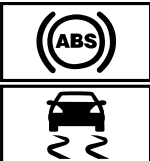

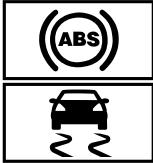
Avisos mostrados en el visualizador	Posibles causas / consecuencias y ► soluciones
	<p>Los sistemas de asistencia y de seguridad de marcha podrían estar averiados o no estar disponibles temporalmente.</p> <p>Los sistemas de asistencia y de seguridad de marcha volverán a estar disponibles cuando se subsanen las causas.</p> <p>Si no desaparece el aviso del visualizador, proceda del siguiente modo:</p> <ul style="list-style-type: none"> ► Detenga el vehículo sin poner en peligro la seguridad vial. ► Limpie todos los sensores (→ página 313). ► Vuelva a poner el motor en marcha.
<p>SOS NOT READY</p>	<p>* El sistema de llamada de emergencia Mercedes-Benz no está disponible.</p> <p>Posibles causas:</p> <ul style="list-style-type: none"> • El encendido está desconectado. • El sistema de llamada de emergencia Mercedes-Benz está averiado. <ul style="list-style-type: none"> ► Conecte el encendido. Si el sistema de llamada de emergencia no está operativo, se muestra el aviso correspondiente en el visualizador multifunción del cuadro de instrumentos. ► Diríjase a un taller especializado. <p>ⓘ Puede consultar la disponibilidad regional del sistema de llamada de emergencia Mercedes-Benz en: http://www.mercedes-benz.com/connect_ecall.</p>
<div style="border: 1px solid black; padding: 5px; margin-bottom: 5px;">  </div> <div style="border: 1px solid black; padding: 5px; margin-bottom: 5px;">  </div> <div style="border: 1px solid black; padding: 5px;">  </div> <p>no funcionan Ver Instruc. servicio</p>	<p>* Los sistemas EBD, ABS y ESP® están averiados.</p> <p>También pueden estar averiados otros sistemas de asistencia y de seguridad de marcha.</p> <div style="background-color: #f0f0f0; padding: 10px; margin: 10px 0;"> <p>⚠ ADVERTENCIA Peligro de derrape en caso de avería de los sistemas EBD, ABS y ESP®</p> </div> <p>Si los sistemas EBD, ABS y ESP® están averiados, las ruedas pueden bloquearse al frenar y el sistema ESP® no estabilizará el vehículo.</p> <p>Con ello la maniobrabilidad y el comportamiento de frenado se ven notablemente afectados. La distancia de frenado puede alargarse en situaciones de frenado de emergencia. Además, se desconectan otros sistemas de seguridad de marcha.</p> <ul style="list-style-type: none"> ► Prosiga la marcha con precaución. ► Encargue de inmediato la revisión del sistema de frenos en un taller especializado. <ul style="list-style-type: none"> ► Prosiga la marcha con precaución. ► Diríjase de inmediato a un taller especializado.

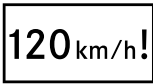

Avisos mostrados en el visualizador	Posibles causas / consecuencias y ► soluciones
 <p data-bbox="87 276 311 323">no funciona Ver Instruc. servicio</p>	<p data-bbox="361 188 664 212">* El sistema ESP® está averiado.</p> <p data-bbox="384 220 988 268">También pueden estar averiados otros sistemas de asistencia y de seguridad de marcha.</p> <p data-bbox="384 276 1000 355">El sistema de frenos sigue funcionando de la forma habitual. La distancia de frenado puede alargarse en situaciones de frenado de emergencia.</p> <div data-bbox="384 371 1005 627" style="border: 1px solid gray; padding: 5px;"> <p data-bbox="400 379 966 427">▲ ADVERTENCIA Peligro de derrape por avería del sistema ESP®</p> <p data-bbox="400 443 966 523">Si el sistema ESP® está averiado, no estabilizará el vehículo. Además, se desconectan otros sistemas de seguridad de marcha.</p> <ul data-bbox="400 531 972 611" style="list-style-type: none"> <li data-bbox="400 531 748 555">► Prosiga la marcha con precaución. <li data-bbox="400 563 972 611">► Encargue la revisión del sistema ESP® en un taller especializado. </div> <ul data-bbox="384 643 843 699" style="list-style-type: none"> <li data-bbox="384 643 731 667">► Prosiga la marcha con precaución. <li data-bbox="384 675 843 699">► Diríjase de inmediato a un taller especializado.
 <p data-bbox="87 807 311 879">no disponible temporalmente Ver Instruc. servicio</p>	<p data-bbox="361 719 854 743">* El sistema ESP® no está disponible temporalmente.</p> <p data-bbox="384 751 988 799">También pueden estar averiados otros sistemas de asistencia y de seguridad de marcha.</p> <div data-bbox="384 815 1005 1070" style="border: 1px solid gray; padding: 5px;"> <p data-bbox="400 823 966 871">▲ ADVERTENCIA Peligro de derrape por avería del sistema ESP®</p> <p data-bbox="400 887 966 967">Si el sistema ESP® está averiado, no estabilizará el vehículo. Además, se desconectan otros sistemas de seguridad de marcha.</p> <ul data-bbox="400 975 972 1054" style="list-style-type: none"> <li data-bbox="400 975 748 999">► Prosiga la marcha con precaución. <li data-bbox="400 1007 972 1054">► Encargue la revisión del sistema ESP® en un taller especializado. </div> <ul data-bbox="384 1086 1005 1198" style="list-style-type: none"> <li data-bbox="384 1086 1005 1134">► Conduzca con precaución un trayecto adecuado con curvas suaves a una velocidad superior a 30 km/h. <li data-bbox="384 1142 1005 1198">► Si no desaparece el aviso del visualizador, diríjase de inmediato a un taller especializado. Hágalo conduciendo con precaución.
 <p data-bbox="87 1382 311 1430">no disponibles temp. Ver Instruc. servicio</p>	<p data-bbox="361 1214 955 1238">* Los sistemas ABS y ESP® no están disponibles temporalmente.</p> <p data-bbox="384 1246 1005 1294">También pueden no estar disponibles temporalmente otros sistemas de asistencia y de seguridad de marcha.</p> <div data-bbox="384 1310 1005 1501" style="border: 1px solid gray; padding: 5px;"> <p data-bbox="400 1318 983 1366">▲ ADVERTENCIA Peligro de derrape en caso de avería de los sistemas ABS y ESP®</p> <p data-bbox="400 1382 977 1437">Si los sistemas ABS y ESP® están averiados, las ruedas pueden bloquearse al frenar y el ESP® no estabilizará el vehículo.</p> <p data-bbox="400 1445 966 1501">Debido a esto, la maniobrabilidad y el comportamiento de frenado se ven notablemente afectados. La distancia de frenado</p> </div>

Avisos mostrados en el visualizador	Posibles causas / consecuencias y ► soluciones
	<p> puede alargarse en situaciones de frenado de emergencia. Además se desconectan otros sistemas de seguridad de marcha.</p> <ul style="list-style-type: none"> ► Prosigla la marcha con precaución. ► Encargue de inmediato la revisión de los sistemas ABS y ESP® en un taller especializado. <ul style="list-style-type: none"> ► Conduzca con precaución un trayecto adecuado con curvas suaves a una velocidad superior a 30 km/h. ► Si no desaparece el aviso del visualizador, diríjase de inmediato a un taller especializado. Hágalo conduciendo con precaución.
 <p>no funcionan Ver Instruc. servicio</p>	<p>* Los sistemas ABS y ESP® están averiados. También pueden estar averiados otros sistemas de asistencia y de seguridad de marcha.</p> <p>El sistema de frenos sigue funcionando de la forma habitual. La distancia de frenado puede alargarse en situaciones de frenado de emergencia.</p> <div style="border: 1px solid black; padding: 5px; margin: 10px 0;"> <p>▲ ADVERTENCIA Peligro de derrape en caso de avería de los sistemas ABS y ESP®</p> </div> <p>Si los sistemas ABS y ESP® están averiados, las ruedas pueden bloquearse al frenar y el ESP® no estabilizará el vehículo. Debido a esto, la maniobrabilidad y el comportamiento de frenado se ven notablemente afectados. La distancia de frenado puede alargarse en situaciones de frenado de emergencia. Además se desconectan otros sistemas de seguridad de marcha.</p> <ul style="list-style-type: none"> ► Prosigla la marcha con precaución. ► Encargue de inmediato la revisión de los sistemas ABS y ESP® en un taller especializado. <ul style="list-style-type: none"> ► Prosigla la marcha con precaución. ► Diríjase de inmediato a un taller especializado.

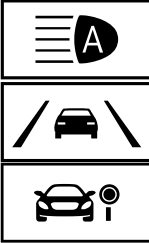

Sistemas de asistencia

Avisos mostrados en el visualizador	Posibles causas / consecuencias y ► soluciones
 <p>Velocidad máxima excedida</p>	<p>* Ha sobrepasado la velocidad máxima permitida (solo determinados países).</p> <ul style="list-style-type: none"> ► Circule más despacio.
<p>Limitación de velocidad (neumáticos de invierno) XXX km/h</p>	<p>* Ha alcanzado la velocidad máxima memorizada para los neumáticos de invierno. No es posible superar esta velocidad.</p>

Avisos mostrados en el visualizador	Posibles causas / consecuencias y ► soluciones
 <p>km/h</p>	<ul style="list-style-type: none"> * No puede conectar el limitador de velocidad porque no se cumplen todas las condiciones para la conexión. <ul style="list-style-type: none"> ► Tenga en cuenta las condiciones de conexión del limitador de velocidad (→ página 173).
El limitador de velocidad no funciona	<ul style="list-style-type: none"> * El limitador de velocidad está averiado. <ul style="list-style-type: none"> ► Diríjase a un taller especializado.
Limitador de velocidad pasivo	<ul style="list-style-type: none"> * Si pisa el pedal acelerador sobrepasando el punto de resistencia (kick-down), el limitador de velocidad se conecta en modo pasivo (→ página 173).
 <p>Velocidad del limitador excedida</p>	<ul style="list-style-type: none"> * Ha superado la velocidad fijada con el limitador de velocidad variable en más de 3 km/h.
El TEMPOMAT y el limitador de velocidad no funcionan	<ul style="list-style-type: none"> * El sistema TEMPOMAT y el limitador de velocidad están averiados. <ul style="list-style-type: none"> ► Diríjase a un taller especializado.
TEMPOMAT no funciona	<ul style="list-style-type: none"> * El sistema TEMPOMAT está averiado. <ul style="list-style-type: none"> ► Diríjase a un taller especializado.
 <p>desconectado</p>	<ul style="list-style-type: none"> * Ha desconectado el TEMPOMAT. Si suena una señal acústica de advertencia adicional, el TEMPOMAT se ha desconectado automáticamente (→ página 171).
 <p>--- km/h</p>	<ul style="list-style-type: none"> * No puede conectar el sistema TEMPOMAT porque no se cumplen todas las condiciones para la conexión. <ul style="list-style-type: none"> ► Tenga en cuenta las condiciones de conexión del TEMPOMAT (→ página 173).
El asistente activo de distancia no funciona	<ul style="list-style-type: none"> * El asistente activo de distancia DISTRONIC está averiado. También pueden estar averiados otros sistemas de asistencia y de seguridad de marcha. <ul style="list-style-type: none"> ► Diríjase a un taller especializado.
Asistente activo de distancia no disponible temporalmente Ver Instrucciones servicio	<ul style="list-style-type: none"> * El asistente activo de distancia DISTRONIC no está disponible temporalmente. Las condiciones del entorno están fuera de los límites del sistema (→ página 174). <ul style="list-style-type: none"> ► Prosiga la marcha. Cuando las condiciones ambientales se encuentren dentro de los límites del sistema, el sistema volverá a estar disponible.







Avisos mostrados en el visualizador	Posibles causas / consecuencias y ► soluciones
 <p data-bbox="112 443 328 491">no disponible(s) temporal. Cámara sucia</p>	<p data-bbox="389 188 949 212">* La visibilidad de la cámara se ha reducido. Posibles causas:</p> <ul data-bbox="412 220 956 276" style="list-style-type: none"> <li data-bbox="412 220 956 244">• Suciedad del parabrisas en el campo visual de la cámara <li data-bbox="412 252 885 276">• Precipitaciones meteorológicas o niebla intensas <p data-bbox="404 292 1020 339">Los sistemas de asistencia y de seguridad de marcha podrían estar averiados o no estar disponibles temporalmente.</p> <p data-bbox="404 352 990 400">Los sistemas de asistencia y de seguridad de marcha volverán a estar disponibles cuando se subsanen las causas.</p> <p data-bbox="404 411 788 435">Si no desaparece el aviso del visualizador:</p> <ul data-bbox="404 443 1009 531" style="list-style-type: none"> <li data-bbox="404 443 964 467">► Detenga el vehículo sin poner en peligro la seguridad vial. <li data-bbox="404 475 628 499">► Limpie el parabrisas. <li data-bbox="404 507 1009 531">► En caso necesario, acuda a un taller especializado cualificado.
 <p data-bbox="112 754 328 834">no disponible(s) temporal. Sensores de radar sucios</p>	<p data-bbox="389 547 1003 571">* El sistema de detección por radar está averiado. Posibles causas:</p> <ul data-bbox="412 579 1025 699" style="list-style-type: none"> <li data-bbox="412 579 669 603">• suciedad de los sensores <li data-bbox="412 611 650 635">• fuertes precipitaciones <li data-bbox="412 643 1025 699">• recorridos interurbanos prolongados sin tráfico fluido, por ejemplo, en el desierto <p data-bbox="404 715 852 738">Los siguientes sistemas pueden verse afectados:</p> <ul data-bbox="412 746 960 842" style="list-style-type: none"> <li data-bbox="412 746 960 770">• Asistente activo de distancia DISTRONIC (→ página 174) <li data-bbox="412 778 826 802">• Control de ángulo muerto (→ página 187) <li data-bbox="412 810 841 842">• Asistente de frenado activo (→ página 168) <p data-bbox="404 850 1020 906">Los sistemas de asistencia y de seguridad de marcha podrían estar averiados o no estar disponibles temporalmente.</p> <p data-bbox="404 914 990 962">Los sistemas de asistencia y de seguridad de marcha volverán a estar disponibles cuando se subsanen las causas.</p> <p data-bbox="404 970 788 994">Si no desaparece el aviso del visualizador:</p> <ul data-bbox="404 1002 1009 1129" style="list-style-type: none"> <li data-bbox="404 1002 964 1026">► Detenga el vehículo sin poner en peligro la seguridad vial. <li data-bbox="404 1034 833 1058">► Limpie todos los sensores (→ página 313). <li data-bbox="404 1066 762 1090">► Vuelva a poner el motor en marcha. <li data-bbox="404 1098 1009 1129">► En caso necesario, acuda a un taller especializado cualificado.
<p data-bbox="112 1153 328 1225">Asistente activo de distancia disponible de nuevo</p>	<p data-bbox="389 1142 1020 1190">* El asistente activo de distancia DISTRONIC vuelve a estar operativo y se puede conectar (→ página 175).</p>
 <p data-bbox="112 1334 241 1358">desconectado</p>	<p data-bbox="389 1238 1025 1286">* La función HOLD está desconectada porque el vehículo se desliza o no se cumple alguna condición para la conexión.</p> <ul data-bbox="404 1294 1014 1374" style="list-style-type: none"> <li data-bbox="404 1294 1014 1374">► Vuelva a conectar más tarde la función HOLD o compruebe las condiciones para la conexión de la función HOLD (→ página 177).
<p data-bbox="112 1398 342 1469">Reconocimiento automático de señales de tráfico no funciona</p>	<p data-bbox="389 1390 857 1414">* El asistente para señales de tráfico está averiado.</p> <ul data-bbox="404 1422 740 1445" style="list-style-type: none"> <li data-bbox="404 1422 740 1445">► Diríjase a un taller especializado.

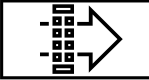

Avisos mostrados en el visualizador	Posibles causas / consecuencias y ► soluciones
<p>Reconocimiento automático señales tráfico Visión de cámara reducida Ver Instruc. servicio</p>	<p>* La visibilidad de la cámara se ha reducido. Posibles causas:</p> <ul style="list-style-type: none"> • suciedad del parabrisas en el campo visual de la cámara • fuertes precipitaciones o niebla <p>Los sistemas de asistencia y de seguridad de marcha podrían estar averiados o no estar disponibles temporalmente.</p> <p>Los sistemas de asistencia y de seguridad de marcha volverán a estar disponibles cuando se subsanen las causas.</p> <p>Si no desaparece el aviso del visualizador:</p> <ul style="list-style-type: none"> ► Detenga el vehículo sin poner en peligro la seguridad vial. ► Limpie el parabrisas.
<p>Reconocimiento autom. señales tráfico no disponible temp. Ver Instruc. servicio</p>	<p>* El asistente para señales de tráfico no está disponible temporalmente (→ página 185).</p> <ul style="list-style-type: none"> ► Prosiga la marcha. Si dejan de darse las causas, el sistema vuelve a estar disponible. <p>El parabrisas está sucio. Limpie el parabrisas.</p>
<p>El detector de objetos en ángulo muerto no funciona</p>	<p>* El control de ángulo muerto está averiado (→ página 187).</p> <ul style="list-style-type: none"> ► Diríjase a un taller especializado.
<p>Detector de objetos en ángulo muerto Remolque no vigilado</p>	<p>* Si establece la conexión eléctrica con el remolque, el control de ángulo muerto permanece disponible, sin embargo la zona situada junto al remolque no se supervisa. En consecuencia, el funcionamiento del control de ángulo muerto puede verse limitado (→ página 187).</p> <ul style="list-style-type: none"> ► Pulse el Touch Control de la izquierda y confirme el aviso mostrado en el visualizador.
<p>Detect. objetos ángulo muerto no disponible temp. Ver Instruc. servicio</p>	<p>* El control de ángulo muerto no está disponible temporalmente (→ página 187).</p> <p>Se han alcanzado los límites del sistema (→ página 187).</p> <ul style="list-style-type: none"> ► Prosiga la marcha. Si dejan de darse las causas, el sistema vuelve a estar disponible. <p>O bien:</p> <ul style="list-style-type: none"> ► Si no desaparece el aviso del visualizador, detenga el vehículo sin poner en peligro la seguridad vial y vuelva a arrancar el motor. ► Si es necesario, limpie el parachoques trasero. Si el parachoques presenta mucha suciedad, los sensores del parachoques pueden estar averiados.
<p>Asistente activo de mantenimiento de carril Visión de cámara reducida Ver Instruc. servicio</p>	<p>* La visibilidad de la cámara se ha reducido (→ página 190).</p> <p>Posibles causas:</p> <ul style="list-style-type: none"> • suciedad del parabrisas en el campo visual de la cámara



Avisos mostrados en el visualizador	Posibles causas / consecuencias y ► soluciones
	<ul style="list-style-type: none"> • fuertes precipitaciones o niebla <p>Los sistemas de asistencia y de seguridad de marcha podrían estar averiados o no estar disponibles temporalmente.</p> <p>Los sistemas de asistencia y de seguridad de marcha volverán a estar disponibles cuando se subsanen las causas.</p> <p>Si no desaparece el aviso del visualizador:</p> <ul style="list-style-type: none"> ► Detenga el vehículo sin poner en peligro la seguridad vial. ► Limpie el parabrisas.
Asistente activo mantenimiento carril no funciona	<p>* El detector activo de cambio de carril está averiado (→ página 190).</p> <ul style="list-style-type: none"> ► Diríjase a un taller especializado.
Asistente activo mantenimiento carril no disponible temp. Ver Instruc. servicio	<p>* El detector activo de cambio de carril no está disponible temporalmente (→ página 190).</p> <p>Las condiciones del entorno están fuera de los límites del sistema (→ página 190).</p> <ul style="list-style-type: none"> ► Prosiga la marcha. <p>Cuando las condiciones ambientales se encuentren dentro de los límites del sistema, el sistema volverá a estar disponible.</p> <p>Si no desaparece el aviso del visualizador:</p> <ul style="list-style-type: none"> ► Detenga el vehículo sin poner en peligro la seguridad vial. ► Limpie el parabrisas.
 <p>Attention Assist no funciona</p>	<p>* El sistema ATTENTION ASSIST está averiado.</p> <ul style="list-style-type: none"> ► Diríjase a un taller especializado.
 <p>Attention Assist: ¡Descansar!</p>	<p>* El sistema ATTENTION ASSIST ha determinado que el conductor muestra síntomas de cansancio o falta de atención progresiva (→ página 184).</p> <ul style="list-style-type: none"> ► Realice una pausa en caso necesario.

Motor

Avisos mostrados en el visualizador	Posibles causas / consecuencias y ► soluciones
 <p>Reserva combustible</p>	<p>* El nivel de combustible ha alcanzado el margen de reserva.</p> <ul style="list-style-type: none"> ► Reposte.

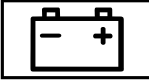

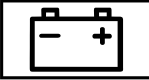
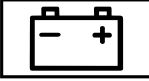



Avisos mostrados en el visualizador	Posibles causas / consecuencias y ► soluciones
 <p>Sustituir filtro de aire</p>	<p>* Vehículos con motor diésel: el filtro de aire del motor está sucio y debe sustituirse.</p> <p>► Diríjase a un taller especializado.</p>
	<p>* El motor del ventilador está averiado.</p> <p>► Siga conduciendo hasta el próximo taller especializado evitando forzar el motor. Preste atención a que la indicación de la temperatura del líquido refrigerante permanezca por debajo de 120 °C.</p>
 <p>Limpiar el filtro de combustible</p>	<p>* El volumen del agua acumulada en el separador de agua ha alcanzado el nivel de llenado máximo.</p> <p>► Drene el separador de agua (→ página 310).</p>
 <p>Medición nivel aceite de motor imposible</p>	<p>* La conexión eléctrica al sensor de nivel de aceite se ha interrumpido o el sensor de nivel de aceite está averiado. El nivel de aceite del motor ha bajado hasta el nivel mínimo.</p> <p>► Diríjase a un taller especializado.</p>
 <p>Presión aceite motor Detener el vehículo Parar el motor</p>	<p>* Aviso en el visualizador solo en determinadas motorizaciones: La presión de aceite del motor es demasiado baja.</p> <div style="border: 1px solid black; padding: 5px; margin-bottom: 10px;"> <p>! INDICACIÓN Avería del motor por circular con una presión de aceite del motor insuficiente</p> <p>► Evite circular con una presión de aceite del motor insuficiente.</p> </div> <p>► Deténgase de inmediato teniendo en cuenta la situación del tráfico. No prosiga la marcha.</p> <p>► Póngase en contacto con un taller especializado.</p>
 <p>Al parar para repos. rellenar 1 litro de aceite de motor</p>	<p>* Aviso en el visualizador solo en determinadas motorizaciones: El nivel de aceite del motor ha bajado hasta el nivel mínimo.</p> <div style="border: 1px solid black; padding: 5px; margin-bottom: 10px;"> <p>! INDICACIÓN Avería del motor por conducir con una cantidad insuficiente de aceite del motor</p> <p>► Evite los recorridos prolongados con una cantidad insuficiente de aceite del motor.</p> </div> <p>► Compruebe el nivel de aceite del motor la próxima vez que pare a repostar.</p> <p>Rellene aceite del motor (→ página 306).</p> <p>Tenga en cuenta las indicaciones relativas al aceite del motor (→ página 386).</p>





Avisos mostrados en el visualizador	Posibles causas / consecuencias y ► soluciones
 <p data-bbox="112 276 320 323">Nivel aceite de motor Reducir nivel de aceite</p>	<p data-bbox="387 185 969 240">* Aviso en el visualizador solo en determinadas motorizaciones: El nivel de aceite del motor es demasiado alto.</p> <div data-bbox="406 260 1029 392" style="border: 1px solid black; padding: 5px;"> <p data-bbox="426 268 1000 320">! INDICACIÓN Avería del motor por conducir con una cantidad excesiva de aceite del motor</p> <p data-bbox="426 331 969 384">► Evite los recorridos prolongados con una cantidad excesiva de aceite del motor.</p> </div> <p data-bbox="406 408 1031 461">► Diríjase de inmediato a un taller especializado y encargue la succión de aceite del motor.</p>
 <p data-bbox="112 568 339 616">Nivel aceite motor Detener vehículo Parar motor</p>	<p data-bbox="387 477 969 533">* Aviso en el visualizador solo en determinadas motorizaciones: El nivel de aceite del motor es demasiado bajo.</p> <div data-bbox="406 552 1029 684" style="border: 1px solid black; padding: 5px;"> <p data-bbox="426 560 1000 612">! INDICACIÓN Avería del motor por conducir con una cantidad insuficiente de aceite del motor</p> <p data-bbox="426 624 975 676">► Evite los recorridos prolongados con una cantidad insuficiente de aceite del motor.</p> </div> <p data-bbox="406 700 1025 748">► Deténgase de inmediato teniendo en cuenta la situación del tráfico. No prosiga la marcha.</p> <p data-bbox="406 759 594 783">► Apague el motor.</p> <p data-bbox="406 794 801 818">► Compruebe el nivel de aceite del motor.</p> <p data-bbox="406 829 785 853">Rellene aceite del motor (→ página 306).</p> <p data-bbox="406 865 964 912">Tenga en cuenta las indicaciones relativas al aceite del motor (→ página 386).</p>
 <p data-bbox="112 1019 320 1091">Al parar para repostar: comprobar nivel aceite de motor</p>	<p data-bbox="387 928 953 952">* El nivel de aceite del motor ha bajado hasta el nivel mínimo.</p> <div data-bbox="406 971 1029 1104" style="border: 1px solid black; padding: 5px;"> <p data-bbox="426 979 1000 1032">! INDICACIÓN Avería del motor por conducir con una cantidad insuficiente de aceite del motor</p> <p data-bbox="426 1043 975 1096">► Evite los recorridos prolongados con una cantidad insuficiente de aceite del motor.</p> </div> <p data-bbox="406 1120 1020 1168">► Compruebe el nivel de aceite del motor la próxima vez que pare a repostar.</p> <p data-bbox="406 1184 785 1208">Rellene aceite del motor (→ página 306).</p> <p data-bbox="406 1219 964 1267">Tenga en cuenta las indicaciones relativas al aceite del motor (→ página 386).</p>
 <p data-bbox="112 1374 320 1422">Detener el vehículo No apagar el motor</p>	<p data-bbox="387 1283 883 1307">* La batería tiene un estado de carga demasiado bajo.</p> <p data-bbox="406 1318 1025 1366">► Deténgase de inmediato teniendo en cuenta la situación del tráfico. No prosiga la marcha.</p> <p data-bbox="406 1377 670 1401">► Deje el motor en marcha.</p> <p data-bbox="406 1412 1003 1460">► Prosiga la marcha una vez que el aviso en el visualizador haya desaparecido.</p>

Avisos mostrados en el visualizador	Posibles causas / consecuencias y ► soluciones
 <p data-bbox="87 276 303 323">Detener el vehículo Ver Instruc. servicio</p>	<p data-bbox="365 185 994 233">* La batería deja de cargarse y ha alcanzado un nivel de carga demasiado bajo.</p> <div data-bbox="384 252 1005 392" style="border: 1px solid black; padding: 5px;"> <p data-bbox="404 260 972 308">! INDICACIÓN Posible avería del motor al continuar la marcha</p> <ul style="list-style-type: none"> <li data-bbox="400 323 633 347">► No prosiga la marcha. <li data-bbox="400 355 878 379">► Póngase en contacto con un taller especializado. </div> <ul style="list-style-type: none"> <li data-bbox="384 408 1001 456">► Deténgase de inmediato teniendo en cuenta la situación del tráfico. No prosiga la marcha. <li data-bbox="384 464 572 488">► Apague el motor. <li data-bbox="384 496 861 520">► Póngase en contacto con un taller especializado.
 <p data-bbox="87 632 303 679">Batería de 12 V Ver Instrucciones servicio</p>	<p data-bbox="365 541 986 588">* El motor está apagado y el estado de carga de la batería es demasiado bajo.</p> <ul style="list-style-type: none"> <li data-bbox="384 596 911 620">► Desconecte los consumidores eléctricos innecesarios. <li data-bbox="384 628 997 703">► Deje funcionar el motor unos minutos o circule un trayecto más largo. La batería se carga.
 <p data-bbox="87 812 269 836">Ver Instruc. servicio</p>	<p data-bbox="365 721 617 745">* La batería ya no se carga.</p> <div data-bbox="384 764 1005 904" style="border: 1px solid black; padding: 5px;"> <p data-bbox="404 772 972 820">! INDICACIÓN Posible avería del motor al continuar la marcha</p> <ul style="list-style-type: none"> <li data-bbox="400 836 633 860">► No prosiga la marcha. <li data-bbox="400 868 878 892">► Póngase en contacto con un taller especializado. </div> <ul style="list-style-type: none"> <li data-bbox="384 920 956 968">► Detenga inmediatamente el vehículo sin poner en peligro la seguridad vial y pare el motor. <li data-bbox="384 976 861 1000">► Póngase en contacto con un taller especializado.
 <p data-bbox="87 1107 300 1182">Líquido refrigerante Detener vehículo Parar motor</p>	<p data-bbox="365 1016 810 1040">* El líquido refrigerante está demasiado caliente.</p> <ul style="list-style-type: none"> <li data-bbox="384 1048 956 1096">► Detenga inmediatamente el vehículo sin poner en peligro la seguridad vial y pare el motor. <div data-bbox="384 1131 1005 1370" style="border: 1px solid black; padding: 5px;"> <p data-bbox="404 1139 994 1163">! ADVERTENCIA Peligro de sufrir quemaduras al abrir el capó</p> <p data-bbox="400 1171 972 1246">Si abre el capó con el motor sobrecalentado o con un incendio en el compartimento del motor, puede entrar en contacto con gases calientes u otras fugas de sustancias de servicio.</p> <ul style="list-style-type: none"> <li data-bbox="400 1254 956 1302">► Antes de abrir el capó, deje que el motor sobrecalentado se enfríe. <li data-bbox="400 1310 956 1358">► En caso de incendio en el compartimento del motor, mantenga el capó cerrado y avise a los bomberos. </div>



Avisos mostrados en el visualizador	Posibles causas / consecuencias y ► soluciones
	<p>▲ ADVERTENCIA Peligro de escaldadura a causa de líquido refrigerante caliente</p> <p>El sistema de refrigeración del motor está sometido a presión, en especial cuando el motor está caliente. Al abrir la tapa de cierre podría salir líquido refrigerante despedido que podría provocar quemaduras.</p> <ul style="list-style-type: none"> ► Antes de abrir la tapa de cierre, deje enfriar el motor. ► Utilice guantes y gafas protectores al abrirla. ► Abra despacio la tapa de cierre para dejar que escape la presión. <p>► Espere hasta que se haya enfriado el motor.</p> <p>► Asegúrese de que el suministro de aire al radiador del motor no esté obstaculizado.</p> <p>► Siga conduciendo hasta el próximo taller especializado sin forzar mucho el motor. Preste atención a que la indicación de la temperatura del líquido refrigerante permanezca por debajo de 120 °C.</p>
 <p>Rellenar líquido refrigerante Ver Instruc. servicio</p>	<p>* El nivel del líquido refrigerante es demasiado bajo.</p> <p>▲ ADVERTENCIA Peligro de escaldadura a causa de líquido refrigerante caliente</p> <p>El sistema de refrigeración del motor está sometido a presión, en especial cuando el motor está caliente. Al abrir la tapa de cierre podría salir líquido refrigerante despedido que podría provocar quemaduras.</p> <ul style="list-style-type: none"> ► Antes de abrir la tapa de cierre, deje enfriar el motor. ► Utilice guantes y gafas protectores al abrirla. ► Abra despacio la tapa de cierre para dejar que escape la presión. <p>! INDICACIÓN Avería del motor por cantidad insuficiente de líquido refrigerante</p> <ul style="list-style-type: none"> ► Evite los recorridos prolongados con una cantidad insuficiente de líquido refrigerante. <p>► Rellene líquido refrigerante (→ página 307).</p>
<p>Regeneración imposible</p>	<p>* No se cumplen todas las condiciones para la regeneración del filtro de partículas diésel (→ página 137).</p> <p>► Prosiga la marcha con normalidad hasta que se cumplan todas las condiciones para la regeneración del filtro de partículas diésel.</p> <p>El estado de carga del filtro de partículas diésel está por encima del 50% y se sigue mostrando el aviso en el cuadro de instrumentos.</p> <p>► Acuda a un taller especializado.</p>





AdBlue® (vehículos matriculados como turismos)

Avisos mostrados en el visualizador	Posibles causas / consecuencias y ► soluciones
 <p>Rellenar AdBlue Ver Instrucciones servicio</p>	<p>* El nivel de AdBlue® ha caído por debajo de la marca de reserva.</p> <p>► Rellene de inmediato como mínimo 8 l de AdBlue® (→ página 155).</p>
 <p>Rellenar AdBlue Potencia reduc. en XXX km Ver Instrucciones servicio</p>	<p>* Una reserva de AdBlue® insuficiente provoca la limitación de la velocidad una vez recorrido el kilometraje indicado.</p> <p>► Rellene de inmediato como mínimo 8 l de AdBlue® (→ página 155).</p>
 <p>Rellenar AdBlue Potencia reduc.: 20 km/h Sin arranque en XXX km</p>	<p>* Una reserva de AdBlue® insuficiente provoca una limitación de la velocidad de 20 km/h.</p> <p>Una vez superado el recorrido restante indicado, no podrá volver a arrancar el motor.</p> <p>► Rellene de inmediato como mínimo 8 l de AdBlue® (→ página 155).</p>
 <p>Rellenar AdBlue Sin arranque en XXX km</p>	<p>* El nivel de AdBlue® solo alcanza para el recorrido indicado.</p> <p>► Rellene de inmediato como mínimo 8 l de AdBlue® (→ página 155).</p> <p>ⓘ El aviso se apaga después de aproximadamente un minuto de marcha a más de 15 km/h.</p>
 <p>Rellenar AdBlue Arranque imposible</p>	<p>* Se ha agotado la reserva de AdBlue®. Ya no puede arrancar el motor.</p> <p>► Rellene de inmediato como mínimo 8 l de AdBlue® (→ página 155).</p> <p>► Conecte el encendido.</p> <p>Puede volver a arrancar el motor después de aproximadamente un minuto.</p>
 <p>Avería en el sistema Sin arranque en XXX km</p>	<p>* El sistema de AdBlue® está averiado. Tras el recorrido restante indicado ya no será posible arrancar el motor.</p> <p>► Diríjase de inmediato a un taller especializado.</p>
 <p>Avería en sistema AdBlue Ver Instrucciones servicio</p>	<p>* El sistema de AdBlue® está averiado.</p> <p>► Diríjase de inmediato a un taller especializado.</p>

Avisos mostrados en el visualizador	Posibles causas / consecuencias y ► soluciones
 <p>Medición del nivel de llenado imposible</p>	<p>* En caso de avería del sistema de AdBlue®, no se muestra el nivel de llenado del depósito en el menú de servicio. La avería del sistema de AdBlue® se indica con los avisos de advertencia correspondientes.</p> <p>► Diríjase a un taller especializado.</p>
 <p>Avería en sistema AdBlue Potenc. reduc. en XXX km Ver Instrucciones servicio</p>	<p>* El sistema de AdBlue® está averiado. Una avería del sistema provoca una limitación de la velocidad una vez recorrido el kilometraje indicado.</p> <p>► Diríjase de inmediato a un taller especializado.</p>
 <p>Avería en sistema AdBlue Potencia reduc.: 20 km/h Sin arranque en XXX km</p>	<p>* El sistema de AdBlue® está averiado. La avería del sistema produce una limitación de la velocidad de 20 km/h. Una vez superado el recorrido indicado, no podrá volver a arrancar el motor.</p> <p>► Diríjase de inmediato a un taller especializado.</p>
 <p>Avería en sistema AdBlue Arranque imposible</p>	<p>* El sistema de AdBlue® está averiado. Ya no puede arrancar el motor.</p> <p>► Diríjase de inmediato a un taller especializado.</p>



AdBlue® (vehículos matriculados como camiones)

Avisos mostrados en el visualizador	Posibles causas / consecuencias y ► soluciones
 <p>Rellenar AdBlue Ver Instrucciones servicio</p>	<p>* El nivel de AdBlue® ha caído por debajo de la marca de reserva.</p> <p>► Rellene de inmediato como mínimo 8 l de AdBlue® (→ página 155).</p>
 <p>Rellenar AdBlue Potencia reducida</p>	<p>* El nivel de AdBlue® ha caído por debajo de la marca de reserva. La potencia queda limitada al 75% del margen del par motor.</p> <p>► Rellene de inmediato como mínimo 8 l de AdBlue® (→ página 155).</p>
	<p>* Una reserva de AdBlue® insuficiente provoca una limitación de la velocidad de 20 km/h en el siguiente arranque del motor.</p> <p>► Rellene de inmediato como mínimo 8 l de AdBlue® (→ página 155).</p>

Avisos mostrados en el visualizador	Posibles causas / consecuencias y ► soluciones
<p>Rellenar AdBlue Potencia reducida Tras nuevo arr.: 20 km/h</p>	
 <p>Rellenar AdBlue Potencia reducida: 20 km/h</p>	<p>* La reserva de AdBlue® agotada produce una limitación de la velocidad de 20 km/h.</p> <p>► Rellene de inmediato como mínimo 8 l de AdBlue® (→ página 155).</p> <p>► Conecte el encendido.</p>
 <p>Avería en sistema AdBlue Ver Instrucciones servicio</p>	<p>* El sistema de AdBlue® está averiado.</p> <p>► Diríjase de inmediato a un taller especializado.</p>
 <p>Avería en el sistema AdBlue Potencia reducida</p>	<p>* El sistema de AdBlue® está averiado. La potencia del motor se ve restringida al estar limitado el par máximo al 75% de su valor en condiciones de funcionamiento sin problemas.</p> <p>► Diríjase de inmediato a un taller especializado.</p>
 <p>Avería en el sistema AdBlue Potencia reducida Tras nuevo arr.: XXX km/h</p>	<p>* El sistema de AdBlue® está averiado. En el siguiente arranque del motor, la avería del sistema produce una limitación de la velocidad de 20 km/h.</p> <p>► Diríjase de inmediato a un taller especializado.</p>
 <p>Avería en el sistema AdBlue Potencia reducida: 20 km/h</p>	<p>* El sistema de AdBlue® está averiado. La avería del sistema produce una limitación de la velocidad de 20 km/h.</p> <p>► Diríjase de inmediato a un taller especializado.</p>



Neumáticos



Avisos mostrados en el visualizador	Posibles causas / consecuencias y ► soluciones
<p>Control de presión de inflado de neumáticos no funciona Falta sensores rueda</p>	<p>* Las ruedas montadas no tienen sensores de presión de los neumáticos adecuados. El control de la presión de los neumáticos se ha desconectado.</p> <p>► Monte las ruedas con los sensores de presión de los neumáticos adecuados.</p>

Avisos mostrados en el visualizador	Posibles causas / consecuencias y ► soluciones
 <p>Falta sensor rued.</p>	<p>* Falta la señal del sensor de presión de los neumáticos en uno o varios neumáticos. No se muestra ningún valor de presión para el neumático afectado.</p> <p>► Encargue el cambio del sensor de presión de los neumáticos averiado en un taller especializado.</p>
<p>Control presión inflado neumáticos no disponible temporalmente</p>	<p>* Se produce la interferencia de una potente fuente de radiofrecuencia. Como consecuencia, no se reciben señales del sensor de presión de los neumáticos. El control de la presión de los neumáticos no está disponible temporalmente.</p> <p>► Prosiga la marcha. Una vez que se haya eliminado la causa, el control de la presión de los neumáticos se conecta de nuevo automáticamente.</p>
 <p>Atención Neumático defectuoso</p>	<p>* La presión de los neumáticos disminuye repentinamente en uno o en varios neumáticos. Se muestra la posición de la rueda.</p> <div style="border: 1px solid black; padding: 5px; margin: 10px 0;"> <p>▲ ADVERTENCIA Peligro de accidente al conducir con neumáticos sin presión</p> <p>Los neumáticos sin presión implican los siguientes peligros:</p> <ul style="list-style-type: none"> • Los neumáticos pueden calentarse en exceso y provocar un incendio. • - Las cualidades de marcha así como el comportamiento direccional y de frenado pueden verse notablemente afectados. <p>Puede perder el control del vehículo.</p> <p>► No conduzca con un neumático sin presión.</p> <p>► Siga las indicaciones en caso de pinchazo.</p> </div> <p>Indicaciones en caso de pinchazo de un neumático (→ página 322).</p> <p>► Detenga el vehículo teniendo en cuenta la situación del tráfico.</p> <p>► Compruebe los neumáticos.</p>
 <p>Comprobar neumáticos</p>	<p>* En uno o varios neumáticos ha disminuido considerablemente la presión. Se muestra la posición de la rueda.</p> <div style="border: 1px solid black; padding: 5px; margin: 10px 0;"> <p>▲ ADVERTENCIA Peligro de accidente debido a una presión del neumático insuficiente</p> <p>Los neumáticos con una presión demasiado baja pueden originar las siguientes situaciones de peligro:</p> <ul style="list-style-type: none"> • Los neumáticos pueden reventar, especialmente en caso de que se aumente la carga y la velocidad. • Pueden desgastarse excesivamente y/o irregularmente, lo cual puede afectar notablemente a la adherencia de los neumáticos. • - Las cualidades de marcha así como el comportamiento direccional y de frenado pueden verse notablemente afectados. </div>





Avisos mostrados en el visualizador	Posibles causas / consecuencias y ► soluciones
	<p>Puede perder el control del vehículo.</p> <ul style="list-style-type: none"> ► Tenga en cuenta las presiones de los neumáticos recomendadas. ► Si es necesario, ajuste la presión del neumático. <ul style="list-style-type: none"> ► Detenga el vehículo sin poner en peligro la seguridad vial. ► Compruebe la presión del neumático (→ página 342) y los neumáticos.
 <p>Corregir presión de inflado de neumáticos</p>	<p>* Al menos un neumático tiene una presión del neumático insuficiente, o las presiones de los neumáticos difieren considerablemente entre sí.</p> <ul style="list-style-type: none"> ► Compruebe la presión de los neumáticos y, en caso necesario, agregue aire. ► Una vez la presión del neumático esté ajustada correctamente, reinicie el control de la presión de los neumáticos (→ página 359).
<p>Control de presión de inflado de neumáticos no funciona</p>	<p>* El sistema de control de la presión de los neumáticos no funciona correctamente.</p> <ul style="list-style-type: none"> ► Acuda a un taller especializado cualificado.

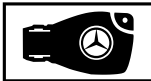



Llave

Avisos mostrados en el visualizador	Posibles causas / consecuencias y ► soluciones
 <p>Guardar la llave en el compartimento señalado Ver Instruc. servicio</p>	<p>* El reconocimiento de la llave está averiado.</p> <ul style="list-style-type: none"> ► Modifique la posición de la llave en el vehículo. ► Arranque el vehículo con la llave en el compartimento (→ página 125).
 <p>Llave no reconocida (aviso en el visualizador en color rojo)</p>	<p>* No se reconoce la llave o, llegado el caso, esta ya no está puesta en el vehículo.</p> <p>La llave ya no está puesta en el vehículo y usted detiene el motor:</p> <ul style="list-style-type: none"> • Ya no puede arrancar el motor. • No puede bloquear el vehículo de forma centralizada. <ul style="list-style-type: none"> ► Asegúrese de que la llave esté puesta en el vehículo. <p>Si la detección de la llave falla debido a una fuente de radiofrecuencia intensa, proceda del siguiente modo:</p> <ul style="list-style-type: none"> ► Deténgase de inmediato teniendo en cuenta la situación del tráfico. ► Coloque la llave en el compartimento para el arranque con llave (→ página 125).



Avisos mostrados en el visualizador	Posibles causas / consecuencias y ► soluciones
 <p>Llave no reconocida (aviso en el visualizador en color blanco)</p>	<ul style="list-style-type: none"> * La llave no se reconoce temporalmente. <ul style="list-style-type: none"> ► Modifique la posición de la llave en el vehículo. ► Si se sigue sin reconocer la llave, arranque el motor con la llave en el compartimento (→ página 125).
 <p>Sustituir pilas llave</p>	<ul style="list-style-type: none"> * La pila de la llave está agotada. <ul style="list-style-type: none"> ► Sustituya la pila (→ página 50).
 <p>Sustituir la llave</p>	<ul style="list-style-type: none"> * Debe sustituir la llave. <ul style="list-style-type: none"> ► Diríjase a un taller especializado.

Vehículo





Avisos mostrados en el visualizador	Posibles causas / consecuencias y ► soluciones
 <p>Rellenar agua limpiacristales</p>	<ul style="list-style-type: none"> * El nivel de agua de lavado ha caído por debajo del mínimo en el depósito de agua de lavado. <ul style="list-style-type: none"> ► Añada agua de lavado (→ página 309).
	<ul style="list-style-type: none"> * Está abierta una puerta como mínimo. <ul style="list-style-type: none"> ► Cierre todas las puertas.
	<ul style="list-style-type: none"> * El capó está abierto. <div style="border: 1px solid gray; padding: 5px; margin-top: 10px;"> <p>⚠ ADVERTENCIA Peligro de accidente por capó desbloqueado durante la marcha</p> <p>Si el capó está desbloqueado, podría abrirse durante la marcha y limitar la visibilidad.</p> <ul style="list-style-type: none"> ► No desbloquee nunca el capó durante la marcha. ► Asegúrese siempre antes de iniciar la marcha de que el capó esté bloqueado. </div> <ul style="list-style-type: none"> ► Deténgase de inmediato teniendo en cuenta la situación del tráfico. ► Cierre el capó.
	<ul style="list-style-type: none"> * La calefacción independiente está temporalmente averiada. <ul style="list-style-type: none"> ► Si el vehículo se encuentra parado en posición horizontal y con el motor frío: intente conectar la calefacción independiente cuatro veces en intervalos de varios minutos.

Avisos mostrados en el visualizador	Posibles causas / consecuencias y ► soluciones
<p>no funciona Ver Instruc. servicio</p>	<ul style="list-style-type: none"> ► Si la calefacción independiente no se conecta: diríjase a un taller especializado.
 <p>no funciona Repostar combustible</p>	<ul style="list-style-type: none"> * Hay poco combustible en el depósito de combustible. No se puede conectar la calefacción independiente. ► Efectúe el repostado del vehículo.
 <p>no funciona Batería baja</p>	<ul style="list-style-type: none"> * La tensión de la red de a bordo es insuficiente. La calefacción independiente se ha desconectado. ► Conduzca un trayecto mayor, hasta que la batería vuelva a tener la suficiente carga.
 <p>Girar el volante antes de arrancar</p>	<ul style="list-style-type: none"> * Vehículos con cambio manual: el bloqueo eléctrico de la dirección no puede desbloquear la dirección. ► Desconecte el encendido. ► Para solucionar la deformación por tensión, gire el volante ligeramente hacia la izquierda y hacia la derecha. ► Vuelva a conectar el encendido.
 <p>Dirección averiada Mayor esfuerzo necesario Ver Instrucciones servicio</p>	<ul style="list-style-type: none"> * La servoasistencia de la dirección está averiada. <div style="border: 1px solid gray; padding: 5px; margin: 5px 0;"> <p>⚠ ADVERTENCIA Peligro de accidente debido a un comportamiento direccional modificado</p> <p>Si la servoasistencia de la dirección falla parcial o totalmente, necesitará ejercer más fuerza para maniobrar.</p> <ul style="list-style-type: none"> ► Si es posible dirigir el vehículo con seguridad, siga conduciendo con precaución. ► Diríjase de inmediato a un taller especializado. </div> <ul style="list-style-type: none"> ► Si se puede girar de forma segura, prosiga la marcha con precaución. ► Diríjase o póngase en contacto de inmediato con un taller especializado.
 <p>Dirección averiada Detener vehículo inmediat. Ver Instrucciones servicio</p>	<ul style="list-style-type: none"> * La dirección está averiada. La maniobrabilidad ha quedado fuertemente afectada. <div style="border: 1px solid gray; padding: 5px; margin: 5px 0;"> <p>⚠ ADVERTENCIA Peligro de accidente por maniobrabilidad limitada</p> <p>Si la dirección no funciona correctamente, la seguridad de funcionamiento del vehículo se ve afectada.</p> <ul style="list-style-type: none"> ► Deténgase de inmediato teniendo en cuenta la situación del tráfico. No prosiga la marcha. ► Póngase en contacto con un taller especializado. </div> <ul style="list-style-type: none"> ► Deténgase de inmediato teniendo en cuenta la situación del tráfico. No prosiga la marcha. ► Póngase en contacto con un taller especializado.

Avisos mostrados en el visualizador	Posibles causas / consecuencias y ► soluciones
<p>Para arrancar: acoplar posición de marcha P o N</p>	<p>* Ha intentado poner el motor en marcha con el cambio en la posición D o R. ► Acople la posición P o N del cambio.</p>
<p>Para acoplar posición de marcha R: primero accionar freno</p>	<p>* Ha intentado cambiar de la posición D o N a la posición R. ► Pise el pedal de freno. ► Acople la posición R del cambio.</p>
<p>Aire acondicionado Avería Ver Instrucciones servicio</p>	<p>* El funcionamiento del sistema de climatización está temporalmente limitado. El caudal y la entrada de aire del exterior se regulan automáticamente. ► Encargue la comprobación del sistema de climatización en un taller especializado.</p>
<p>Batería auxiliar Avería</p>	<p>* La batería de emergencia para el cambio deja de cargarse. ► Diríjase a un taller especializado. ► Hasta entonces, acople siempre manualmente la posición del cambio P antes de parar el motor. ► Antes de abandonar el vehículo, accione el freno de estacionamiento eléctrico.</p>
<p>No es posible circular marcha atrás Acudir al taller</p>	<p>* El cambio está averiado. Ya no se puede acoplar la marcha atrás. ► Diríjase a un taller especializado.</p>
<p>Cambio Avería Detener el vehículo</p>	<p>* El cambio está averiado. El cambio acopla automáticamente la posición N. ► Deténgase de inmediato teniendo en cuenta la situación del tráfico. ► Acople la posición P del cambio. ► Póngase en contacto con un taller especializado.</p>
<p> Vehículo está operativo Desconec. encendido antes de abandonarlo</p>	<p>* Está a punto de abandonar el vehículo listo para circular. ► Si abandona el vehículo, desconecte el encendido y lleve la llave consigo. ► Si no abandona el vehículo, desconecte los consumidores eléctricos, por ejemplo, la calefacción de asiento. De lo contrario, la batería de 12 voltios puede descargarse y el vehículo solo puede arrancarse por medio de una batería ajena (ayuda al arranque).</p>
<p>Acudir al taller sin cambiar de marcha</p>	<p>* El cambio está averiado. Ya no se puede cambiar la posición del cambio. ► Si el cambio está en la posición D, acuda a un taller especializado sin cambiar la posición del cambio. ► En cualquier otra posición del cambio, detenga el vehículo sin poner en peligro la seguridad vial. ► Póngase en contacto con un taller especializado.</p>
<p>Posición de marcha P sólo con vehículo parado</p>	<p>* El cambio solo se puede desplazar a la posición P con el vehículo parado.</p>

Avisos mostrados en el visualizador	Posibles causas / consecuencias y ► soluciones
<p>Posición N activada permanentemente Peligro de desplazamiento</p>	<p>* Durante el desplazamiento o marcha del vehículo, se ha acoplado el cambio en la posición N.</p> <ul style="list-style-type: none"> ► Para parar pise el pedal de freno y, con el vehículo parado, acople la posición P del cambio. ► Para continuar la marcha, acople la posición D o R del cambio.
<p>Peligro desplazamiento Puerta del conductor está abierta y cambio no está en posición P</p>	<p>* La puerta del conductor no está completamente cerrada y el cambio se encuentra en la posición R, N o D.</p> <ul style="list-style-type: none"> ► Al detener el vehículo, acople el cambio en la posición P.
<p>Para salir de posición de marcha P o N: accionar el freno y arrancar el motor</p>	<p>* Vehículos con tracción delantera: ha intentado acoplar otra posición del cambio desde la posición P o N.</p> <ul style="list-style-type: none"> ► Pise el pedal de freno. ► Arranque el motor.
<p>Para salir de posic. de marcha P: accionar freno</p>	<p>* Ha intentado acoplar otra posición del cambio desde la posición P.</p> <ul style="list-style-type: none"> ► Pise el pedal de freno.
<p> Localizador del vehículo activado. Ver detalles en manual o app móvil correspondiente. o Localizador del vehículo activado Ver manual o app móvil.</p>	<p>* El vehículo dispone de servicios de Mercedes PRO activados. En determinadas situaciones, es posible localizar el vehículo en el marco de Mercedes PRO connect.</p> <ul style="list-style-type: none"> ► Compruebe el estado de los servicios activados en http://mercedes.pro. ► Consulte los detalles con el propietario del vehículo.
<p> Peldaño no desplegado Ver Instrucciones de servicio o Peldaño no desplegado Avería</p>	<p>* El peldaño eléctrico no se ha desplegado, o lo ha hecho solo en parte.</p> <ul style="list-style-type: none"> ► Asegúrese de que haya suficiente espacio libre para el peldaño eléctrico. ► Vuelva a abrir o cerrar la puerta corredera. ► Si el peldaño eléctrico sigue sin poderse desplegar por completo, desplace el peldaño hacia dentro a mano (desbloqueo de emergencia) (→ página 60). ► Advierta a los pasajeros antes de salir del vehículo sobre la ausencia del peldaño.
<p> Peldaño no plegado Ver Instrucciones de servicio o Peldaño no plegado Avería</p>	<p>* El peldaño eléctrico no se ha plegado, o lo ha hecho solo parcialmente.</p> <ul style="list-style-type: none"> ► Asegúrese de que haya suficiente espacio libre para el peldaño eléctrico. ► Vuelva a abrir o cerrar la puerta corredera. ► Si el peldaño eléctrico sigue sin poderse plegar por completo, desplace el peldaño hacia dentro a mano (desbloqueo de emergencia) (→ página 60).

Luces

Avisos mostrados en el visualizador	Posibles causas / consecuencias y ► soluciones
<p>Asistente de luz de carretera adaptativo Visión de cámara reducida Ver Instruc. servicio</p>	<p>* La visibilidad de la cámara se ha reducido. Posibles causas:</p> <ul style="list-style-type: none"> • suciedad del parabrisas en el campo de visión de la cámara • fuertes precipitaciones o niebla <p>Los sistemas de asistencia y de seguridad de marcha podrían estar averiados o no estar disponibles temporalmente.</p> <p>Los sistemas de asistencia y de seguridad de marcha volverán a estar disponibles cuando se subsanen las causas.</p> <p>Si no desaparece el aviso del visualizador:</p> <ul style="list-style-type: none"> ► Detenga el vehículo sin poner en peligro la seguridad vial. ► Limpie el parabrisas.
<p>Asistente luz ctra. adaptativo no disponible temp. Ver Instruc. servicio</p>	<p>* Las luces de carretera automáticas no están disponibles temporalmente</p> <p>Se han alcanzado los límites del sistema (→ página 95).</p> <ul style="list-style-type: none"> ► Prosiga la marcha. <p>Si dejan de darse las causas, el sistema vuelve a estar disponible. Se muestra el aviso en el visualizador Asistente luz ctra. adaptativo disponible de nuevo.</p>
<p>Asistente luz ctra. adaptativo no funciona</p>	<p>* Las luces de carretera automáticas están averiadas.</p> <ul style="list-style-type: none"> ► Diríjase a un taller especializado.
<p></p> <p>Encender la luz de marcha</p>	<p>* Circula sin luz de cruce.</p> <ul style="list-style-type: none"> ► Gire el conmutador de luces a la posición . <p>O bien:</p> <ul style="list-style-type: none"> ► Gire el conmutador de luces a la posición AUTO.
<p></p> <p>Desconectar luces</p>	<p>* Ha abandonado el vehículo y la luz sigue conectada.</p> <ul style="list-style-type: none"> ► Gire el conmutador de luces a la posición AUTO.
<p></p> <p>La conexión automática de luces no funciona</p>	<p>* El sensor de luminosidad está averiado.</p> <ul style="list-style-type: none"> ► Diríjase a un taller especializado.
<p></p> <p>Avería Ver Instruc. servicio</p>	<p>* El alumbrado exterior está averiado.</p> <ul style="list-style-type: none"> ► Diríjase a un taller especializado. <p>Vehículos con dispositivo de remolque: un fusible puede estar fundido.</p> <ul style="list-style-type: none"> ► Detenga el vehículo sin poner en peligro la seguridad vial. ► Compruebe los fusibles y sustítúyalos en caso necesario(→ página 337).











Avisos mostrados en el visualizador	Posibles causas / consecuencias y ► soluciones
 <p>Luz de cruce izquierda (ejemplo)</p>	<p>* El elemento luminoso correspondiente está defectuoso.</p> <ul style="list-style-type: none"> ► Diríjase a un taller especializado. O bien: ► Compruebe si el elemento luminoso puede sustituirse .













Testigos de control y de advertencia

Sinopsis de los testigos de control y de advertencia

Al conectar el encendido, algunos sistemas efectúan una autocomprobación. Algunos testigos de control y de advertencia pueden encenderse o parpadear temporalmente. Este comportamiento no es crítico. Solo si estos testigos de control y testigos luminosos de advertencia se encienden o parpadean tras el arranque del motor o durante la marcha, indican que hay una avería.







Testigos de control y testigos luminosos de advertencia:





-  Luz de cruce(→ página 92)
-  Luz de posición(→ página 92)
-  Luz de carretera(→ página 94)
-  Luz intermitente(→ página 94)
-  Luz antiniebla trasera(→ página 92)
-  Cinturón de seguridad no abrochado(→ página 424)
-  Frenos (rojo)(→ página 419)
-  Frenos (amarillo)(→ página 419)
-  ABS averiado(→ página 419)
-  Marcha todoterreno
-  ESP®(→ página 419)

-  ESP® OFF (→ página 419)
-  Asistente de frenado activo desconectado (→ página 168)
-  Freno de estacionamiento eléctrico accionado (rojo) (→ página 419) (→ página 419)
-  Freno de estacionamiento eléctrico (amarillo)(→ página 419) (→ página 419)
-  Servodirección averiada (→ página 425)
-  Fallo eléctrico(→ página 425)
-  Sistema de retención (→ página 419)
-  Diagnóstico del motor (→ página 425)
-  Reserva de combustible con indicación de posición de la tapa del depósito de combustible (→ página 425)
-  Líquido refrigerante demasiado caliente/frío (→ página 425)
-  Advertencia de distancia (→ página 425)
-  Precalentamiento
-  Control de la presión de los neumáticos



Sistemas de seguridad

Testigos de advertencia/de control	Posibles causas / consecuencias y ► soluciones
 <p>No se ilumina el testigo de control rojo del freno de estacionamiento eléctrico accionado</p>	<p>Vehículos con freno de estacionamiento eléctrico: el testigo de control rojo del freno de estacionamiento eléctrico no se ilumina. El testigo de control amarillo del freno de estacionamiento eléctrico se ilumina.</p> <p>Significado de los testigos de control:</p> <ul style="list-style-type: none"> • El testigo de control rojo no se ilumina: el freno de estacionamiento eléctrico está suelto. • El testigo de control amarillo se ilumina: el freno de estacionamiento eléctrico está averiado.

Testigos de advertencia/de control	Posibles causas / consecuencias y ► soluciones
 <p>Se ilumina el testigo de control amarillo del freno de estacionamiento eléctrico averiado</p>	<ul style="list-style-type: none"> ► Tenga en cuenta los avisos mostrados en el visualizador multifunción. ► Desconecte y conecte el encendido. ► Si el aviso de avería continúa, acuda a un taller especializado. ► Al aparcarse, estacione el vehículo sobre una superficie plana y asegúrelo contra el desplazamiento (→ página 162).
 <p>Se ilumina el testigo de control rojo del freno de estacionamiento eléctrico accionado</p>  <p>Se ilumina el testigo de control amarillo del freno de estacionamiento eléctrico averiado</p>	<p>Vehículos con freno de estacionamiento eléctrico: los testigos de control rojo y amarillo del freno de estacionamiento eléctrico se iluminan.</p> <p>Significado de los testigos de control:</p> <ul style="list-style-type: none"> • El testigo de control rojo del freno de estacionamiento eléctrico se ilumina: el freno de estacionamiento eléctrico está accionado. • El testigo de control amarillo del freno de estacionamiento eléctrico se ilumina: el freno de estacionamiento eléctrico está averiado. <ul style="list-style-type: none"> ► Desconecte y conecte el encendido. ► Si el aviso de avería continúa, acuda a un taller especializado. ► Tenga en cuenta los avisos mostrados en el visualizador multifunción. ► Si no se suelta el freno de estacionamiento eléctrico, no circule con el vehículo.
 <p>Parpadea el testigo de control rojo del freno de estacionamiento eléctrico accionado</p>  <p>Se ilumina el testigo de control amarillo del freno de estacionamiento eléctrico averiado</p>	<p>Vehículos con freno de estacionamiento eléctrico: el testigo de control rojo del freno de estacionamiento eléctrico parpadea. El testigo de control amarillo del freno de estacionamiento eléctrico se ilumina.</p> <p>Significado de los testigos de control:</p> <ul style="list-style-type: none"> • El testigo de control rojo del freno de estacionamiento eléctrico parpadea: el estado de accionamiento del freno de estacionamiento eléctrico es desconocido. • El testigo de control amarillo del freno de estacionamiento eléctrico se ilumina: el freno de estacionamiento eléctrico está averiado. <ul style="list-style-type: none"> ► Tenga en cuenta los avisos mostrados en el visualizador multifunción. ► Desconecte y conecte el encendido. ► Suelte y accione el freno de estacionamiento eléctrico mediante el interruptor con el pedal de freno pisado. ► Si el aviso de avería continúa, aparque el vehículo sobre una superficie plana y asegúrelo para evitar su desplazamiento (→ página 162). ► Póngase en contacto con un taller especializado. ► Si el testigo de control rojo parpadea, no circule con el vehículo, ya que puede producirse un sobrecalentamiento del sistema de frenos.
	<p>Vehículos con freno de estacionamiento eléctrico: el testigo de control rojo del freno de estacionamiento eléctrico se ilumina. El testigo de control amarillo del freno de estacionamiento eléctrico no se ilumina.</p>



Testigos de advertencia/de control	Posibles causas / consecuencias y ► soluciones
<p>Se ilumina el testigo de control rojo del freno de estacionamiento eléctrico accionado</p>  <p>No se ilumina el testigo de control amarillo del freno de estacionamiento eléctrico averiado</p>	<p>Significado de los testigos de control:</p> <ul style="list-style-type: none"> • El testigo de control rojo del freno de estacionamiento eléctrico se ilumina: el freno de estacionamiento eléctrico está accionado. • El testigo de control amarillo del freno de estacionamiento eléctrico no se ilumina: no hay ninguna avería en el freno de estacionamiento eléctrico. <p>► No conduzca el vehículo con el freno de estacionamiento eléctrico accionado.</p>
 <p>Se ilumina el testigo de control rojo del freno de estacionamiento accionado</p>	<p>Vehículos con freno de estacionamiento manual: el testigo de control rojo del freno de estacionamiento se ilumina.</p> <p>Significado del testigo de control:</p> <ul style="list-style-type: none"> • El testigo de control rojo del freno de estacionamiento se ilumina: el freno de estacionamiento está accionado. <p>► No conduzca el vehículo con el freno de estacionamiento accionado.</p>
 <p>Testigo luminoso de advertencia de los frenos (amarillo)</p>	<p>El testigo luminoso de advertencia amarillo de los frenos se ilumina con el motor encendido.</p> <p>▲ ADVERTENCIA Peligro de accidente por avería del sistema de frenos</p> <p>Si el sistema de frenos está averiado, el comportamiento de frenado puede verse afectado.</p> <ul style="list-style-type: none"> ► Prosiga la marcha con precaución. ► Encargue de inmediato la revisión del sistema de frenos en un taller especializado. <p>► Prosiga la marcha con cuidado, a una velocidad adecuada y a suficiente distancia con respecto al vehículo precedente.</p> <p>► Observe los avisos mostrados en el visualizador multifunción.</p> <p>► Acuda a un taller especializado cualificado.</p>
 <p>Testigo luminoso de advertencia de los frenos (rojo)</p>	<p>El testigo luminoso de advertencia rojo de los frenos se ilumina con el motor encendido.</p> <p>Posibles causas:</p> <ul style="list-style-type: none"> • La amplificación de la fuerza de frenado está averiada. • El sistema EBD (Electronic Brakeforce Distribution, distribución electrónica de la fuerza de frenado) está averiado. • Hay poco líquido de frenos en el depósito de líquido de frenos. <p>▲ ADVERTENCIA Peligro de lesiones y accidente por avería de la amplificación de la fuerza de frenado</p> <p>Si la amplificación de la fuerza de frenado está averiada, para frenar puede ser necesario pisar con más fuerza el pedal de freno. El com-</p>

Testigos de advertencia/de control	Posibles causas / consecuencias y ► soluciones
	<p>portamiento de frenado puede verse afectado. La distancia de frenado puede alargarse en situaciones de frenado de emergencia.</p> <ul style="list-style-type: none"> ► Deténgase de inmediato teniendo en cuenta la situación del tráfico. No prosiga la marcha. ► Póngase en contacto con un taller especializado. <p>▲ ADVERTENCIA Peligro de accidente por avería del sistema EBD (distribución electrónica de la fuerza de frenado)</p> <p>Si el sistema EBD está averiado, las ruedas pueden bloquearse al frenar.</p> <p>El comportamiento de frenado puede verse afectado.</p> <p>La distancia de frenado puede incrementarse en situaciones de emergencia.</p> <ul style="list-style-type: none"> ► Deténgase de inmediato teniendo en cuenta la situación del tráfico. No prosiga la marcha. ► Póngase en contacto con un taller especializado. <p>▲ ADVERTENCIA Peligro de accidente por bajo nivel de líquido de frenos</p> <p>Si el nivel de líquido de frenos es demasiado bajo, el efecto de frenado y, con él, el comportamiento de frenado pueden verse afectados.</p> <ul style="list-style-type: none"> ► Deténgase de inmediato teniendo en cuenta la situación del tráfico. No prosiga la marcha. ► Póngase en contacto con un taller especializado. ► No añada líquido de frenos. <ul style="list-style-type: none"> ► Deténgase de inmediato teniendo en cuenta la situación del tráfico. No prosiga la marcha. ► Póngase en contacto con un taller especializado.
 <p>Testigo luminoso de advertencia del sistema de retención</p>	<p>El testigo luminoso de advertencia rojo del sistema de retención se ilumina con el motor en marcha.</p> <p>El sistema de retención no funciona correctamente.</p> <p>▲ ADVERTENCIA Peligro de lesiones por fallos de funcionamiento del sistema de retención</p> <p>Si se ha averiado el sistema de retención, pueden activarse involuntariamente algunos componentes del sistema de retención, o no hacerlo del modo previsto en caso de que se produzca un accidente. Esto puede afectar, por ejemplo, al pretensor de cinturón o al airbag.</p> <ul style="list-style-type: none"> ► Encargue inmediatamente la revisión y la reparación del sistema de retención en un taller especializado. <ul style="list-style-type: none"> ► Prosiga la marcha con precaución.

Testigos de advertencia/de control	Posibles causas / consecuencias y ► soluciones
 <p>El testigo luminoso de advertencia ESP® se ilumina</p>	<ul style="list-style-type: none"> ► Tenga en cuenta los avisos mostrados en el visualizador multifunción. ► Diríjase de inmediato a un taller especializado. <p>El testigo luminoso de advertencia amarillo del ESP® se ilumina con el motor encendido.</p> <p>El sistema ESP® está averiado.</p> <p>También pueden estar averiados otros sistemas de asistencia y de seguridad de marcha.</p> <div style="border: 1px solid gray; padding: 5px;"> <p>▲ ADVERTENCIA Peligro de derrape por avería del sistema ESP®</p> <p>Si el sistema ESP® está averiado, no estabilizará el vehículo. Además, se desconectan otros sistemas de seguridad de marcha.</p> <ul style="list-style-type: none"> ► Prosiga la marcha con precaución. ► Encargue la revisión del sistema ESP® en un taller especializado. </div> <ul style="list-style-type: none"> ► Prosiga la marcha con precaución. ► Tenga en cuenta los avisos mostrados en el visualizador multifunción. ► Acuda a un taller especializado cualificado.
 <p>El testigo luminoso de advertencia ESP® parpadea</p>	<p>El testigo luminoso de advertencia amarillo del sistema ESP® parpadea durante la marcha.</p> <p>El sistema ESP® efectúa una regulación (→ página 167).</p> <ul style="list-style-type: none"> ► Adapte su forma de conducir a las condiciones meteorológicas y al estado de la calzada.
 <p>Testigo luminoso de advertencia ESP® OFF</p>	<p>El testigo luminoso de advertencia amarillo de ESP® OFF se ilumina con el motor encendido.</p> <p>El sistema ESP® está desconectado.</p> <div style="border: 1px solid gray; padding: 5px;"> <p>▲ ADVERTENCIA Peligro de derrape al circular con el sistema ESP® desconectado</p> <p>Si el sistema ESP® está desconectado, no estabiliza el vehículo. Además se ve limitada la disponibilidad de otros sistemas de seguridad de marcha.</p> <ul style="list-style-type: none"> ► Prosiga la marcha con precaución. ► Desconecte el sistema ESP® solo mientras la situación lo requiera. <p>Si no puede conectar el sistema ESP®, significa que está averiado.</p> <ul style="list-style-type: none"> ► Encargue de inmediato la revisión del sistema ESP® en un taller especializado. </div> <ul style="list-style-type: none"> ► Tenga en cuenta las indicaciones para desconectar el sistema ESP® (→ página 167).

Testigos de advertencia/de control	Posibles causas / consecuencias y ► soluciones
 <p>Testigo luminoso de advertencia del ABS</p>	<p>El testigo luminoso de advertencia amarillo del ABS se ilumina con el motor encendido.</p> <p>El sistema ABS está averiado.</p> <p>Si suena una señal acústica de advertencia adicional, el EBD está averiado.</p> <p>También pueden estar averiados otros sistemas de asistencia y de seguridad de marcha.</p> <div style="border: 1px solid gray; padding: 5px; margin-top: 10px;"> <p>▲ ADVERTENCIA Peligro de derrape en caso de avería de los sistemas EBD o ABS</p> <p>Si los sistemas EBD o ABS están averiados, pueden bloquearse las ruedas al frenar.</p> <p>Debido a esto, la maniobrabilidad y el comportamiento de frenado se ven notablemente afectados. La distancia de frenado puede alargarse en situaciones de frenado de emergencia. Además se desconectan otros sistemas de seguridad de marcha.</p> <ul style="list-style-type: none"> ► Prosiga la marcha con precaución. ► Encargue de inmediato la revisión del sistema de frenos en un taller especializado. </div> <ul style="list-style-type: none"> ► Prosiga la marcha con precaución. ► Tenga en cuenta los avisos mostrados en el visualizador multifunción. ► Acuda a un taller especializado cualificado.

Cinturón de seguridad

Testigos de advertencia/de control	Posibles causas / consecuencias y ► soluciones
 <p>El testigo luminoso de advertencia del cinturón de seguridad parpadea</p>	<p>El testigo luminoso de advertencia rojo de colocación de los cinturones de seguridad parpadea y suena una señal acústica de advertencia intermitente.</p> <p>El conductor o el acompañante no tienen el cinturón de seguridad abrochado durante la marcha (velocidad superior a 25 km/h).</p> <ul style="list-style-type: none"> ► Abróchese el cinturón de seguridad (→ página 35). Hay algún objeto sobre el asiento del acompañante. ► Retire los objetos del asiento del acompañante.
 <p>El testigo luminoso de advertencia del cinturón de seguridad se ilumina</p>	<p>El testigo luminoso de advertencia rojo de colocación de los cinturones de seguridad se ilumina tras el arranque del motor.</p> <p>Adicionalmente puede sonar una señal acústica de advertencia.</p> <p>Con el vehículo parado: el testigo luminoso de advertencia de colocación de los cinturones de seguridad recuerda al conductor y al acompañante que deben abrocharse el cinturón de seguridad.</p> <ul style="list-style-type: none"> ► Abróchese el cinturón de seguridad (→ página 35).

Testigos de advertencia/de control	Posibles causas / consecuencias y ► soluciones
	Los objetos situados sobre el asiento del acompañante pueden provocar que el testigo luminoso de advertencia del cinturón de seguridad no se apague.

Sistemas de asistencia



Testigos de advertencia/de control	Posibles causas / consecuencias y ► soluciones
 <p>Testigo luminoso de advertencia de la advertencia de distancia</p>	<p>El testigo luminoso de advertencia de distancia rojo se ilumina durante la marcha.</p> <p>La distancia con respecto al vehículo precedente es demasiado pequeña para la velocidad seleccionada.</p> <p>Si suena una señal acústica de advertencia adicional, se aproxima a un obstáculo a velocidad excesiva.</p> <ul style="list-style-type: none"> ► Prepárese para frenar inmediatamente. ► Aumente la distancia.

Vehículo

Testigos de advertencia/de control	Posibles causas / consecuencias y ► soluciones
 <p>Testigo luminoso de advertencia de la servodirección</p>	<p>El testigo luminoso de advertencia rojo de la servodirección se ilumina con el motor encendido.</p> <p>La servoasistencia de la dirección o la propia dirección está averiada.</p> <div style="border: 1px solid black; padding: 5px; margin: 5px 0;"> <p>▲ ADVERTENCIA Peligro de accidente por maniobrabilidad limitada</p> <p>Si la dirección no funciona de la forma prevista, la seguridad de funcionamiento del vehículo está en peligro.</p> <p>► Avise a un taller especializado cualificado.</p> </div> <ul style="list-style-type: none"> ► Tenga en cuenta los avisos mostrados en el visualizador multifunción.

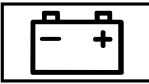

Motor

Testigos de advertencia/de control	Posibles causas / consecuencias y ► soluciones
 <p>Testigo luminoso de advertencia del líquido refrigerante</p>	<p>El testigo luminoso de advertencia rojo del líquido refrigerante se ilumina con el motor encendido.</p> <p>Posibles causas:</p> <ul style="list-style-type: none"> • Sensor de temperatura averiado • Nivel insuficiente del líquido refrigerante • Entrada del aire hacia el radiador del motor obstaculizada

Testigos de advertencia/de control	Posibles causas / consecuencias y ► soluciones
	<ul style="list-style-type: none"> • Ventilador del radiador del motor defectuoso <p>Si además suena una señal acústica de advertencia, el líquido refrigerante ha superado una temperatura de 120 °C.</p> <div style="border: 1px solid black; padding: 5px; margin: 10px 0;"> <p>▲ ADVERTENCIA Peligro de sufrir quemaduras al abrir el capó</p> <p>Si abre el capó con el motor sobrecalentado o con un incendio en el compartimento del motor, puede entrar en contacto con gases calientes u otras fugas de sustancias de servicio.</p> <ul style="list-style-type: none"> ► Antes de abrir el capó, deje que el motor sobrecalentado se enfríe. ► En caso de incendio en el compartimento del motor, mantenga el capó cerrado y avise a los bomberos. </div> <ul style="list-style-type: none"> ► Detenga inmediatamente el vehículo sin poner en peligro la seguridad vial y pare el motor. No prosiga la marcha. ► Tenga en cuenta los avisos mostrados en el visualizador multifunción. <p>Si la indicación de la temperatura del líquido refrigerante se encuentra en el extremo inferior de la escala de temperatura:</p> <ul style="list-style-type: none"> ► Póngase en contacto con un taller especializado. <p>De lo contrario:</p> <ul style="list-style-type: none"> ► Abandone el vehículo y no se mantenga en sus proximidades hasta que el motor se haya enfriado. ► Compruebe el nivel del líquido refrigerante (→ página 307). ► Asegúrese de que el suministro de aire al radiador del motor no esté obstaculizado. ► Siga conduciendo hasta el próximo taller especializado sin forzar mucho el motor. Preste atención a que la indicación de la temperatura del líquido refrigerante permanezca por debajo de 120 °C.
 <p>Testigo luminoso de advertencia de fallo eléctrico</p>	<p>El testigo luminoso de advertencia rojo de fallo eléctrico se ilumina. Se ha producido una avería en el sistema eléctrico.</p> <ul style="list-style-type: none"> ► Tenga en cuenta los avisos mostrados en el visualizador multifunción.
 <p>Testigo luminoso de advertencia de la reserva de combustible</p>	<p>El testigo luminoso de advertencia amarillo de la reserva de combustible se ilumina con el motor encendido.</p> <p>El nivel de combustible ha alcanzado el margen de reserva.</p> <ul style="list-style-type: none"> ► Reposte.
	<p>El testigo luminoso de advertencia amarillo del diagnóstico del motor se ilumina con el motor encendido.</p>

Testigos de advertencia/de control	Posibles causas / consecuencias y ► soluciones
Testigo luminoso de advertencia del diagnóstico del motor	<p>Se ha producido una avería en el motor, el sistema de escape o el sistema de combustible.</p> <p>Debido a ello, se pueden superar los valores límite de emisiones y el motor marcha en régimen de emergencia.</p> <p>► Encargue lo antes posible la revisión del vehículo en un taller especializado.</p>

Neumáticos

Testigos de advertencia/de control	Posibles causas / consecuencias y ► soluciones
 <p>El testigo luminoso de advertencia del control de la presión de los neumáticos parpadea</p>	<p>El testigo luminoso de advertencia amarillo del control de la presión de los neumáticos (pérdida de presión/avería) parpadea durante aproximadamente un minuto y, a continuación, se ilumina de forma permanente.</p> <p>El sistema de control de la presión de los neumáticos no funciona correctamente.</p> <p>▲ ADVERTENCIA Peligro de accidente por avería del control de la presión de los neumáticos</p> <p>Si el control de la presión de los neumáticos está averiado, no puede advertir correctamente en caso de una pérdida de presión en uno o varios neumáticos.</p> <p>Los neumáticos con una presión insuficiente pueden afectar, por ejemplo, al comportamiento de marcha, direccional y de frenado. -</p> <p>► Encargue la revisión del control de la presión de los neumáticos en un taller especializado.</p> <p>► Acuda a un taller especializado cualificado.</p>
 <p>El testigo luminoso de advertencia del control de la presión de los neumáticos se ilumina</p>	<p>Se ilumina el testigo luminoso de advertencia amarillo del control de la presión de los neumáticos (pérdida de presión/avería).</p> <p>El control de la presión de los neumáticos ha detectado una pérdida de presión de los neumáticos al menos en un neumático.</p> <p>▲ ADVERTENCIA Peligro de accidente debido a una presión del neumático insuficiente</p> <p>Los neumáticos con una presión demasiado baja pueden originar las siguientes situaciones de peligro:</p> <ul style="list-style-type: none"> • Los neumáticos pueden reventar, especialmente en caso de que se aumente la carga y la velocidad. • Pueden desgastarse excesivamente y/o irregularmente, lo cual puede afectar notablemente a la adherencia de los neumáticos. • - Las cualidades de marcha así como el comportamiento direccional y de frenado pueden verse notablemente afectados. <p>Puede perder el control del vehículo.</p>

Testigos de advertencia/de control	Posibles causas / consecuencias y ► soluciones
	<ul style="list-style-type: none"><li data-bbox="389 193 986 240">▶ Tenga en cuenta las presiones de los neumáticos recomendadas.<li data-bbox="389 248 863 272">▶ Si es necesario, ajuste la presión del neumático. <ul style="list-style-type: none"><li data-bbox="372 301 981 325">▶ Detenga el vehículo teniendo en cuenta la situación del tráfico.<li data-bbox="372 333 908 357">▶ Compruebe la presión del neumático y los neumáticos.







A	
ABS (sistema antibloqueo de frenos)	166
Aceite	
vea Aceite del motor	
Aceite del motor	306
Aditivos	386
Cantidad de llenado	387
Comprobar el nivel de aceite con el ordenador de a bordo	305
Relleno	306
Aceleración	
vea Uso de kick-down	
Acoplamiento	
Recomendación de cambio de marcha	139
Acoplamiento para diagnóstico	27
Acoplar el ralentí (cambio automático)	140
Acoplar la marcha atrás	140
Acoplar la posición de marcha (cambio automático)	141
Activar	
vea Vehículo	
Actualización del software	238
Actualizaciones importantes del sistema	239
Ejecución	239
Información	238
AdBlue®	154, 385
Aditivos	154, 385
Cantidad de llenado	386
Indicación de la autonomía	155
Indicación del nivel de llenado	155
Pureza	154, 385
Rellenar	155
Aditivos	386
Aceite del motor	386
AdBlue®	154, 385
Aditivos (aceite del motor)	
vea Aditivos	
Aditivos (AdBlue®)	
vea AdBlue®	
Aditivos de lubricante	
vea Aditivos	
ADR (regulación del número de revoluciones de trabajo)	
Ajuste	193
Funcionamiento	192
ADR (regulación del régimen de trabajo)	
Conexión/desconexión	192
Advertencia de cinturón desabrochado	
vea Cinturón de seguridad	
Agenda	
vea Contactos	
Agenda de teléfonos	
vea Contactos	
Agente frigorígeno (aire acondicionado)	
Indicaciones	390
Agente reductor	
vea AdBlue®	
Agua de lavado	
vea Líquido lavacristales (indicaciones)	
Airbag	36
Activación	33
Airbag delantero (conductor, acompañante)	36
Airbag lateral	36
Lugares de montaje	36
Protección	36
protección limitada	37
Sinopsis	36
Windowbag	36
Airbag delantero (conductor, acompañante)	36
Airbag lateral	36
Ajuste de la escala	
vea Mapa	
Ajuste de la unidad de distancia	237
Ajuste de la velocidad	
vea TEMPOMAT	
Ajuste del formato de la fecha	234
Ajustes (ordenador de a bordo)	206
Ajustes de desbloqueo	49
Ajustes del sistema	
Activación/desactivación de la protección por código PIN	238
Ajuste automático de la hora y la fecha	234
Ajuste de la unidad de distancia	237
Ajuste de la zona horaria	234
Ajuste del formato hora/fecha	234
Función reset (sistema multimedia)	240
Ajustes del sistema	
vea Actualización del software	





















vea Bluetooth®	
vea Idioma	
vea Importación/exportación de datos	
vea WLAN	
Ajustes del sonido	293
Adaptación automática del volumen	293
Ajuste de agudos, medios y graves ..	293
Ajuste del balance/fader	293
Apertura del menú de sonido	293
Información	293
Alarma antirrobo	
vea EDW (alarma antirrobo)	
Alarma volumétrica	
Conexión/desconexión	67
Funcionamiento	67
Alfombrilla	90
Alfombrilla (limpieza)	315
Alimentación eléctrica	
Conexión (tecla de arranque y parada)	124
Interruptor principal de la batería	138
Almacenamiento de datos del vehículo	
Proveedor de servicio	30
unidades de control electrónicas	29
Altura del vehículo	
Bajada	149
Subida	149
Alumbrado exterior	
Limpieza	313
Luz distintiva omnidireccional	96
Alumbrado exterior	
vea Luces	
Android Auto	278
Ajustes del sonido	279
Conexión del teléfono móvil	279
Datos del vehículo transmitidos	280
Finalización	279
Indicación	279
Sinopsis	278
Android Auto™	
Control mediante las teclas de aplicación	279
Animales	
Animales domésticos en el vehículo ...	47
Animales domésticos en el vehículo	47
Aparato de limpieza a alta presión (cuidados)	312
Apertura de confort	63
Apertura del portavasos de la parte trasera	86
Apertura/cierre de confort mediante la tecla de recirculación de aire	115
Apertura/cierre del capó	303
Apertura/cierre del compartimento con cerradura sobre el parabrisas	84
Apoyo lumbar	
vea Apoyo lumbar (4 vías de ajuste)	
Apoyo lumbar (4 vías de ajuste)	73
Apple CarPlay™	277
Ajustes del sonido	278
Conexión del iPhone®	278
Control mediante las teclas de aplicación	278
Datos del vehículo transmitidos	280
Finalización	278
Indicaciones	277
Sinopsis	277
Aquaplaning	130
Argolla para remolcado	
Lugar de consigna	335
Montaje/desmontaje	336
Argolla para remolcado (lugar de consigna)	
vea Herramientas de a bordo	
Argollas de sujeción	297
Arranque automático del motor (función de parada y arranque ECO) ...	135
Arranque de emergencia del motor	336
Arranque por remolcado	336
Asegurar equipaje	82, 294
Asiento del conductor	
vea Asientos	
Asiento doble del acompañante	75
Asiento infantil	
Asiento del acompañante (indicaciones)	42
Asiento del acompañante (orientado hacia atrás/hacia delante)	43
Fijación (indicaciones)	43
Indicaciones sobre el transporte seguro de los niños	38
ISOFIX (indicaciones)	40
ISOFIX (montaje)	41
plazas de asiento adecuadas para sistemas de retención infantil con cinturón	43

Recomendaciones para los sistemas de retención infantil	45	Memorización de la velocidad	175
Sistema de retención infantil orientado hacia atrás (indicaciones)	42	Requisitos	175
Top Tether	41	Solicitud de la velocidad	175
Asientos	68, 76	Teclas en el volante de la dirección ..	175
Ajuste de la superficie del asiento (asiento doble del acompañante)	75	Asistente de frenado activo	168
Ajuste de los apoyabrazos (banco trasero)	80	Ajuste	171
Ajuste del apoyabrazos	76	Funcionamiento/indicaciones	168
Ajuste manual del reposacabezas	80	Asistente para señales de tráfico	185
Apoyo lumbar con 4 vías de ajuste	73	Ajuste	186
Con paquete de confort para los asientos	70	Función/indicaciones	185
Delantero (ajuste manual)	70	Límites del sistema	185
Delanteros (ajuste eléctrico)	72	Asistente para viento lateral	
Delanteros (ajuste manual, con paquete de confort para los asientos)	70	Función/indicaciones	168
Delanteros (ajuste manual, sin paquete de confort para los asientos)	68	ASR (sistema de control de tracción)	167
Desplegado/plegado del asiento abatible	76	ASSYST PLUS	303
Función de memoria	72	Funcionamiento/indicaciones	303
Giro (asiento delantero)	74	Indicación de la fecha de servicio	303
Manejo de la función de memoria	74	Medidas de mantenimiento especiales	303
Montaje/desmontaje del banco trasero	76	Tiempos de inactividad con la batería desembornada	303
Posibilidades de ajuste	17	Trabajos de mantenimiento regulares	303
Posibilidades de ajuste de 8 vías	72	ATTENTION ASSIST	184, 185
Posición correcta del asiento del conductor	68	Ajuste	185
Sin paquete de confort para los asientos	68	Función	184
Asientos delanteros		Límites del sistema	184
Ajuste (eléctrico)	72	Aumento del volumen de la información de tráfico	
Ajuste (manual)	68, 70	Ajuste	292
Con paquete de confort para los asientos	70	Avería	
Función de memoria	72	Arranque por remolcado	336
Giro	74	Cambio de ruedas	366
Posibilidades de ajuste de 8 vías	72	Remolcado	332
Sin paquete de confort para los asientos	68	Sinopsis de las ayudas	19
Asistente activo de distancia DISTRONIC	174	Sistema de retención	32
Aumento/reducción de la velocidad	175	Transportar el vehículo	335
Conexión/activación	175	Avería	
Desconexión/desactivación	175	vea Neumático defectuoso	
Función	174	Aviso (visualizador multifunción)	
Límites del sistema	174	vea Aviso mostrado en el visualizador	
		Aviso de avería	
		vea Aviso mostrado en el visualizador	
		Aviso mostrado en el visualizador	394
		Consulta (ordenador de a bordo)	394
		Indicaciones	394
		Avisos de tráfico	
		Activación/desactivación	292

Avisos mostrados en el visualizador

	405		Avería en el sistema AdBlue	
	--- km/h	401		Potencia reducida Tras nuevo arr:	
	Acudir al taller sin cambiar de marcha	416		Avería en el sistema AdBlue	
	Aire acondicionado Avería Ver Instrucciones servicio	416		Potencia reducida: 20 km/h	411
	Al parar para repos. rellenar 1 litro de aceite de motor	405		Avería en el sistema AdBlue	
	Al parar para repostar: comprobar nivel aceite de motor	406		Potencia reducida	411
	Asistente activo de distancia disponible de nuevo	402		Avería en el sistema Sin arranque en XXX km	409
	Asistente activo de distancia no disponible temporalmente Ver Instrucciones servicio	401		Avería en sistema AdBlue	
	Asistente activo de mantenimiento de carril Visión de cámara reducida Ver Instruc. servicio	403		Arranque imposible	410
	Asistente activo mantenimiento carril no disponible temp. Ver Instruc. servicio	404		Avería en sistema AdBlue	
	Asistente activo mantenimiento carril no funciona	404		Poten. reduc. en XXX km Ver Instrucciones servicio	410
	Asistente de luz de carretera adaptativo Visión de cámara reducida Ver Instruc. servicio	418		Avería en sistema AdBlue	
	Asistente frenado activo Funcionamiento limitado temporalmente Ver Instrucciones servicio	397		Potencia reduc.: 20 km/h Sin arranque en XXX km	410
	Asistente frenado activo Funcionamiento limitado Ver Instrucciones servicio	397		Avería en sistema AdBlue Ver Instrucciones servicio	409, 411
	Asistente luz ctra. adaptativo no disponible temp. Ver Instruc. servicio	418		Avería Ver Instruc. servicio	418
	Atención Neumático defectuoso	412		Batería auxiliar Avería	416
	Attention Assist no funciona ...	404		Batería de 12 V Ver Instrucciones servicio	407
	Attention Assist: ¡Descansar! ..	404		Cambio Avería Detener el vehículo ...	416
				Comprobar forros de freno Ver Instrucciones servicio	396
				Comprobar neumáticos	412
				Comprobar nivel líquido de frenos	397
				Control de presión de inflado de neumáticos no funciona	413
				Control de presión de inflado de neumáticos no funciona Faltan sensores rueda	411
				Control presión inflado neumáticos no disponible temporalmente	412
				Corregir presión de inflado de neumáticos	413
				Declive demasiado pronunciado Ver Instrucciones de servicio	396
				delantero izquierdo Avería Acudir al taller (ejemplo)	394

 desconectado 401	 Limpiar el filtro de combustible 405
 desconectado 402	 Líquido refrigerante Detener vehículo Parar motor 407
 Desconectar luces 418	 Llave no reconocida (aviso en el visualizador en color blanco) 414
Detect. objetos ángulo muerto no disponible temp. Ver Instruc. servicio 403	 Llave no reconocida (aviso en el visualizador en color rojo) 413
Detector de objetos en ángulo muerto Remolque no vigilado 403	 Localizador del vehículo activado. Ver detalles en manual o app móvil correspondiente. o Localizador del vehículo activado Ver manual o app móvil. 417
 Detener el vehículo No apagar el motor 406	 Luz de cruce izquierda (ejemplo) 419
 Detener el vehículo Ver Instruc. servicio 407	 Medición del nivel de llenado imposible 410
 Dirección averiada Detener vehículo inmediat. Ver Instrucciones servicio 415	 Medición nivel aceite de motor imposible 405
 Dirección averiada Mayor esfuerzo necesario Ver Instrucciones servicio 415	 Nivel aceite de motor Reducir nivel de aceite 406
 401	 Nivel aceite motor Detener vehículo Parar motor 406
El asistente activo de distancia no funciona 401	 no disponible temporalmente Ver Instruc. servicio 399
El detector de objetos en ángulo muerto no funciona 403	 no disponible(s) temporal. Cámara sucia 402
 El freno de estacionamiento no funciona 395	 no disponible(s) temporal. Sensores de radar sucios 402
El limitador de velocidad no funciona 401	 no disponibles temp. Ver Instruc. servicio 399
El TEMPOMAT y el limitador de velocidad no funcionan 401	No es posible circular marcha atrás Acudir al taller 416
 Encender la luz de marcha 418	 no funciona Batería baja 415
 Falta sensor rued. 412	 no funciona Repostar combustible 415
 Freno de estacionamiento Ver Instruc. servicio 396	 no funciona Ver Instruc. servicio 414
 Girar el volante antes de arrancar 415	 no funciona Ver Instruc. servicio 399
 Guardar la llave en el compartimento señalado Ver Instruc. servicio 413	 no funcionan Ver Instruc. servicio 400
 La conexión automática de luces no funciona 418	Limitador de velocidad pasivo 401
Limitación de velocidad (neumáticos de invierno) XXX km/h 400	

-  EBD no funcionan Ver Instruc. servicio 398
- Para acoplar posición de marcha R: primero accionar freno 416
- Para arrancar: acoplar posición de marcha P o N 416
- Para salir de posic. de marcha P: accionar freno 417
- Para salir de posición de marcha P o N: accionar el freno y arrancar el motor 417
- Peldaño no desplegado Ver Instrucciones de servicio o Peldaño no desplegado Avería 417
- Peligro desplazamiento Puerta del conductor está abierta y cambio no está en posición P 417
- Posición de marcha P sólo con vehículo parado 416
- Posición N activada permanentemente Peligro de desplazamiento 417
-  Presión aceite motor Detener el vehículo Parar el motor 405
- Reconocimiento autom. señales tráfico no disponible temp. Ver Instruc. servicio 403
- Reconocimiento automático de señales de tráfico no funciona 402
- Reconocimiento automático señales tráfico Visión de cámara reducida Ver Instruc. servicio 403
- Regeneración imposible 408
-  Rellenar AdBlue Arranque imposible 409
-  Rellenar AdBlue Poten. reduc. en XXX km Ver Instrucciones servicio 409
-  Rellenar AdBlue Potencia reduc.: 20 km/h Sin arranque en XXX km 409
-  Rellenar AdBlue Potencia reducida Tras nuevo arr.: 20 km/h ... 410
-  Rellenar AdBlue Potencia reducida: 20 km/h 411
-  Rellenar AdBlue Potencia reducida 410
-  Rellenar AdBlue Sin arranque en XXX km 409
-  Rellenar AdBlue Ver Instrucciones servicio 409, 410
-  Rellenar agua limpiacristales ... 414
-  Rellenar líquido refrigerante Ver Instruc. servicio 408
-  Reserva combustible 404
- Sensores de radar sucios Ver Instruc. servicio 397
-  Sistema retención Avería Acudir al taller 395
- SOS NOT READY 398
-  Sustituir filtro de aire 405
-  Sustituir la llave 414
-  Sustituir pilas llave 414
- TEMPOMAT no funciona 401
-  Vehículo está operativo Desconec. encendido antes de abandonarlo 416
-  Velocidad máxima excedida 400
-  Ver Instruc. servicio 407
-  Windowbag izquierdo Avería Acudir al taller (ejemplo) 394
- Ayuda activa para aparcar**
Asistencia en maniobras 184
- Ayuda al arranque**
vea Conexión para el arranque mediante alimentación ajena
- Ayuda al arranque en pendientes** 177
- Ayuda para aparcar PARKTRONIC** 177
- Ajuste de las señales acústicas de advertencia 178
- Conexión 178
- Desconexión 178
- Drive Away Assist 188
- Función 177
- Límites del sistema 177
- Ayuda para el aparcamiento**
vea Ayuda para aparcar PARKTRONIC
- Ayuda para la puesta en marcha**
vea Ayuda al arranque en pendientes

B	
Banco de acompañante	
Caja portaobjetos	84
Plegado/desplegado de la superficie del asiento	75
Banco trasero	
vea Asientos	
Bandeja portaobjetos	83
Apoyabrazos	83
Caja portaobjetos	84
Consola central	83
Guantera	83
Portagafas	84
Puerta	83
BAS (servofreno de emergencia)	166
Batería	
Ayuda al arranque (vehículo)	323
Batería de arranque	326
Carga	323
Carga de la batería del vehículo	323
Desembornado de la batería adicional en el compartimento del motor	330
Desembornado de la batería de arranque	326
Desmontaje/montaje de la batería de arranque	327
Indicaciones (vehículo)	322
Llave	50
Telemando (ventilación/calefacción independiente)	119
Beber y conducir	126
Bloqueo de aparcamiento	
Anular mecánicamente	143
Bloqueo de arranque	65
Bloqueo/desbloqueo	
Conexión/desconexión del bloqueo automático	52
Desbloqueo y apertura de las puertas delanteras desde el habitáculo	51
Seguro adicional de la puerta	51
Bluetooth®	235
Conexión/desconexión	235
Configuración de la conexión a Internet	281
Información	235
Bolsa botiquín	318
Brújula	265
Búsqueda de áreas de servicio	
Inicio de la búsqueda automática	251
Búsqueda de gasolineras	
Conexión/desconexión de la búsqueda automática	251
Inicio de la búsqueda automática	251
Búsqueda global	
Funcionamiento	231
Sinopsis	230
C	
Cadenas antideslizantes	
vea Cadenas para nieve	
Cadenas para nieve	341
Caja de enchufe (12 V)	87
Asiento del conductor	88
Consola central delantera	87
Espacio de carga	89
Caja de enchufe (230 V) (consola central delante)	88
Caja de enchufe de 12 V	
vea Caja de enchufe (12 V)	
Caja de enchufe de 230 V	88
Caja de enchufe de 230 V	
vea Caja de enchufe (230 V) (consola central delante)	
Caja de enchufe USB de la parte trasera	89
Caja portaobjetos	84
Calefacción adicional	117
Función	117
Calefacción adicional por agua caliente	118
Conexión/desconexión con el ordenador de a bordo	120
Conexión/desconexión con el telemando	119
Conexión/desconexión con tecla	118
Funcionamiento	118
Indicaciones del visualizador (telemando)	119
Problemas	120
Calefacción adicional por aire caliente	121
Ajuste de la duración de servicio/temperatura	122
Ajuste de la hora de salida	122
Ajuste del temporizador	121
Conexión del temporizador	121
Modo de calefacción inmediata	122
Problemas	122
Sinopsis del temporizador	121

- Calefacción independiente**
 Problemas 120
- Calefacción independiente**
 vea Calefacción adicional por aire caliente
- Calefacción trasera** 113
- Calefacción/ventilación independiente**
 Ajuste (ordenador de a bordo) 120
 Ajuste (telemando) 119
 Indicaciones del visualizador (telemando) 119
- Calefacción/ventilación independiente**
 vea Calefacción adicional
 vea Calefacción adicional por agua caliente
- Calzo (tracción trasera)** 19
- Cámara**
 vea Cámara de 360°
 vea Cámara de marcha atrás
- Cámara de 360°** 181
 Conexión/desconexión del funcionamiento automático (cámara de marcha atrás) 183
 Funcionamiento 181
 Limpieza 313
 Selección de la vista 183
- Cámara de marcha atrás** 179
 Conexión/desconexión del funcionamiento automático (cámara de 360°) 183
 Función 179
 Limpieza 313
- Cambio automático**
 Acoplar el ralentí 140
 Acoplar la marcha atrás 140
 Acoplar la posición de marcha 141
 Acoplar posición de aparcamiento 141
 Indicación de la posición del cambio 140
 Kick-down 142
 Limitar la gama de marchas 142
 Palanca selectora DIRECT SELECT ... 140
 Posiciones del cambio 140
- Cambio de posición de las ruedas** 364
- Cambio de ruedas**
 Bajada del vehículo 371
 Desmontaje de una rueda 370
 Elevación del vehículo 367
 Montaje de una rueda nueva 370
 Preparativos 366
- Cambio manual**
 Acoplamiento de la marcha atrás 139
 Manejo de la palanca del cambio 139
- Car-to-X-Communication**
 Envío de alertas 261
 Sinopsis 260
 Visualización de las alertas 261
- Carga**
 Batería 323
 Teléfono móvil (sin cable) 89
- Carga de apoyo (máxima)** 391
- Carga del pasarruedas** 302
- Carga sin cable**
 Funcionamiento/indicaciones 89
 Teléfono móvil 90
- Carga sobre el eje** 381
- Carrocerías** 23
- Cartolas de la caja de carga**
 Apertura o cierre 61
 Montaje/desmontaje 61, 62
 Paredes laterales 62
- Caso de emergencia**
 Testigo luminoso de advertencia 318
- Cenicero**
 Situado en el compartimento portaobjetos del parabrisas 86
- Centro de notificaciones**
 Apertura de notificaciones 230
 Búsqueda global 230
 Edición de notificaciones 230
 Selección de acciones para notificaciones 230
 Sinopsis 229
 Tipos de notificaciones 229
 Utilización de la búsqueda global 231
- Centro de notificaciones**
 vea Tipos de notificaciones
- Chaleco reflectante** 318
- Cierre de confort** 64
- Cinturón**
 vea Cinturón de seguridad
- Cinturón de seguridad** 34, 36
 Ajuste de la altura 35
 Creación 35
 Limpieza 315
 Protección 34
 Protección limitada 34
 Soltado 36
 Testigo luminoso de advertencia 36

Clases de comandos de voz (LIN-GUATRONIC)	208	Compartimento guardaobjetos herramientas de a bordo	338
Climatización		Compartimentos guardaobjetos vea Bandeja portaobjetos	
Agente frigorígeno	390	Compatibilidad electromagnética (declaración de conformidad)	25
Ajuste de la calefacción trasera	113	Componentes del vehículo basados en las ondas de radio (declaración de conformidad)	25
Ajuste de la distribución de aire	114	Comportamiento de marcha (anormal)	340
Calefacción adicional	117	Conducir y beber	126
Calefacción adicional por agua caliente	118	Conectar/desconectar LOW RANGE ..	145
Conexión/desconexión	112	Conexión a Internet	
Conexión/desconexión de la calefacción de la luneta trasera	115	Ajuste de los datos de acceso (Bluetooth®)	281
Conexión/desconexión de la calefacción del parabrisas	115	Configuración (Bluetooth®)	281
Conexión/desconexión de la función A/C	113	Configuración (WLAN)	281
Conexión/desconexión de la función de sincronización (unidad de mando)	114	Desactivación de la autorización (teléfono móvil)	282
Conexión/desconexión del modo de aire interior circulante	115	Desconexión automática	282
Desempañamiento de los cristales	114	Desconexión por inactividad	282
Difusores de ventilación del techo ...	116	Detalles del teléfono móvil	282
Difusores de ventilación delanteros	115	Establecimiento	282
Difusores de ventilación en la parte trasera	116	Establecimiento automático	282
Posiciones de la distribución de aire	114	Estado de la conexión	283
Regulación automática	113	Información	280
Regulación automática (detrás)	113	Limitaciones	280
Unidad de mando del THERMO-TRONIC	112	Módulo de comunicación, funcionamiento	281
Unidad de mando TEMPMATIC	111	Visualización del estado de la conexión	283
Ventilación del compartimento de carga	123	Conexión de radio	
Ventilación del vehículo (apertura de confort)	63	Llave	48
Código de pintura	381	Conexión del encendido (tecla de arranque y parada)	124
Código QR (tarjeta de rescate)	29	Conexión para el arranque mediante alimentación ajena	323
Combustible		Conexión/desconexión de la calefacción de asiento	81
Calidad (diésel)	384	Conexión/desconexión de la calefacción de la luneta trasera	115
Contenido del depósito	385	Conexión/desconexión de la calefacción del parabrisas	115
Diésel	384	Conexión/desconexión de la función A/C	113
Drenaje del filtro	310	Conexión/desconexión de la función de sincronización (unidad de mando)	114
Problemas	153		
repostar	151		
Reserva de combustible	385		
Temperaturas exteriores bajas	384		
Combustibles			
Indicaciones	382		
Compartimento			
Puesto de conducción	84		

Conexión/desconexión de la luz dis- tintiva omnidireccional	96	Cristal parabrisas vea Parabrisas	
Conexión/desconexión del modo de aire interior circulante	115	Cristales vea Ventanillas laterales	
Confirmación acústica del cierre centralizado		Cristales (limpieza)	313
Activación/desactivación	49	Cuello de rótula	
Conmutador de luces (sinopsis)	92	Desmontaje	196
Conservación		Montaje	195
Pintura	312	Cuentakilómetros	
Pintura mate	312	vea Indicación del kilometraje total (menú Viaje)	
Consumo de combustible (ordena- dor de a bordo)	202	Cuentakilómetros parcial vea Kilometraje parcial	
Consumo de corriente		Cuidados	
Llave	49	Aparato de limpieza a alta presión	312
Contactos	272	Lavado manual	312
Apertura	273	Túnel de lavado	311
Borrado	274		
Borrado de favoritos	274		
Descarga (del teléfono móvil)	273		
Formato de nombre	273		
Importación	273		
Importación (sinopsis)	273		
Información	272		
Memorización	273		
Memorización como favorito	274		
Opciones	274		
Realización de una llamada	274		
Selección de opciones para sugere- ncias	274		
Contador de recorridos vea Kilometraje parcial			
Contenido del depósito			
AdBlue®	386		
Combustible	385		
Reserva (combustible)	385		
Control de ángulo muerto	187		
Conexión/desconexión	188		
Función	187		
Límites del sistema	187		
Rear Cross Traffic Alert	189		
Control de la presión de los neumá- ticos			
Comprobación de la presión de los neumáticos	358		
Comprobación de la temperatura de los neumáticos	358		
Datos técnicos	359		
Función	358		
Reinicio	359		
		D	
		Datos de acceso	
		Ajuste (Bluetooth®)	281
		Datos del motor	
		Visualización	240
		Datos del vehículo	
		Altura del vehículo	391
		Anchura del vehículo	391
		Distancia entre ejes	391
		Longitud del vehículo	391
		Transmisión a Android Auto™	280
		Transmisión a Apple CarPlay™	280
		Visualización	240
		Datos del vehículo transmitidos	
		Android Auto	280
		Apple CarPlay™	280
		Datos técnicos	
		Control de la presión de los neu- máticos	359
		Indicaciones (dispositivo de remol- que)	391
		Información	380
		Placa de características del vehículo	381
		Declaración de conformidad	
		Compatibilidad electromagnética	25
		Componentes del vehículo basa- dos en las ondas de radio	25
		Gato	26
		Derechos de propiedad intelectual	31
		Desmultiplicación del cambio	
		LOW Range	145

Desmultiplicación del cambio vea Conectar/desconectar LOW RANGE	
Destino especial Selección 244	
Detección de cansancio vea ATTENTION ASSIST	
Detección de carril (automática) vea Detector activo de cambio de carril	
Detección de falta de atención vea ATTENTION ASSIST	
Detección de fatiga vea ATTENTION ASSIST	
Detector activo de cambio de carril ... 190 Funcionamiento 190 Límites del sistema 190 Modo con remolque 190	
Detector de cambio de carril 189 Funcionamiento 189 Límites del sistema 189 Modo con remolque 189	
Detector de cambio de carril vea Detector activo de cambio de carril vea Detector de cambio de carril	
Diésel Indicaciones 384 Temperaturas exteriores bajas 384	
Difusores vea Difusores de ventilación	
Difusores de aire vea Difusores de ventilación	
Difusores de ventilación 115, 116 Ajuste (delante) 115 Ajuste (techo) 116 Parte trasera 116	
Dimensiones del vehículo 391	
Directrices para la carga 82, 294	
Directrices para la construcción y el montaje de carrocerías y elementos agregados 23	
Dispositivo de remolque Caja de enchufe 196 Desmontaje del cuello de rótula 196 Indicaciones generales 391 Indicaciones sobre el modo con remolque 193 Limpieza 313 Montaje del cuello de rótula 195	
Distribución de la carga 295	
Distribución de la fuerza de frenado EBD (Electronic Brakeforce Distribution, distribución electrónica de la fuerza de frenado) 168	
DISTRONIC vea Asistente activo de distancia DISTRONIC	
Drive Away Assist 188	
DSR (Downhill Speed Regulation) Conexión/desconexión 146 Indicaciones 145	
E	
EBD (Electronic Brakeforce Distribution, distribución electrónica de la fuerza de frenado) 168	
EDW (alarma antirrobo) 65 Conexión/desconexión de la alarma volumétrica 67 Conexión/desconexión de la protección antirremolque 66 Finalización de la alarma 65 Funcionamiento 65 Funcionamiento de la alarma volumétrica 67 Funcionamiento de la protección antirremolque 66	
Electrónica 380	
Electrónica del vehículo Indicaciones 380 Radiotransmisores 380	
Elementos agregados 23	
Elementos de adorno (limpieza) 315	
Elementos luminosos Luz de marcha atrás 103	
Elevallunas vea Ventanillas laterales	
Emergencia Bolsa botiquín 318 Chaleco reflectante 318 Colocación del triángulo de preseñalización 318 extintor 318 Extracción del triángulo de preseñalización 318 Sinopsis de las ayudas 19	
Emisora Ajuste 291 Borrado 292 Búsqueda 292 Cambio de lugar 292	

Fijación de frecuencia	292
Introducción directa de frecuencia ...	292
Memorización	292
Encendedor	87
ENR (Regulación electrónica de nivel)	147
Bajada del vehículo	149
Elevación del vehículo	149
Funcionamiento	147
Inflado manual del fuelle neumático	150
Problemas	151
ESC (Electronic Stability Control) vea ESP® (programa electrónico de estabilidad)	
Escobillas limpiaparabrisas	
Limpieza	313
Sustitución (luneta trasera)	107
Sustitución (parabrisas)	105
Sustitución (WET WIPER SYSTEM) ...	106
ESP®	
Asistente para viento lateral	168
Estabilización del remolque	168
ESP® (programa electrónico de estabilidad)	167
conexión/desconexión	167
Función/indicaciones	167
Espejos	
Ajuste del retrovisor interior	108
Espejos vea Retrovisores exteriores	
Estabilización del remolque	168
Estacionamiento (servicio de navegación)	
Indicaciones	266
Selección de una posibilidad de aparcamiento	266
Estacionamiento (servicio posventa de la navegación)	
Indicación de una posibilidad de aparcamiento en el mapa	267
Estado de la conexión	
Indicación	283
Sinopsis	283
Estado de reposo activar/desactivar	164
Extintor	318

F**Favoritos**

Adición	228
Apertura	228
Borrado	229
Cambio de nombre	229
Desplazamiento	229
Sinopsis	228

Fecha

Ajuste automático de la hora y la fecha	234
---	-----

Fijación ISOFIX para asiento infantil

Indicaciones	40
Montaje	41

Fijar la carga 82, 294**Filial**

vea Taller especializado cualificado

Filtro de partículas diésel

Indicaciones	136
Iniciar la regeneración	137
Iniciar y detener la regeneración	137
Regeneración automática	136

FIN

Asiento	381
Leer	381
Parabrisas	381
Placa de características	381

Finalización de la alarma (EDW) 65**Frecuencias**

Radiotransmisor	381
Teléfono móvil	381

Frenado de emergencia

Freno de estacionamiento eléctrico	164
Freno de estacionamiento manual ...	161

Freno

ABS (sistema antibloqueo de frenos)	166
Asistente de frenado activo	168
BAS (servofreno de emergencia)	166
Calzada mojada	129
Declive	129
Discos de freno y forros de freno nuevos	129
EBD (Electronic Brakeforce Distribution, distribución electrónica de la fuerza de frenado)	168
efecto de frenado reducido (carreteras con sal esparcida)	126
Esfuerzos elevados y reducidos	129

- Frenado con el freno de estacionamiento 129
- Función HOLD 177
- Indicaciones para la marcha 126
- Luz de freno adaptativa 171
- Freno de aparcamiento (eléctrico)**
vea Freno de estacionamiento eléctrico
- Freno de aparcamiento (manual)**
vea Freno de estacionamiento manual
- Freno de estacionamiento (eléctrico)**
vea Freno de estacionamiento eléctrico
- Freno de estacionamiento eléctrico** ... 162
- Accionamiento automático 162
- Accionamiento o soltado manual 163
- Frenado de emergencia 164
- Indicaciones 161
- Soltado automático 162
- Freno de estacionamiento manual** 160
- Accionamiento/soltado 160
- Bajada/subida 161
- Frenado de emergencia 161
- Freno de mano (eléctrico)**
vea Freno de estacionamiento eléctrico
- Freno de mano (manual)**
vea Freno de estacionamiento manual
- Frenos**
- forros de freno/discos de freno
nuevos/cambiados 126
- Indicaciones sobre el rodaje 126
- Función de arranque y parada**
vea Función de parada y arranque ECO
- Función de memoria (asiento)** 74
- Función de parada y arranque ECO** ... 135
- Arranque automático del motor 135
- desconectar/conectar 135
- Modo de funcionamiento 135
- Parada automática del motor 135
- Función HOLD** 177
- Función reset (sistema multimedia)** ... 240
- Funcionamiento de emergencia**
Arranque el vehículo 125
- Fusibles** 337
- Antes de realizar la sustitución 337
- Caja de fusibles en el espacio
reposapiés del acompañante 337
- Caja de fusibles en la caja del
asiento del conductor 337
- Indicaciones 337
- Fusibles**
vea Fusibles
- G**
- Garantía** 29
- Gato** 365
- Declaración de conformidad 26
- Extracción del gato hidráulico del
compartimento guardaobjetos 339
- Hidráulico 339
- Ubicación del gato hidráulico 339
- Gráfico de asistencia (ordenador de a bordo)** 202
- Grupos de tamaños de rueda** 364
- Guiado al destino** 253
- A un punto de destino Offroad 256
- Desde una posición Offroad 256
- Destino alcanzado 255
- Indicaciones 253
- Información de autopista 254
- Interrupción 256
- Maniobras 253
- Punto de destino intermedio alcan-
zado 255
- Recomendaciones de carril 254
- Todoterreno 257
- H**
- Herramienta para cambio de rueda** ... 365
- Herramientas**
vea Compartimento guardaobjetos
herramientas de a bordo
vea Herramientas de a bordo
vea Retirar herramientas de a bordo
- Herramientas de a bordo** 335, 338
- Hora**
- Ajuste automático de la hora y la
fecha 234
- Ajuste de la zona horaria 234
- Ajuste del formato hora/fecha 234
- Ajuste manual de la hora 234
- I**
- Idioma** 237
- Ajuste 237
- Indicaciones 237
- Iluminación**
vea Luces
- Iluminación de la matrícula (sustitución del elemento luminoso)** 102
- Iluminación de los instrumentos** 201

Iluminación del entorno	
Conexión/desconexión	96
Iluminación del espacio de carga	
Detector de movimiento	98
Iluminación del tablero de instrumentos	
vea Iluminación de los instrumentos	
Iluminación interior	
Ajuste	96
Espacio de carga	98
Parte trasera	98
Retardo de desconexión de las luces	98
Importación/exportación de datos	237
Función/indicaciones	237
Importación/exportación	237
Indicación de consumo	
Solicitud	240
Indicación de la autonomía (menú Viaje)	202
Indicación de la posición del cambio	140
Indicación del kilometraje total (menú Viaje)	202
Indicación ECO	
Función	136
Reposición	203
Indicaciones de navegación (ordenador de a bordo)	204
Indicaciones para la conducción	
Conducir en invierno	131
Indicaciones para la marcha	
Aquaplaning	130
Beber y conducir	126
Calzada mojada	129
Circulación por carreteras encharcadas	130
Circulación por montaña	135
Conducción por calzadas mojadas ...	130
Conducir en terreno no asfaltado	132
Declive	129
Discos de freno y forros de freno nuevos	129
Frenar	129
Freno de estacionamiento	129
Indicaciones generales sobre la conducción	126
Solicitud de los frenos	129
Transporte en ferrocarril	129
Viaje al extranjero (información)	129
Viaje al extranjero (luz de cruce simétrica)	92
Indicaciones sobre el rodaje	126
Indicaciones sobre la conducción	
Indicaciones sobre el rodaje	126
Indicador de intervalos de mantenimiento	
vea ASSYST PLUS	
Inflado manual del fuelle neumático (ENR)	150
Información meteorológica	266
Información sobre el tráfico	258
Activación de la visualización	260
Live Traffic Information	258
Sinopsis	258
Visualización de eventos de tráfico ..	259
Visualización del mapa de tráfico	259
Inmovilizar	164
Instrucciones de servicio (equipo- miento del vehículo)	24
Instrucciones de servicio (formato digital)	21
Instrucciones de servicio digitales	21
Intelligent Light System	
Luces de carretera automáticas	95
Luz de giro	95
Interfaz de diagnóstico de abordaje	
vea Acoplamiento para diagnóstico	
Intermitente	
vea Luz intermitente	
Intermitente adicional (vehículos de tracción integral)	100
Internet	
Abrir página web	283
Administración de marcadores	284
Borrado de un marcador	284
Borrado del historial	284
Finalización del navegador web	285
Interruptor combinado	
vea Luz de carretera	
vea Luz intermitente	
vea Ráfagas de luz	
Interruptor principal de la batería	
Conexión/desconexión de la ali- mentación eléctrica	138
Indicaciones	138
Introducción de caracteres	
A través del visualizador de medios	232

Diálogo interactivo	207	Confirmación acústica del cierre centralizado	49
Funciones manejables	208	Consumo de corriente	49
Indicaciones sobre los comandos de voz	210	Fijación en el llavero	49
Introducción de cifras	208	Funciones	48
Mando fónico online	210	Llave de emergencia	49
Mejora de la calidad de voz	209	Problema	50
Seguridad de funcionamiento	207	Sinopsis	48
Tipos de comandos de voz	208	Llave de contacto	
Volante multifunción (manejo)	207	vea Llave	
Líquido de frenos		Llave de emergencia	
Indicaciones	389	Bloqueo de la puerta	53
Líquido lavacrystales		Desbloqueo de la puerta	53
Información	390	Extracción/colocación	49
Líquido lavacrystales (indicaciones) ...	390	Llave del automóvil	
Líquido refrigerante (motor)		vea Llave	
Comprobar el estado	307	Llave del vehículo	
Indicaciones	389	vea Llave	
Lista de emisoras		Llave para ruedas	365
Apertura	292	Llenado del sistema lavaparabrisas ...	309
Lista de llamadas		LOW Range	145
Borrado	275	Luces	92
Realización de una llamada	275	Ajuste de la iluminación de los instrumentos	201
Selección de opciones	275	Ajuste del retardo de desconexión de las luces exteriores	96
Sinopsis	275	Alcance de los faros	93
Live Traffic Information		Conexión/desconexión de iluminación del entorno	96
Activación de la visualización de la información sobre el tráfico	260	Conmutador de luces	92
Prolongación de la información sobre el abono	259	Interruptor combinado	94
Registro en Mercedes PRO	258	Luces de carretera automáticas	95
Visualización de avisos de zona	260	Luz antiniebla trasera	93
Visualización de eventos de tráfico ..	259	Luz de carretera	94
Visualización de información sobre la suscripción	258	Luz de cruce	92
Visualización del mapa de tráfico	259	Luz de estacionamiento	92
Llamadas	271	Luz de giro	95
Aceptación	271	Luz de marcha diurna automática	92
Activación de funciones durante la llamada	272	Luz de posición	92
Conversación con varios abonados ..	272	Luz intermitente	94
Finalización de una llamada	271	Luz intermitente de advertencia	94
Llamada entrante durante una conversación	272	Ráfagas de luz	94
Realización	271	Responsabilidad con los sistemas de alumbrado	92
Rechazo	271	Viaje al extranjero (luz de cruce simétrica)	92
Llantas (limpieza)	313	Luces de carretera automáticas	
Llave	48	Conexión/desconexión	95
Ajustes de desbloqueo	49	Funcionamiento	95
Batería	50	Luz antiniebla trasera	93
Conexión de radio	48	Luz de carretera	94
		Conexión/desconexión	94

Luces de carretera automáticas	95	Desplazamiento	261
Sustitución de los elementos luminosos	99	Evitación de zonas	264
Luz de cruce		Evitación de zonas (sinopsis)	264
Ajuste para el extranjero (simétrico) ..	92	Modificación de zonas	264
Conexión/desconexión	92	Selección de la información en forma de texto	263
Sustitución de los elementos luminosos	99	Selección de la orientación del mapa	262
Luz de estacionamiento	92	Selección de los símbolos de destinos especiales	262
Luz de freno adaptativa	171	Visualización de la brújula	265
Luz de giro	95	Visualización de la información meteorológica	266
Luz de marcha		Visualización de la siguiente calle transversal	263
vea Luz de marcha diurna automática		Visualización de la versión del mapa	263
Luz de marcha atrás		Visualización de Qibla	265
Sustitución de los elementos luminosos	103	Visualización del mapa de tráfico	259
Sustitución de los elementos luminosos (furgón y combi)	101	Visualización del mapa satélite	266
Luz de marcha diurna automática	92	Mapa de tráfico	
Luz de posición	92	vea Mapa	
Luz de posición lateral (sustitución de los elementos luminosos).	103	Marcación del número de teléfono (ordenador de a bordo)	205
Luz interior (trasera) (sustitución de los elementos luminosos)	104	Masa máxima autorizada	381
Luz intermitente	94	Masas máximas remolcables	391
Conexión/desconexión	94	Medios	
Intermitente adicional (vehículos de tracción integral)	100	Manejo de la reproducción de medios	205
Sustitución de los elementos luminosos (detrás) (chasis)	103	Menú (ordenador de a bordo)	205
Sustitución de los elementos luminosos (detrás) (furgón y combi)	101	Selección de fuente multimedia	205
Sustitución de los elementos luminosos (parte delantera)	99	Memoria de avisos	394
		Memoria de emisoras	
		Edición	292
		Mensajes	275
		Ajustes del SMS mostrado	276
		Borrado	277
		Comandos de voz (LINGUATRONIC)	216
		Envío	276
		Lectura	276
		Llamada al remitente	277
		Redacción	276
		Reenvío	277
		Respuesta	276
		Sinopsis	275
		Uso de una plantilla	276
		Utilización de número/URL	277
		Mensajes cortos	
		vea Mensajes	
M			
Manejo del parasol	108		
Mantenimiento			
vea ASSYST PLUS			
Mantenimiento del vehículo			
vea ASSYST PLUS			
Mapa	259, 261		
Actualización	265		
Ajuste automático de la escala del mapa	265		
Ajuste de la escala	261		
Borrado de una zona	264		
Conexión/desconexión de la información de autopista	263		
Datos cartográficos	265		

Mensajes hablados del sistema de navegación

Ajuste del volumen	256
Conexión/desconexión	255
Conexión/desconexión de la reducción del volumen de audio	256
Repetición	256

Menú (ordenador de a bordo)

Ajustes	206
Gráfico de asistencia	202
Medios	205
Navegación	204
Radio	204
Servicio posventa	201
Sinopsis	199
Teléfono	205
Viaje	202

Mercedes PRO

Información	218
-------------------	-----

Mercedes PRO connect

Apertura del Centro de Atención al Cliente	218
Consentimiento para la transmi- sión de datos	219
Datos transmitidos	219
Gestión de accidentes	219
Información	218
Llama por avería mediante la tecla de llamada por avería	219
Realización de una llamada mediante la unidad de mando en el techo	218

Métodos de remolcado 331**Métodos de remolcado permitidos** 331**Modelo** 381**Modo con remolque**

Caja de enchufe	196
Carga de apoyo (máxima)	391
Desmontaje del cuello de rótula	196
Detector activo de cambio de carril	190
Detector de cambio de carril	189
Enganche/desenganche del remol- que	196
Indicaciones	193
Masas máximas remolcables	391
Montaje del cuello de rótula	195
Peso bruto nominal por eje	381

Modo de test ERA-GLONASS

Inicio/detención	321
------------------------	-----

Modo invierno (cadenas para nieve) ... 341**Modo multimedia**

Adición de canción favorita	289
Borrado de canción favorita	289
Búsqueda de un título de música por estado de ánimo	291
Conexión de dispositivos USB	288
Conexión del equipo de audio Blue- tooth®	289
Control de la reproducción de medios	289
Derechos de propiedad intelectual y marcas	287
Formatos y soportes de datos compatibles	286
Información sobre la búsqueda por categorías	290
Inicio de la búsqueda por catego- rías	290
Inicio de la reproducción de medios	289
Mix sorpresa	289
Reproducción de títulos de música similares	289
Sinopsis del menú Medios	288
Uso de la búsqueda por palabra clave	290

Modos de servicio del teléfono

Teléfono Bluetooth®	268
Teléfono Business	268

Montajes 23**Motor**

Accionar (tecla de parada y arran- que)	125
Arranque (en el funcionamiento de emergencia)	125
Ayuda al arranque	323
detener (tecla de arranque y parada)	159
Función de parada y arranque ECO ..	135
Número del motor	381
Problemas	153

Móvil

vea Teléfono
vea Teléfono móvil

N**Navegación**

Actualización de los datos carto- gráficos	265
Comandos de voz (LINGUATRONIC)	210
Conexión	240
Menú (ordenador de a bordo)	204

Acoplar la posición de marcha	141	Pila	
Acoplar posición de aparcamiento	141	Desembornado de la batería adicional situada bajo el asiento del acompañante	331
Acoplar posición de aparcamiento de forma automática	141	Pintura (indicación para la limpieza) ..	312
Funcionamiento	140	Pintura mate (indicación para la limpieza)	312
Pantalla de inicio (visualizador de medios)	222	Placa de características	
Pantalla táctil (visualizador de medios)		Agente frigorígeno	390
Ajuste del aviso acústico de manejo	224	Motor	381
Manejo	223	Vehículo	381
Parabrisas	105	Placa de características del vehículo	
Sustitución de las escobillas limpiaparabrisas	105	Código de pintura	381
Sustitución de las escobillas limpiaparabrisas (WET WIPER SYSTEM)	106	FIN	381
Parada automática del motor (función de parada y arranque ECO)	135	Masa máxima autorizada	381
Parte trasera		Número de homologación CE	381
Detector de movimiento	98	Peso bruto nominal por eje	381
Peldaño eléctrico		Placa de características del vehículo	
Desbloqueo de emergencia	60	vea Modelo	
Funcionamiento	59	Portabotellas	86
Obstaculización del desplegado	59	Portaequipajes para el techo (interior)	299
Obstáculo	59	Portagafas	84
Plegado/desplegado	59	Posibilidades de fijación de la carga	
Perfil de los neumáticos	340	vea Bandeja portaobjetos	
Perfiles		Posición antideslumbrante del retrovisor interior	108
Apertura de propuestas	227	Posición de aparcamiento	
Borrado de propuestas	228	Acoplar	141
Cambio de nombre de propuestas ...	227	Acoplar de forma automática	141
Configuración de propuestas	227	Potencia del motor	
Creación de un perfil nuevo	226	Indicación sobre modificaciones	28
Número máximo de perfiles	226	Presión de los neumáticos	
Propuestas (sinopsis)	227	Comprobación (control de la presión de los neumáticos)	358
Selección de opciones de perfil	226	Control de la presión de los neumáticos (función)	358
Selección de perfil	226	Indicaciones	342
Sinopsis	226	Reinicio del control de la presión de los neumáticos	359
Visualización de la selección de perfil al arrancar	227	Tabla de presión de neumáticos	343
Perfiles		Pretensores de cinturón	
vea Perfiles de usuario		Activación	33
Perfiles de usuario	226	Programa electrónico de estabilidad	
Peso bruto nominal por eje	381	vea ESP® (programa electrónico de estabilidad)	
Peso máximo	381	Protección antirremolque	
Piezas embellecedoras de madera (limpieza)	315	Conexión/desconexión	66
Piezas originales	22		

Funcionamiento	66	Punto de destino	257
Protección antirrobo		Acceso rápido a la información	
Bloqueo de arranque	65	sobre el destino	255
Seguro adicional de la puerta	51	Edición de los puntos de destino	
Protección antirrobo		intermedios	250
vea EDW (alarma antirrobo)		Edición de los últimos puntos de	
Protección del medio ambiente		destino	257
Retirada del vehículo al final de su		Memorización (posición actual del	
vida útil	22	vehículo)	257
Protección medioambiental		Punto de destino especial	
Indicaciones	22	Acceso rápido	255
Protección por código PIN		Punto de destino intermedio	
Conexión/desconexión	238	Cálculo de ruta con puntos de des-	
Puerta		tino intermedios	250
Bloqueo (llave de emergencia)	53	Edición	250
Desbloqueo (llave de emergencia)	53	Inicio de la búsqueda automática	
Seguro adicional de la puerta	51	de áreas de servicio	251
Puerta corredera		Inicio de la búsqueda automática	
Apertura (desde el exterior)	53	de gasolineras	251
Apertura (desde el habitáculo)	53	Introducción	250
Cierre (desde el exterior)	53	Punto de servicio	
Cierre (desde el habitáculo)	53	vea Taller especializado cualificado	
Consola central (tecla)	54	Punto de servicio Mercedes-Benz	
Montante B junto al umbral de la		vea Taller especializado cualificado	
puerta (tecla)	54	Puntos de amarre	296
Seguro para niños	46	Puntos de sujeción	
Puerta corredera del panel separador		Información	392
Desde el compartimento del con-			
ductor	59		
Desde el espacio de carga	59		
Puerta corredera eléctrica			
Ajuste	57		
Apertura con la manilla de la puerta ..	56		
Apertura con la tecla	54		
Apertura/cierre con la llave	56		
Desbloqueo manual	56		
Funcionamiento	54		
Programación de la llave	56		
Puerta delantera			
Apertura (desde el habitáculo)	51		
Desbloqueo (desde el habitáculo)	51		
Puertas posteriores			
Apertura y cierre (desde el exterior) ...	57		
Apertura y cierre (desde el habi-			
táculo)	58		
Puesto de conducción (sinopsis)	6		
Punto de acceso			
Configuración (WLAN)	236		

Q

Qibla	265
--------------------	-----

R

Radio	
Ajuste de la banda de frecuencia	291
Ajuste de la emisora	291
Ajuste del aumento del volumen de	
la información de tráfico	292
Ajuste del seguimiento de emiso-	
ras	292
Apertura de la lista de emisoras	292
Borrado de emisoras	292
Búsqueda de emisora	292
Comandos de voz (LINGUATRONIC)	
.....	213
Conexión	291
Conexión/desconexión de la emi-	
sión de avisos de tráfico	292
Conexión/desconexión del texto	
de radio	292
Desplazamiento de emisoras	292
Edición de la memoria de emisoras	
.....	292











Fijación de frecuencia	292	Regulación de la dinámica de marcha	
Introducción directa de frecuencia ...	292	vea ESP® (programa electrónico de estabilidad)	
Memorización de emisoras	292	Regulación de la distancia	
Menú (ordenador de a bordo)	204	vea Asistente activo de distancia	
Sinopsis	291	DISTRONIC	
Visualización de información	292	Regulación de la velocidad adaptativa	
Visualización del texto de radio	292	vea Asistente activo de distancia	
Radio por Internet		DISTRONIC	
Ajuste de las opciones	286	Regulación de nivel	
Apertura	285	vea ENR (Regulación electrónica de nivel)	
Apertura de la lista de emisoras (última categoría seleccionada)	286	Regulación del alcance de los faros	93
Borrado de una estación	286	Remolcado	332
Cierre de sesión	286	eje delantero o trasero elevado	334
Condiciones de uso	286	Reposacabezas	
Inicio de sesión	286	Ajuste manual	80
Memorización de una estación	286	Reposición (ajustes de fábrica)	
Selección de un stream	286	vea Función reset (sistema multimedia)	
Selección y conexión de una emisora	286	Repostar	
Sinopsis	285	Indicación de la autonomía de	
Radiotransmisores		AdBlue®	155
Frecuencias	381	Indicación del nivel de llenado de	
Indicaciones para el montaje	380	AdBlue®	155
Potencia de emisión (máxima)	381	Relleno de AdBlue®	155
Ráfagas de luz	94	Repostar vehículo	151
Rear Cross Traffic Alert	189	Responsabilidad por deficiencias materiales (vehículo)	29
Reciclaje		Retardo de desconexión de las luces	
vea Retirada del vehículo al final de su vida útil (protección del medio ambiente)		Exteriores	96
Recomendación de cambio de marcha	139	Interiores	98
Reconocimiento de voz del teléfono móvil		Retirada del vehículo al final de su vida útil (protección del medio ambiente)	22
Detención	271	Retirar herramientas de a bordo	338
Inicio	271	Retrovisores exteriores	107
Regeneración		Ajuste	107
arrancar	137	Plegado/desplegado	107
detener	137	Posibilidades de ajuste	17
Indicaciones	136	Revestimiento de plástico (limpieza)	315
Registro		Revestimiento del piso	
Vehículo	28	Desmontaje/montaje (batería de arranque)	326
Registro de datos (vehículo)	29	Revestimiento interior del techo (limpieza)	315
Reglamento REACH	28		
Regulación automática de la distancia			
vea Asistente activo de distancia			
DISTRONIC			

Rueda de repuesto	
Indicaciones	373
Montaje/desmontaje	374
Ruedas	
Almacenaje	365
Cadenas para nieve	341
Cambio	364
Comportamiento de marcha anormal	340
Comprobación	340
Comprobación de la presión de los neumáticos (control de la presión de los neumáticos)	358
Comprobación de la temperatura de los neumáticos (control de la presión de los neumáticos)	358
Control de la presión de los neumáticos (función)	358
Desmontaje	370
Indicaciones sobre el montaje	362
Limpieza	313
Montaje	370
Neumático defectuoso	322
Presión de los neumáticos (indicación)	342
Reinicio del control de la presión de los neumáticos	359
Ruidos	340
Selección	362
Sustitución	362, 366
Tabla de presión de neumáticos	343
Ruta	247, 251
Aceptación de una recomendación de circunvalación tras un aviso	260
Activación de la ruta casa-trabajo	251
Cálculo	247
Cálculo con puntos de destino intermedios	250
Conexión/desconexión de la búsqueda automática de gasolineras	251
Edición de una ruta memorizada	252
Grabación de una ruta	252
Inicio de la búsqueda automática de áreas de servicio	251
Inicio de la ruta memorizada	252
Memorización de una ruta registrada	252
Planificación	250
Ruta alternativa (acceso rápido)	255
Selección de avisos	249
Selección de opciones	248
Selección de tipo	248
Selección de una ruta alternativa	251
Visualización de la información sobre el destino	249
Visualización de la lista de rutas	250
Visualización de ruta memorizada en el mapa	252
Ruta alternativa	
vea Ruta	
S	
Seguimiento de emisoras	
Ajuste	292
Seguridad de funcionamiento	
Declaración de conformidad (compatibilidad electromagnética)	25
Declaración de conformidad (componentes del vehículo basados en las ondas de radio)	25
Declaración de conformidad (gato)	26
Información	24
Modificaciones de la potencia del motor	28
Seguridad de los ocupantes del vehículo	
Animales domésticos en el vehículo ...	47
Seguridad de los ocupantes del vehículo	
vea Airbag	
vea Cinturón de seguridad	
vea Sistema de retención	
Seguro adicional de la puerta	51
Seguro de desplazamiento	
vea Función HOLD	
Seguro para niños (puertas)	46
Sensores (limpieza)	313
Sensores de radar	165
Servicio	
vea ASSYST PLUS	
Servicio (ordenador de a bordo)	201
Servicio posventa	
vea ASSYST PLUS	
Servocierre eléctrico	
Indicaciones	54
Servofreno	
vea BAS (servofreno de emergencia)	
Servofreno de emergencia	
vea BAS (servofreno de emergencia)	
Símbolos de destinos especiales	
Selección	262

Sistema antibloqueo de frenos	
vea ABS (sistema antibloqueo de frenos)	
Sistema de advertencia	
vea EDW (alarma antirrobo)	
Sistema de alarma	
vea EDW (alarma antirrobo)	
Sistema de alerta por cansancio	
vea ATTENTION ASSIST	
Sistema de asistencia	
vea Asistente activo de distancia	
DISTRONIC	
vea Asistente para señales de tráfico	
vea ATTENTION ASSIST	
vea Ayuda para aparcar PARKTRONIC	
vea Cámara de 360°	
vea Cámara de marcha atrás	
vea Control de ángulo muerto	
vea Detector activo de cambio de carril	
vea Detector de cambio de carril	
vea Función HOLD	
vea Limitador de velocidad	
vea TEMPOMAT	
Sistema de calefacción (unidad de mando)	110
Sistema de diálogo	
vea LINGUATRONIC	
Sistema de intermitentes de advertencia	94
Conexión/desconexión	94
Sistema de llamada de emergencia	
vea Sistema de llamada de emergencia Mercedes-Benz	
Sistema de llamada de emergencia Mercedes-Benz	319
Autodiagnóstico (Rusia)	321
Información	319
Información sobre el procesamiento de datos	321
Inicio/detención del modo de test	
ERA-GLONASS	321
Llamada de emergencia automática	320
Llamada de emergencia manual	320
Sinopsis	319
Sistema de mando	
Ordenador de a bordo	199
Sistema de mando fónico	
vea LINGUATRONIC	
Sistema de portaequipajes para el techo interior	299
Sistema de retención	32
Autocomprobación	32
Avería	32
Función en caso de accidente	33
Niños, indicaciones sobre el transporte seguro	38
Operatividad del sistema	32
Protección	32
Protección limitada	32
Testigo luminoso de advertencia	32
Sistema de seguridad de marcha	
ABS (sistema antibloqueo de frenos)	166
ASR (sistema de control de tracción)	167
BAS (servofreno de emergencia)	166
EBD (Electronic Brakeforce Distribution, distribución electrónica de la fuerza de frenado)	168
ESP® Asistente para viento lateral	168
Estabilización del remolque ESP®	168
Luz de freno adaptativa	171
Responsabilidad	165
Sensores de radar	165
Sinopsis	166
Sistema de seguridad de marcha	
vea Asistente de frenado activo	
vea ESP® (programa electrónico de estabilidad)	
Sistema electrónico del motor (indicaciones)	380
Sistema multimedia	
Ajuste del volumen	225
Conexión/desconexión del sonido	225
Configuración de los ajustes del visualizador	234
Funciones principales	224
Introducción de caracteres	231
Reposición de los ajustes de fábrica	240
Sistema multimedia	
vea Sistema multimedia MBUX (sinopsis)	
vea Touch Control	
vea Visualizador (sistema multimedia)	
Sistema multimedia MBUX (sinopsis)	221
Sistemas electrónicos del vehículo	
Electrónica del motor	380
Sistemas portaequipajes (indicaciones)	298
Smartphone	
vea Android Auto	

vea Apple CarPlay™	
vea Teléfono	
SMS	
Comandos de voz (LINGUATRONIC)	216
SMS	
vea Mensajes	
Software de código abierto	31
Software libre	31
Sonido	
vea Ajustes del sonido	
Soporte para escaleras	
Carga máxima	393
Datos técnicos	393
Síntesis	299
Vehículo con caja de carga	299
Soporte sobre el techo	392
Soporte sobre el techo (indicaciones)	298
Sujeción de la carga	
Indicaciones	295
Montar y desmontar las argollas de sujeción	297
Puntos de amarre	296
Surround View	
vea Cámara de 360°	
Sustancias de servicio	
Aceite del motor	386
AdBlue®	385
Agente frigorígeno (aire acondicionado)	390
Combustible (diésel)	384
Líquido de frenos	389
Líquido lavacrystales	390
Líquido refrigerante (motor)	389
Sustitución de la bombilla	
vea Sustitución de los elementos luminosos	
Sustitución de los elementos luminosos	99
Iluminación de la matrícula	102
Indicaciones	99
Intermitente adicional (vehículos de tracción integral)	100
Luz de carretera	99
Luz de cruce	99
Luz de marcha atrás (furgón y combi)	101
Luz de posición lateral	103
Luz interior (trasera)	104
Luz intermitente (delantera)	99
Luz intermitente (detrás) (chasis)	103
Luz intermitente (detrás) (furgón y combi)	101
Tipos de elemento luminoso faros halógenos	99
Tipos de elementos luminosos de la luz de posición trasera (chasis)	102
Tipos de elementos luminosos de la luz de posición trasera (furgón y combi)	100
Sustitución de una bombilla	
vea Sustitución de los elementos luminosos	
SVHC (sustancias extremadamente preocupantes)	28
T	
Tabla de presión de neumáticos	343
Tablero de instrumentos	
vea Puesto de conducción (síntesis)	
Taller	
vea Taller especializado cualificado	
Taller autorizado	
vea Taller especializado cualificado	
Taller especializado	28
Taller especializado cualificado	28
Tapizado del asiento (limpieza)	315
Tarjeta de rescate	29
Tecla de arranque y parada	
Arrancar el vehículo	125
Conexión de la alimentación eléctrica o del encendido	124
Detener el vehículo	159
Tecla de recirculación de aire	
Apertura/cierre de confort	115
Teclas	
Volante	199
Teléfono	205, 268
Activación de funciones durante la llamada	272
Cambio de teléfono móvil	270
Cambio de teléfono móvil (Near Field Communication (NFC))	270
Carga sin cable (teléfono móvil)	90
Comandos de voz (LINGUATRONIC)	212
Conexión de un segundo teléfono móvil (Secure Simple Pairing)	269
Conexión del teléfono móvil (clave)	269
Conexión del teléfono móvil (Near Field Communication (NFC))	270

Conexión del teléfono móvil (Secure Simple Pairing)	269	Desconexión	173
Desconexión del teléfono móvil	270	Función	171
Funcionamiento de dos teléfonos (función)	269	Límites del sistema	171
Importación de contactos	273	Memorización de la velocidad	173
Importación de contactos (sinopsis)	273	Requisitos	173
Indicaciones	268	Selección	173
Información	269	Solicitud de la velocidad	173
Intercambio del teléfono móvil (modo dos teléfonos)	270	Teclas	173
Llamada entrante durante una conversación	272	Tempomat con regulación de distancia	
Menú (ordenador de a bordo)	205	vea Asistente activo de distancia	
Modificación de la función de un teléfono móvil	270	DISTRONIC	
Modos de servicio	268	Temporizador	
Reconocimiento de voz del teléfono móvil	271	Ajuste	121
Síntesis del menú del teléfono	268	Ajuste de la duración de servicio/ temperatura	122
Uso del teléfono	271	Ajuste de la hora de salida	122
Utilización de Near Field Communication (NFC)	270	Conexión	121
Volumen de audición del tono de llamada	271	Conexión/desconexión del modo de calefacción inmediata	122
Volumen de recepción y de emisión	271	Sinopsis	121
Teléfono móvil	381	Testigo de control/de advertencia	8
Carga sin cable	90	Testigo luminoso de advertencia	318
Desactivación de la autorización de conexión a Internet	282	Testigos de advertencia/de control	
Frecuencias	381	 El testigo luminoso de advertencia del cinturón de seguridad parpadea	424
Potencia de emisión (máxima)	381	 El testigo luminoso de advertencia del cinturón de seguridad se ilumina	424
Teléfono móvil		 El testigo luminoso de advertencia del control de la presión de los neumáticos parpadea	427
vea Android Auto		 El testigo luminoso de advertencia del control de la presión de los neumáticos se ilumina	427
vea Apple CarPlay™		 El testigo luminoso de advertencia ESP® parpadea	423
vea Teléfono		 El testigo luminoso de advertencia ESP® se ilumina	423
vea Teléfono móvil		 No se ilumina el testigo de control amarillo del freno de estacionamiento eléctrico averiado	420
Telemando (ventilación/calefacción independiente)		 No se ilumina el testigo de control rojo del freno de estacionamiento eléctrico accionado	419
Ajuste	119		
Indicaciones del visualizador	119		
Sustitución de la pila	119		
Temperatura de los neumáticos			
Comprobación (control de la presión de los neumáticos)	358		
Control de la presión de los neumáticos (función)	358		
TEMPMATIC (unidad de mando)	111		
TEMPOMAT	171		
Ajuste de la velocidad	173		
Conexión	173		

 Parpadea el testigo de control rojo del freno de estacionamiento eléctrico accionado 420	
 Se ilumina el testigo de control amarillo del freno de estacionamiento eléctrico averiado 419, 420	
 Se ilumina el testigo de control rojo del freno de estacionamiento accionado 421	
 Se ilumina el testigo de control rojo del freno de estacionamiento eléctrico accionado 420	
 Testigo luminoso de advertencia de fallo eléctrico 426	
 Testigo luminoso de advertencia de la advertencia de distancia 425	
 Testigo luminoso de advertencia de la reserva de combustible 426	
 Testigo luminoso de advertencia de la servodirección 425	
 Testigo luminoso de advertencia de los frenos (amarillo) 421	
 Testigo luminoso de advertencia de los frenos (rojo) 421	
 Testigo luminoso de advertencia del ABS 424	
 Testigo luminoso de advertencia del diagnóstico del motor 426	
 Testigo luminoso de advertencia del líquido refrigerante 425	
 Testigo luminoso de advertencia del sistema de retención 422	
 Testigo luminoso de advertencia ESP® OFF 423	
Testigos de control y testigos luminosos de advertencia	
Sinopsis 419	
THERMOTRONIC (unidad de mando) ... 112	
Tipos de notificaciones 229	
Toma de fuerza	
Conexión y desconexión 191	
Top Tether 41	
Touch Control 223	
Ajuste de la confirmación acústica .. 223	
Ajuste de la sensibilidad 223	
Manejo 223	
Touch-Control	
Ordenador de a bordo 199	
Tracción integral	
Conectar 144	
Conexión/desconexión 144	
Indicaciones 143	
LOW Range 145	
Transformaciones 23	
Transportar (avería del vehículo) 335	
Transporte en ferrocarril 129	
Trayecto corto 128	
Triángulo de preseñalización	
Colocación 318	
Extracción 318	
Tubos de escape (limpieza) 313	
Túnel de lavado (cuidado) 311	
U	
Últimos destinos	
Selección 244	
Unidad de mando de la puerta 17	
Unidad de mando en el techo	
Ajuste de la iluminación interior 96	
Sinopsis 13	
Unidades de medida	
Ajuste 237	
Uso de kick-down 142	
Uso del calzo 164	
Uso del teléfono	
vea Llamadas	
V	
Vehículo 125	
accionar (tecla de arranque y parada) 125	
Acoplamiento para diagnóstico 27	
Arranque (en el funcionamiento de emergencia) 125	
Bajada 371	
Bloqueo (automático) 52	
Bloqueo (desde el habitáculo) 52	
Bloqueo/desbloqueo (llave de emergencia) 53	
Código QR de tarjeta de rescate 29	
Comandos de voz (LINGUATRONIC) 216	

Conectar la alimentación eléctrica (tecla de arranque y parada)	124
Desbloqueo (desde el habitáculo)	52
detener (tecla de arranque y parada)	159
Equipamiento	24
inmovilizar	164
Registro	28
Registro de datos	29
Reglamento REACH	28
Responsabilidad por deficiencias materiales	29
Seguro adicional de la puerta	51
Subida	367
Taller especializado cualificado	28
Utilización según las normas	28
Ventilación (apertura de confort)	63
Velocidad máxima vea Limitador de velocidad	
Velocímetro (digital)	202
Velocímetro digital	202
Ventanillas vea Ventanillas laterales	
Ventanillas laterales	62
Ajuste	64
Apertura	62
Apertura (todas)	62
Apertura de confort	63
Cierre	62
Cierre (todas)	62
Cierre con la llave	64
Cierre de confort	64
Con la llave	63
Problema	64
Ventilación del compartimento de carga Ajuste	123
Desconexión	123
Viaje Indicación del kilometraje total	202
Menú (ordenador de a bordo)	202
Viaje al extranjero Indicaciones	129
Luz de cruce simétrica	92
Visualizador (limpieza)	315
Visualizador (ordenador de a bordo)	200
Visualizador (sistema multimedia)	223
Ajustes	234
Indicaciones	222
Manejo	223
Pantalla de inicio	222
Visualizador de medios Indicaciones	222
Introducción de caracteres	232
Pantalla de inicio	222
Visualizador del cuadro de instrumentos Ajuste de la iluminación	201
Funcionamiento/indicaciones	198
Síntesis	8, 198
Visualizador del cuadro de instrumentos vea Testigo de control/de advertencia	
Visualizador multifunción (ordenador de a bordo)	200
Volante	199
Ajuste	81
Teclas	199
Volante multifunción Síntesis de las teclas	199
Volante multifunción vea Volante	
W	
Windowbag	36
WLAN	235
Ajuste	235
Configuración de la conexión a Internet	281
Configuración del punto de acceso ..	236
Síntesis	235

Pie de imprenta

Internet

Encontrará más información sobre vehículos Mercedes-Benz y Daimler AG en Internet en:

<http://www.mercedes-benz.com>

<http://www.daimler.com>

Redacción

En caso de preguntas o sugerencias sobre estas instrucciones de servicio, puede dirigirse al Departamento de Redacción Técnica en la siguiente dirección:

Daimler AG, HPC: CAC, Customer Service, 70546 Stuttgart, Alemania

©Daimler AG: está prohibida la reimpresión, traducción y reproducción, incluso parcial, sin la autorización por escrito de Daimler AG.

Fabricante de vehículos

Daimler AG

Mercedesstraße 137

70327 Stuttgart

Alemania

SUS INSTRUCCIONES DE SERVICIO



Formato digital en el vehículo

Explore los contenidos de las instrucciones de servicio directamente en el sistema multimedia de su vehículo (opción de menú "Vehículo"). Comience con la guía rápida o amplíe sus conocimientos con consejos útiles.



Cartera para documentación del vehículo en el vehículo

Aquí encontrará toda la información sobre el manejo, los trabajos de mantenimiento y la garantía de su vehículo en formato impreso.



Formato digital en Internet

Puede consultar las instrucciones de servicio en el Mercedes-Benz .



Formato digital como app

La app Mercedes-Benz Guides se encuentra disponible de forma gratuita en las App Stores habituales.



Apple® iOS



Android™



9075840903Z104