

|                 |  |            |
|-----------------|--|------------|
| AP41.10-B-4150A | Arbol de transmisión - Comprobar las articulaciones y las piezas corredizas en cuanto a juego y desgaste | 19.02.2014 |
|-----------------|--|------------|

Todos los modelos

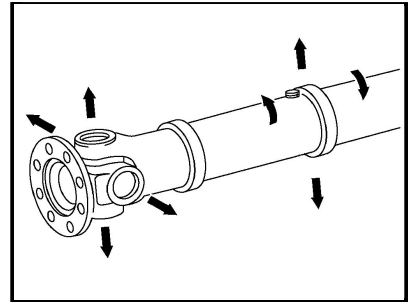

N41.10-0266-01

| ☐ | Comprobar   |  |  |
|---|---|--|--|
| 1 | Accionar el freno de estacionamiento y colocar la caja de cambios en la posición de neutro  |  |  |
| 2 | Forzar las articulaciones hacia ambos lados en el sentido de los ejes de la cruceta y en el sentido de la rotación del árbol de transmisión (eje Cardán). | <p><b>i</b> La cruceta no debe presentar juego al ser forzada en el sentido de rotación, sin embargo se admite que tenga una pequeña holgura al ser forzada en el sentido de sus ejes. Comprobar el estado de los elementos de obturación (sellaje) de las crucetas respecto a posibles daños.</p> |  |
| 3 | Forzar el casquillo deslizante hacia arriba y hacia abajo y hacia ambos lados en el sentido de rotación   | <p><b>i</b> El casquillo deslizante no debe presentar desgaste, pero es admisible una pequeña holgura.</p>   |  |
| 4 | Comprobar las obturaciones de los rodamientos de las crucetas y la obturación del casquillo deslizante sobre su estado                                    | <p><b>i</b> Reemplazar los elementos de obturación dañificados.</p>  |  |