

AP18.00-B-0101G	Motor - Cambio del aceite y del filtro	19.07.2012
-----------------	--	------------

Motores 904.9; 906.9; 924.9 y 926.9

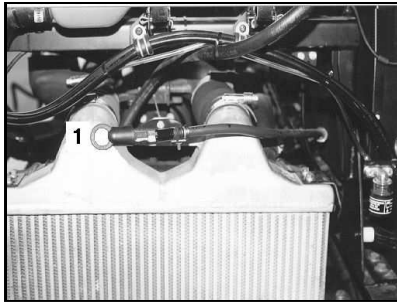

Ómnibus con motor delantero

B18.00-0004-01

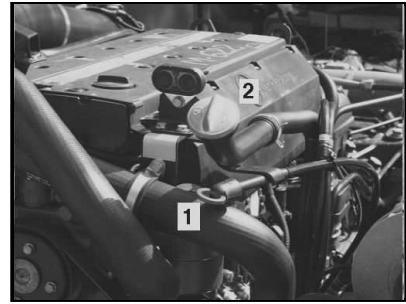

Ómnibus con motor trasero

B18.00-0014-01

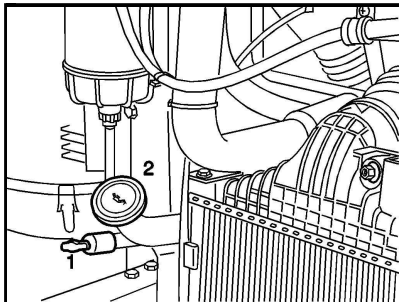

B18.00-0010-01



B18.00-0009-01

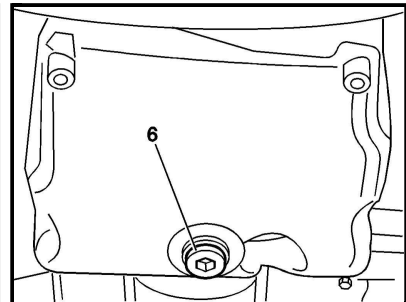

B18.00-0008-01

Vehículos con motor delantero 904.9 y 924.9

- 1 Varilla medidora
- 2 Bocal de abastecimiento

- 3 Tapas del filtro de aceite
- 4 Elemento filtrante
- 5 Anillo obturador

6 Tapón del cárter

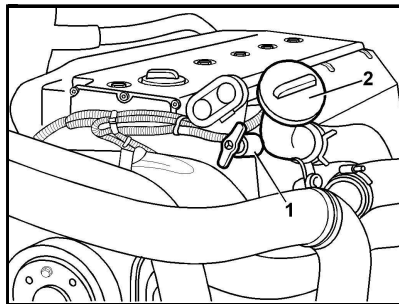

B18.00-0012-01



B18.00-0009-01



B18.00-0013-01









Vehículos con motor trasero 904.9; 906.9; 924.9 y 926.9

- 1 Varilla medidora
- 2 Bocal de abastecimiento

- 3 Tapas del filtro de aceite
- 4 Elemento filtrante
- 5 Anillo obturador

6 Tapón del cárter

	Vaciar		
1	Abrir la tapa de acceso al motor	<p>i El acceso para ejecutar los trabajos de mantenimiento y reparaciones varía de acuerdo con el tipo y fabricante de la carrocería.</p> <p>Consultar las instrucciones del fabricante de carrocerías.</p>	
<p>⚠ ¡Peligro!</p> <p>2</p>	<p>Riesgo de lesiones en la piel y en los ojos por el manejo de objetos calientes o incandescentes.</p> <p>Vaciar el aceite lubricante por el orificio del tapón de vaciado (6) del aceite del cárter</p>	<p>Utilizar guantes y ropa de protección y en caso dado, gafas de protección ¡Peligro!</p> <p>i Vaciar el aceite del motor sólo con el motor en la temperatura de servicio.</p> <p>i Reemplazar el anillo obturador del tapón de vaciado (6).</p> <p>Hm</p>	<p>AS00.00-B-0002-01A</p> <p>BA01.45-B-1002-01B</p>
3	Reemplazar el elemento filtrante de aceite del motor (4).		AP18.20-B-0100-04A

			BA18.20-B-1003-01B
	Abastecer		
 4	Informaciones sobre el aceite de motor. Abastecer el cárter a través de la boca de abastecimiento (2) hasta que el aceite llegue al nivel máximo de la varilla indicadora (1).		AH18.00-B-0101-01A BF18.00-B-1001-01B
 ¡Peligro! 5	Riesgo de accidente , en caso que el vehículo se desplace de forma involuntaria con el motor en funcionamiento. Riesgo de lesión por aplastamiento y quemaduras en el contacto durante el procedimiento de arranque o con el motor en funcionamiento Funcionar el motor en ralentí y observar el indicador de presión de aceite.	 No acelerar el motor hasta que en el indicador se señale la presión de aceite. La presión deberá ser restablecida en aproximadamente 10 segundos. No accionar el motor de arranque continuamente por más de 10 segundos. Si el motor no funciona en ese intervalo, esperar aproximadamente 30 segundos y accionarlo de nuevo.	AS00.00-B-0005-01A BE18.00-B-1001-01A
6	Comprobar la estanqueidad del motor	 Inspección visual: ↓ Estanqueidad del filtro de aceite y del tapón de vaciado de aceite del cárter.	
7	Parar el motor.		
8	Controlar el nivel de aceite lubricante 5 minutos después de haber parado el motor.	 Si es necesario restablecer el nivel, utilizar aceite del mismo tipo ya existente, hasta alcanzar el nivel máximo. Se debe comprobar el nivel de aceite con el vehículo estacionado en un piso nivelado.  Confirmar el nivel de aceite del motor en el tablero de instrumentos del vehículo. Válido para vehículos que tengan disponibles dicha función en el tablero de instrumentos.	

Presión del aceite

Número	Denominación		Motores 902.9; 904.9 y 906.9	Motores 924.9 y 926.9
BE18.00-B-1001-01A	Presión del aceite lubricante del motor mínima admisible	Rotación bar de marcha en ralentí	0,5	0,5
		Rotación bar máxima	2,5	2,5

Cárter de aceite

Número	Denominación		Motor 904.9 y 906.9	Motor 924.9 y 926.9
BA01.45-B-1002-01B	Apriete del tapón de vaciado de aceite del cárter	M20 x 1,5 Nm	65	65
		M22 x 1,5 Nm	-	-
		M26 x 1,5 Nm	85	85

Filtro de aceite

Número	Denominación		Motores 902.9; 904.9 y 906.9	Motores 924.9 y 926.9
BA18.20-B-1003-01B	Tapa del filtro de aceite en el cárter	Nm	25	25

Volumen de abastecimiento para lubricación do motor

Número	Denominación		Motor 904.911/918/919, 904.920/924/925, 904.938/943/945, 904.957/962/965, 904.966/967/972, 904.973	Motor 906.917/918/924, 906.953/969/975, 906.977/983/985	Motor 924.910/912/913, 924.914/985/989, 924.990/991/999
BF18.00-B-1001-01B	Óleo do motor	Cárter litros	15,0	28	15,0
		Filtro litros	0,8	1,3	0,8

Volumen de abastecimiento para lubricación do motor

Número	Denominación		Motor 926.910/921/930, 926.932/941/989, 926.990/991/992, 926.993/994
BF18.00-B-1001-01B	Óleo do motor	Cárter litros	28,0
		Filtro litros	1,3