

Motor de combustión interna 457.9 con Vehículo 382.### #D, 634.### #D, 695.### #D, 696.### #D

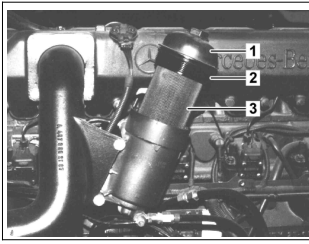

B07.00-0011-01

Motores 457.922

- 1 Tapa del filtro
- 2 Anillo de obturador
- 3 Elemento filtrante de combustible

Motores 457.931

- 1 Tapa del filtro
- 2 Anillo de obturador
- 3 Elemento filtrante de combustible

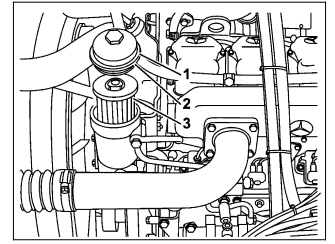

B07.00-0036-01

Motores 457.925

- 1 Tapa del filtro
- 2 Anillo de obturador
- 3 Elemento filtrante

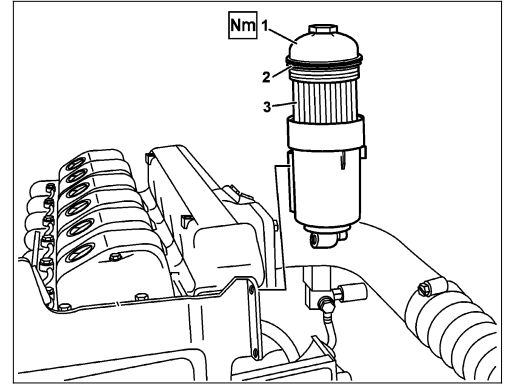

B07.00-0026-11

Motor con interruptor de arranque y parada

- S10 Interruptor de arranque
- S11 Interruptor de parada

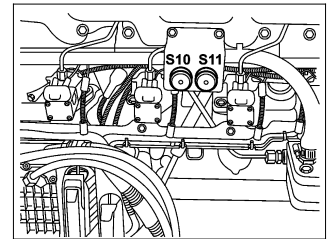

B00.00-0021-01

☒	Desmontar		
⚠ ¡Peligro!	Riesgo de explosión por la ignición, peligro de envenenamiento por inhalar o ingerir el combustible y riesgo de lesiones por el contacto con la piel y los ojos	Está prohibido encender fuego, generar chispas, llama abierta y fumar. Almacenar el combustible solamente en recipientes apropiados y respectivamente identificados. Al manosear combustible utilizar ropas y equipamientos de protección apropiados.	AS47.00-B-0001-01A
1	Limpiar la parte exterior del alojamiento del filtro de combustible		
2	Abrir la tapa del depósito de combustible y cerrarla en seguida	i Esto es necesario para aliviar la presión del sistema de combustible.	
3	Desatornillar y retirar la tapa del filtro (1)	⚙ Utilizar una llave de vaso hexagonal de 36 mm, con un paño entre la llave y el hexágono para evitar daños en la tapa. No permitir que impurezas (suciedad) penetren en la carcasa del filtro.	
4	Retirar el elemento filtrante (3)	i Levantar el elemento filtrante (3) del alojamiento solamente lo suficiente para que el combustible escurra de la carcasa. En seguida retirar y desechar el elemento filtrante (3). ⚙ No limpiar el interior de la carcasa.	
☒	Montar		
5	Montar la tapa (2) en la carcasa del filtro de aire (1)	i Sustituir el anillo obturador (2). Lubricar previamente el nuevo anillo con una suave pasada de aceite de motor.	
6	Montar el elemento filtrante (3) en la carcasa del filtro	i Colocar un nuevo elemento filtrante (3). Lubricar la base del nuevo elemento (3) con una suave pasada de aceite de motor y girarlo para facilitar el asentamiento correcto en la base de la carcasa.	

7	Abastecer el alojamiento del elemento filtrante (3) con combustible limpio	⚠ Si el combustible no permanece en el alojamiento, repetir los pasos 7 y 8.	
8	Instalar la tapa del filtro (1)	⚠ Utilizar la llave de vaso hexagonal de 36 mm, con un paño entre la llave y el hexágono para evitar daños en la tapa. Nm	*BA47.20-B-1007-02C
9	Purgar el sistema de combustible	En motores con bomba manual En motores con bomba en el separador de agua	AP47.00-B-1720-01D AP47.00-B-1720-01C
⚠ Peligro! 10	Peligro de accidentes causados por el movimiento espontáneo del vehículo cuando el motor sea accionado. Peligro de sufrir lesiones por aplastamiento o de quemarse al intervenir durante el accionamiento del motor cuando el vehículo está en movimiento Accionar el motor y comprobar la estanqueidad del sistema de combustible	Asegurar el vehículo contra el movimiento involuntario. Utilizar ropa de trabajo ceñida al cuerpo y cerrada. No tocar en la piezas calientes o en movimiento. ⚠ No accionar el motor de arranque continuamente por más de 30 segundos. Si el motor no funciona en ese intervalo, esperar aproximadamente 1 minuto para accionarlo de nuevo. Para los motores con interruptor en el motor accionar el motor a través del interruptor S 10.	AS00.00-B-0005-01A
11	Desconectar el motor	Para los motores con interruptor en el motor parar el mismo a través del interruptor S 11.	

Filtro de combustible

Número	Denominación	Motor 457.9
BA47.20-B-1007-02C	Cubierta del filtro de combustible al cuerpo Nm	25