

Control del nivel de aceite

Control del nivel de aceite para ZF-AS Tronic sin ZF-Intarder

NOTA

Para obtener un resultado de medición correcto, el control del nivel de aceite debe efectuarse con

- vehículo en posición horizontal,
- motor apagado,
- aceite de la caja de cambios enfriado (< 40 °C).

CONTROL

- Retirar el tornillo de llenado de aceite **(3)** de la caja de cambios.
- Comprobar el nivel de aceite.
- El nivel de aceite debe alcanzar el borde inferior del orificio de llenado de aceite.
- Dado el caso, rellenar aceite según la lista de lubricantes TE-ML 02.
- Enroscar de nuevo el tornillo de llenado de aceite **(3)**.
- Arrancar el motor y dejarlo funcionar aprox. 30 segundos.
- Retirar el tornillo de llenado de aceite **(3)** y comprobar de nuevo el nivel de aceite.
- Dado el caso, volver a llenar aceite, hasta alcanzar el borde inferior del orificio de llenado de aceite.
- Introducir el tornillo de llenado de aceite **(3)** y apretarlo con **60 Nm**.

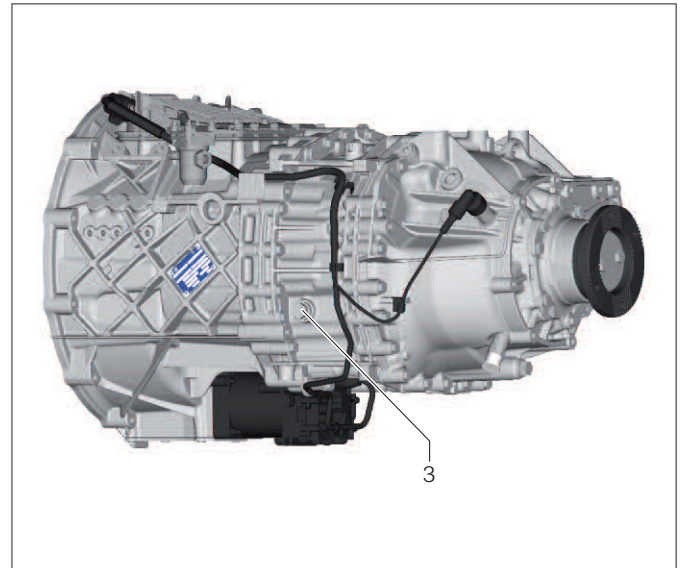

028455_1

Control del nivel de aceite para ZF-AS Tronic con ZF-Intarder

CUIDADO

¡Para el control del nivel de aceite, no se debe accionar más el Intarder inmediatamente antes de estacionar el vehículo!

De esta forma se garantiza que el nivel de aceite en la caja de cambios sea el correcto.

NOTA

Para obtener un resultado de medición correcto, el control del nivel de aceite debe efectuarse con

- vehículo en posición horizontal,
- motor apagado,
- aceite de la caja de cambios enfriado (< 40 °C).

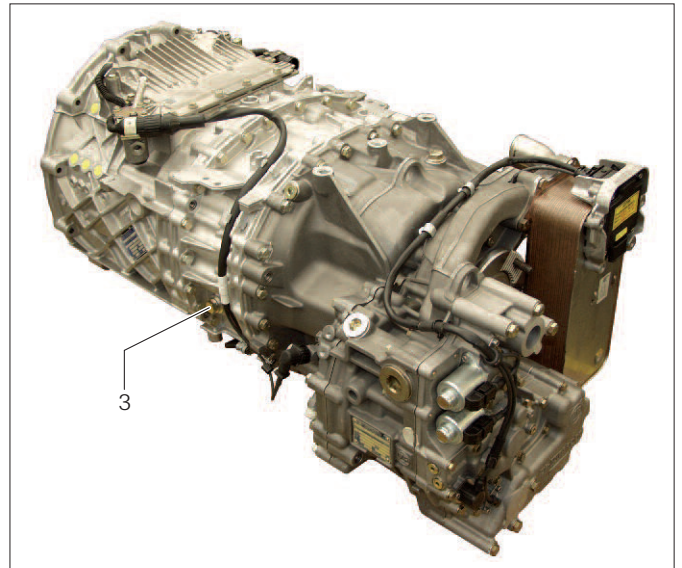

029430_1

CONTROL

- Estacione el vehículo sin accionar el Intarder.
- Retirar el tapón roscado del orificio de llenado de aceite **(3)**.
- Si el nivel de aceite ha descendido por debajo del borde del orificio de llenado de aceite, se debe rellenar aceite (según la lista de lubricantes ZF TE-ML 02), hasta que rebose por el orificio de llenado de aceite.
- Enroscar el tapón roscado **(3)**, con nuevo anillo obturador, y apretarlo con **60 Nm**.

Realizar un recorrido de prueba:

- Trayecto de 2 - 5 km
- Durante el recorrido de prueba, desconectar la activación del Intarder a través del freno de servicio.

Recorrido de prueba:

Al comienzo, accionar el Intarder (nivel 6) **BREVEMENTE UNA VEZ**, después y hasta el final del recorrido de prueba, no accionar más el Intarder.

Después del recorrido de prueba, debe controlarse de nuevo el nivel de aceite:

- Retirar el tapón roscado **(3)**.
- Controlar de nuevo el nivel del aceite y, si es necesario, rellenar aceite hasta que rebose.
- Apretar el tapón roscado **(3)** con **60 Nm**.