

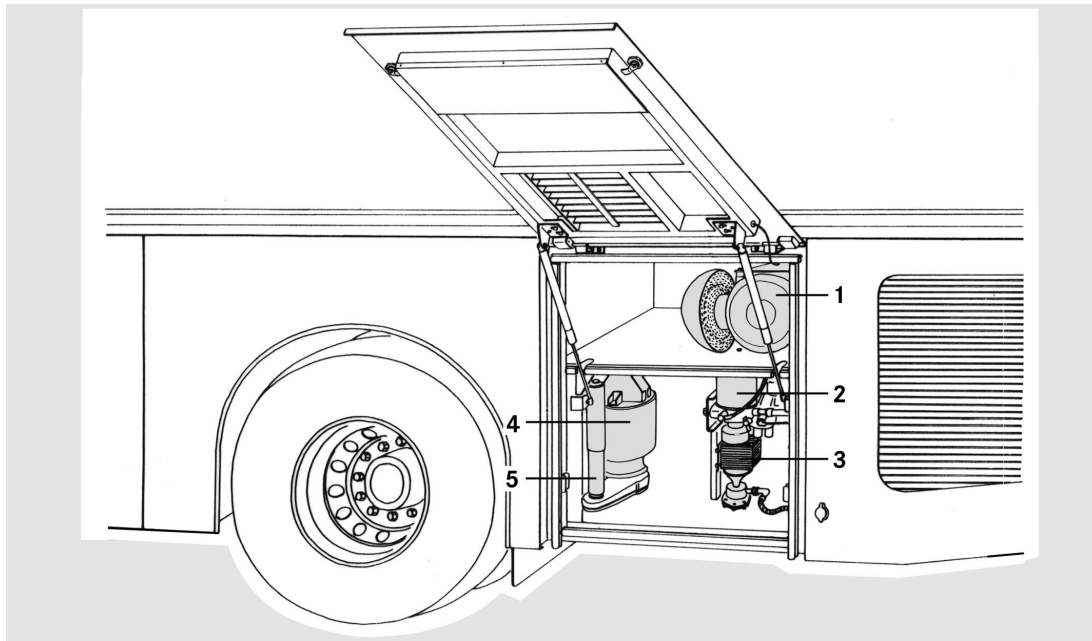

El cartucho del filtro de aire debe sustituirse cada 3 años como mínimo.

Lugar de montaje del filtro de aire: ejecución con motor vertical OM 457 LA



M88.00-0034-05

- El filtro de aire (1) se encuentra detrás del eje trasero, en el lado izquierdo.

- El lugar de montaje del indicador de mantenimiento se encuentra normalmente en el tubo de aspiración de aire, detrás de la carcasa del filtro de aire. El constructor de la carrocería es responsable del lugar de montaje exacto.

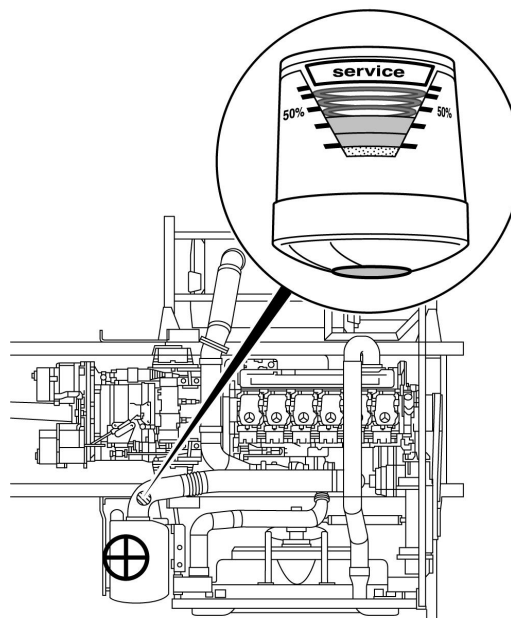

M09.00-0021-02

Lugar de montaje del filtro de aire: ejecución con motor horizontal OM 457 hLA

- El filtro de aire (1) se encuentra en el lado izquierdo del compartimento del motor.
- El indicador de mantenimiento (1.1) se encuentra encima del filtro de aire.

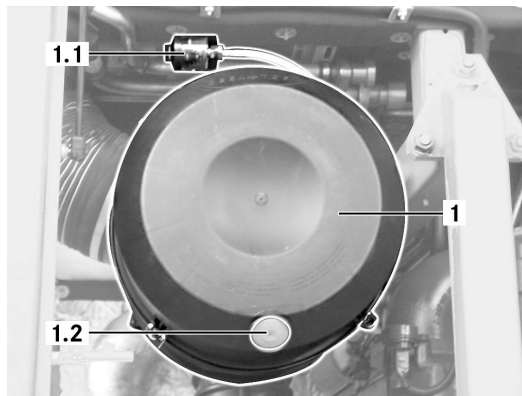

M09.00-0038-01

Sustituir el cartucho de filtro: ejecución con filtro de aire Mann+Hummel

- Soltar las grapas de fijación (4 unidades) y retirar la tapa del filtro de aire.
- Sacar el cartucho de filtro de la carcasa del filtro.



M09.00-0022-01

- Limpiar la válvula de evacuación de polvo (1).
- Limpiar la tapa del filtro de aire y la carcasa del filtro de aire por el lado interior de las mismas.
- Colocar el nuevo cartucho de filtro en la carcasa del filtro.



M09.00-0022-01



Prestar atención a que no se dañe el cartucho de filtro.

- Colocar la tapa del filtro de aire y cerrar las grapas de fijación (4 unidades).



Al colocar la tapa del filtro de aire, prestar atención a la marca "Oben/Top" (arriba) y a una tensión suficiente de las grapas de fijación.

Sustituir el cartucho de filtro: ejecución con filtro de aire Donaldson

- Soltar las grapas de fijación (flecha) y quitar la tapa del filtro de aire (1).
- Limpiar la válvula de evacuación de polvo (2).

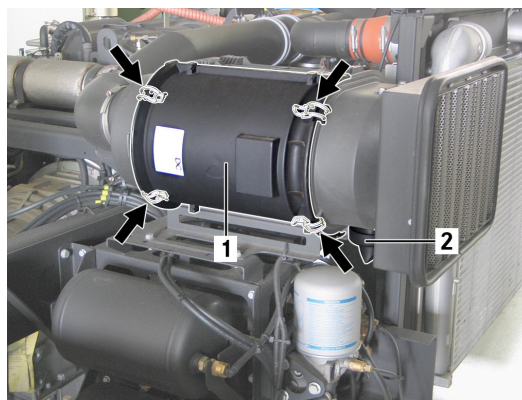

M09.10-0008-71

- Sacar el cartucho de filtro (1) de la carcasa del filtro tomándolo por el asidero (2).
- Limpiar la tapa del filtro de aire y la carcasa del filtro de aire por el lado interior de las mismas.
- Colocar el nuevo cartucho de filtro (1) en la caja del filtro.

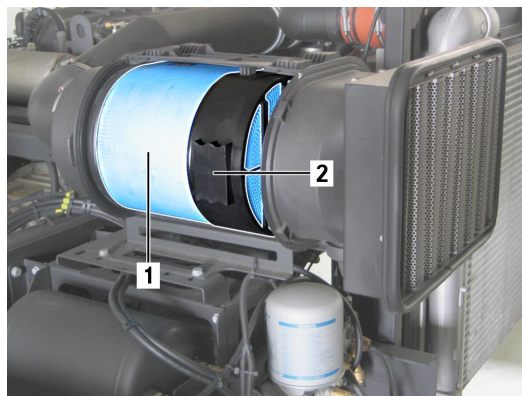

M09.10-0009-71



Prestar atención a que no se dañe el cartucho de filtro (1).

- Colocar la tapa del filtro de aire (1) y cerrar las grapas de fijación (flecha).

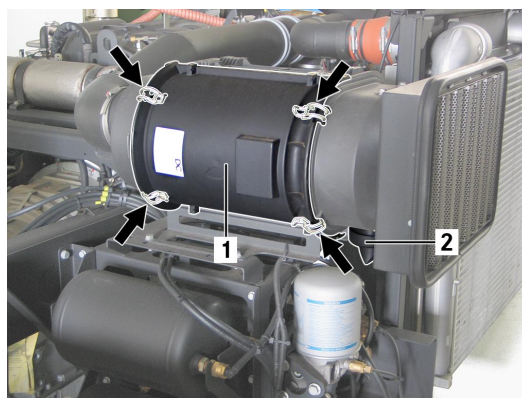

M09.10-0008-71



Atender a que sea suficiente la tensión de las grapas de fijación.

Reponer el indicador de mantenimiento

- Una vez sustituido el cartucho de filtro, reponer el indicador de mantenimiento.



Sólo en vehículos sin sensorización eléctrica.

- El indicador de mantenimiento se repone accionando el pulsador (4).

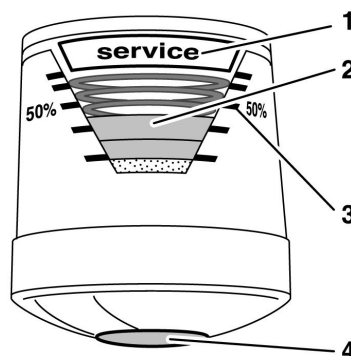

M09.00-0020-01

C634.40- (OC 500 RF Euro 4/5/EEV) / 52.200 Luftfilter 07.2011