

- MOTOR 457.9 en el MODELO 375.4## ## desde 030540
- MOTOR 457.9 en el MODELO 374.6, 940, 942, 943, 944.### ## desde 823577
- MOTOR 541.9 en el MODELO 950, 952, 953, 954, 930, 932, 933, 934
- MOTOR 900.9 en el MODELO 375.1, 970, 972, 975, 976 con filtro de aire de volumen reducido
- MOTOR 902.9 en la EJECUCIÓN 375.3, 950.5 /6, 952.5 /6, 953.6, 954.5
- MOTOR 902.9 en el MODELO 375.15, 970, 972, 974, 975, 976
- MOTOR 904.9 en el MODELO 375.1
- MOTOR 904.9 en el MODELO 970, 972, 975, 976
- MOTOR 906.9 en el MODELO 375.3
- MOTOR 906.9 en los MODELOS 374.5, 950.5 /6, 952.5 /6, 953.6, 954.5
- MOTOR 906.9 en los MODELOS 970, 972, 974, 975, 976
- MOTOR 924.9 en los MODELOS 970, 972, 974, 975, 976
- MOTOR 925.9 en el MODELO 970, 972, 974
- MOTOR 926.9 en los MODELOS 950.5 /6, 952.5 /6, 953.6, 954.5

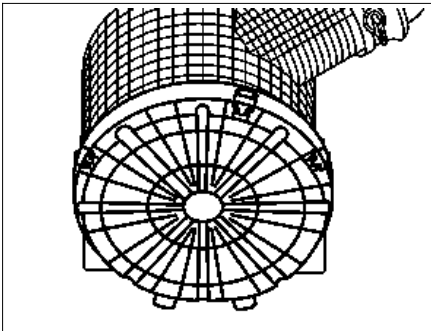

N09.10-2065-01

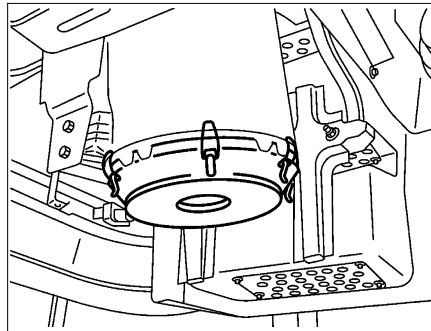

N09.10-2005-01

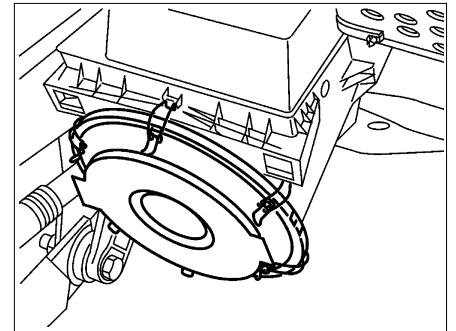

N09.10-0304-01

Modelo 374.6, 375.4, 940, 942, 943, 944  
(Ejemplo)

Modelo 374.5, 375.3, 950, 952, 953, 954, 958.2/4  
(Ejemplo)

Modelo 375.1, 958.0, 970, 972, 974, 975, 976  
(Ejemplo)

☒		<b>Desmontaje</b>	
1	Abrir las grapas de cierre	<b>i</b>	Girar las grapas de cierre hacia fuera.
2	Extraer de la caja del filtro de aire el elemento del filtro de aire	<b>i</b>	Renovar el elemento filtrante de aire. Limpiar el interior de la caja del filtro de aire, en tanto sea necesario
☒		<b>Montaje</b>	
3	Insertar en la caja del filtro de aire un nuevo elemento de filtro de aire	<b>i</b>	Prestar atención al asiento perfecto en las superficies de estanqueidad.
4	Cerrar las grapas de cierre	<b>i</b>	Observar que las grapas de cierre tengan suficiente tensión.
5	Confirmar la renovación del elemento filtrante en el Cuaderno de mantenimiento		